



Owner's Manual

Original Instructions

Console Type Air Conditioner



Thank you for choosing our product.

Please read this Owner's Manual carefully before operation and retain it for future reference.

If you have lost the Owner's Manual, please contact the local agent or visit www.gree.com or send an email to global@gree.com.cn for the electronic version.

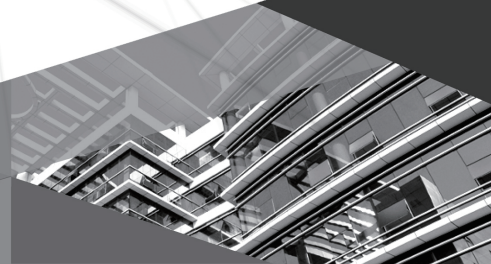

GEH09AA-K6DNA1F/I

GEH12AA-K6DNA1A/I

GEH18AA-K6DNA1F/I

Contents

OPERATION INSTRUCTIONS

The Refrigerant	1
Precautions	2
1. Part names and their functions	7
2. How to use the remote control to operate the unit	8
3. Maintenance	13
4. Operating guide	16
5. Precautions	18
6. Checking before contact the service man	19

INSTALLATION INSTRUCTIONS

7. Installation of indoor unit	20
8. Pipe preparation.....	28
9. Refrigerant piping work	29
10. Routine check after installation	30
11. Configuration of connection pipe	31
12. Safety operation of flammable refrigerant	33

Thank you for selecting our products

One of the benefits awaiting you with our room air conditioner is not only comfort of life but also good health. This operation instruction brings you the many comfort and technological features your unit has to offer. In addition, it provides you vital information about maintenance, service and economical operating. Take the next few minutes to discover how to get your comfort and economy of the operation from your new room air conditioner.

The figures in this manual may be different with the material objects, please refer to the material objects for reference.

This appliance is not intended for use by persons (including children) with reduced physical, sensory or mental capabilities, or lack of experience and knowledge, unless they have been given supervision or instruction concerning use of the appliance by a person responsible for their safety. Children should be supervised to ensure that they do not play with the appliance.

External static pressures at the appliance was tested is 0 Pa
Fuse link: T250 V; 3.15 A

- 1) Frequency band(s) in which the radio equipment operates : 2400MHz-2483.5MHz
- 2) Maximum radio-frequency power transmitted in the frequency band(s) in which the radio equipment operates : 20dBm



This marking indicates that this product should not be disposed with other household wastes throughout the EU. To prevent possible harm to the environment or human health from uncontrolled waste disposal, recycle it responsibly to promote the sustainable reuse of material resources. To return your used device, please use the return and collection systems or contact the retailer where the product was purchased. They can take this product for environmental safe recycling.

R32: 675

Explanation of Symbols



Indicates a hazardous situation that, if not avoided, will result in death or serious injury.



Indicates a hazardous situation that, if not avoided, could result in death or serious injury.



Indicates a hazardous situation that, if not avoided, may result in minor or moderate injury.



Indicates important but not hazard-related information, used to indicate risk of property damage.



Indicates a hazard that would be assigned a signal word WARNING or CAUTION.

Exception Clauses

Manufacturer will bear no responsibilities when personal injury or property loss is caused by the following reasons.

1. Damage the product due to improper use or misuse of the product;
2. Alter, change, maintain or use the product with other equipment without abiding by the instruction manual of manufacturer;
3. After verification, the defect of product is directly caused by corrosive gas;
4. After verification, defects are due to improper operation during transportation of product;
5. Operate, repair, maintain the unit without abiding by instruction manual or related regulations;
6. After verification, the problem or dispute is caused by the quality specification or performance of parts and components that produced by other manufacturers;
7. The damage is caused by natural calamities, bad using environment or force majeure.



Appliance filled with flammable gas R32.

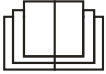

Before use the appliance, read the owner's manual first.



Before install the appliance, read the installation manual first.



Before repair the appliance, read the service manual first.

The Refrigerant

OPERATION INSTRUCTIONS

- To realize the function of the air conditioner unit, a special refrigerant circulates in the system. The used refrigerant is the fluoride R32, which is specially cleaned. The refrigerant is flammable and inodorous. Furthermore, it can lead to explosion under certain conditions. But the flammability of the refrigerant is very low. It can be ignited only by fire.
- Compared to common refrigerants, R32 is a nonpolluting refrigerant with no harm to the ozone layer. The influence upon the greenhouse effect is also lower. R32 has got very good thermodynamic features which lead to a really high energy efficiency. The units therefore need a less filling.

WARNING :

Do not use means to accelerate the defrosting process or to clean, other than those recommended by the manufacturer. Should repair be necessary, contact your nearest authorized Service Centre. Any repairs carried out by unqualified personnel may be dangerous. The appliance shall be stored in a room without continuously operating ignition sources. (for example: open flames, an operating gas appliance or an operating electric heater.) Do not pierce or burn.

Appliance shall be installed, operated and stored in a room with a floor area larger than $X \text{ m}^2$. (Please refer to table "a" in section of " Safety Operation of Inflammable Refrigerant" for Space X.)

Appliance filled with flammable gas R32. For repairs, strictly follow manufacturer's instructions only. Be aware that refrigerants do not contain odour. Read specialist's manual.

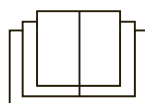

**WARNING****Operation and Maintenance**

- This appliance can be used by children aged from 8 years and above and persons with reduced physical, sensory or mental capabilities or lack of experience and knowledge if they have been given supervision or instruction concerning use of the appliance in a safe way and understand the hazards involved.
- Children shall not play with the appliance.
- Cleaning and user maintenance shall not be made by children without supervision.
- Do not connect air conditioner to multi-purpose socket. Otherwise, it may cause fire hazard.
- Do disconnect power supply when cleaning air conditioner. Otherwise, it may cause electric shock.
- If the supply cord is damaged, it must be replaced by the manufacturer, its service agent or similarly qualified persons in order to avoid a hazard.
- Do not wash the air conditioner with water to avoid electric shock.
- Do not spray water on indoor unit. It may cause electric shock or malfunction.
- After removing the filter, do not touch fins to avoid injury.
- Do not use fire or hair dryer to dry the filter to avoid deformation or fire hazard.

**WARNING**

- Maintenance must be performed by qualified professionals. Otherwise, it may cause personal injury or damage.
- Do not repair air conditioner by yourself. It may cause electric shock or damage. Please contact dealer when you need to repair air conditioner.
- Do not extend fingers or objects into air inlet or air outlet. It may cause personal injury or damage.
- Do not block air outlet or air inlet. It may cause malfunction.
- Do not spill water on the remote controller, otherwise the remote controller may be broken.
- When below phenomenon occurs, please turn off air conditioner and disconnect power immediately, and then contact the dealer or qualified professionals for service.
 - Power cord is overheating or damaged.
 - There's abnormal sound during operation.
 - Circuit break trips off frequently.
 - Air conditioner gives off burning smell.
 - Indoor unit is leaking.
- If the air conditioner operates under abnormal conditions, it may cause malfunction, electric shock or fire hazard.
- When turning on or turning off the unit by emergency operation switch, please press this switch with an insulating object other than metal.
- Do not step on top panel of outdoor unit, or put heavy objects. It may cause damage or personal injury.

**WARNING****Attachment**

- Installation must be performed by qualified professionals. Otherwise, it may cause personal injury or damage.
- Must follow the electric safety regulations when installing the unit.
- According to the local safety regulations, use qualified power supply circuit and circuit break.
- Do install the circuit break. If not, it may cause malfunction.
- An all-pole disconnection switch having a contact separation of at least 3mm in all poles should be connected in fixed wiring.
- Including an circuit break with suitable capacity, please note the following table. Air switch should be included magnet buckle and heating buckle function, it can protect the circuit-short and overload.
- Air Conditioner should be properly grounded. Incorrect grounding may cause electric shock.
- Don't use unqualified power cord.
- Make sure the power supply matches with the requirement of air conditioner. Unstable power supply or incorrect wiring or malfunction. Please install proper power supply cables before using the air conditioner.
- Properly connect the live wire, neutral wire and grounding wire of power socket.
- Be sure to cut off the power supply before proceeding any work related to electricity and safety.

**WARNING**

- Do not put through the power before finishing installation.
- If the supply cord is damaged, it must be replaced by the manufacturer, its service agent or similarly qualified persons in order to avoid a hazard.
- The temperature of refrigerant circuit will be high, please keep the interconnection cable away from the copper tube.
- The appliance shall be installed in accordance with national wiring regulations.
- Installation must be performed in accordance with the requirement of NEC and CEC by authorized personnel only.
- The air conditioner is the first class electric appliance. It must be properly grounding with specialized grounding device by a professional. Please make sure it is always grounded effectively, otherwise it may cause electric shock.
- The yellow-green wire in air conditioner is grounding wire, which can't be used for other purposes.
- The grounding resistance should comply with national electric safety regulations.
- The appliance must be positioned so that the plug is accessible.
- All wires of indoor unit and outdoor unit should be connected by a professional.
- If the length of power connection wire is insufficient, please contact the supplier for a new one. Avoid extending the wire by yourself.

**WARNING**

- For the air conditioner with plug, the plug should be reachable after finishing installation.
- For the air conditioner without plug, an circuit break must be installed in the line.
- If you need to relocate the air conditioner to another place, only the qualified person can perform the work. Otherwise, it may cause personal injury or damage.
- Select a location which is out of reach for children and far away from animals or plants. If it is unavoidable, please add the fence for safety purpose.
- The indoor unit should be installed close to the wall.

1

Part names and their functions

INDOOR UNIT

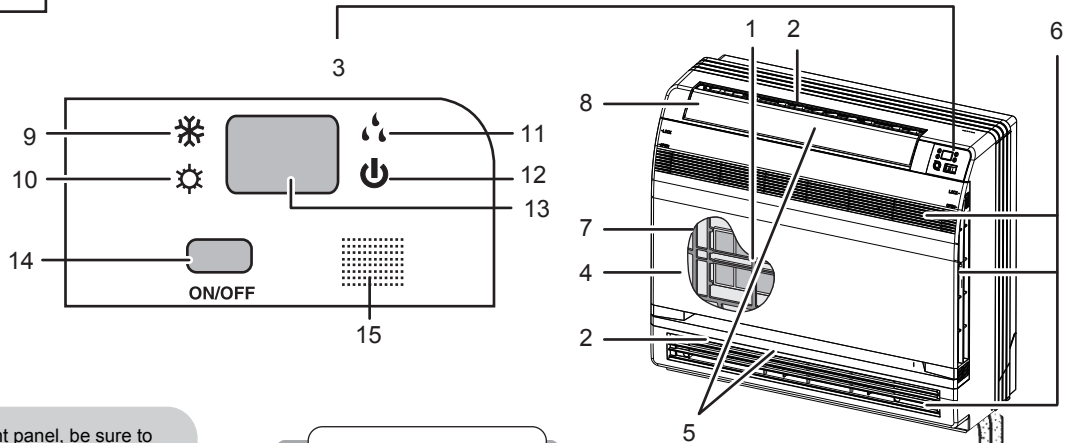

CAUTION

Before opening the front panel, be sure to stop the operation and turn the breaker OFF. Do not touch the metal parts on the inside of the indoor unit, as it may result in injury.

- 1. Titanium Apatite Photocatalytic Air-Purifying Filter:**
 - These filters are attached to the inside of the air filters.

- 2. Air outlet**
- 3. Display**
- 4. Front panel**
- 5. Louvers (vertical blades)**
 - The louvers are inside of the air outlet.
- 6. Air inlet**

- 7. Air filter**
- 8. Flap (horizontal blade)**
- 9. Cool mode lamp**
- 10. Heat mode lamp**
- 11. Dry mode lamp**
- 12. Run lamp**
- 13. LED display**

- 14. Indoor Unit ON/OFF switch:**
 - Push this switch once to start operation. Push once again to stop it.
 - The operation mode refers to the following table.

Model	Mode	Temperature setting	Air flow rate
COOLING ONLY	AUTO	25°C	AUTO
HEAT PUMP	AUTO	25°C	AUTO

- This switch is useful when the remote controller is missing.

- 15. Signal receiver:**
 - It receives signals from the remote controller.
 - When the unit receives a signal, you will hear a short beep.
 - Settings changed.....beep

- 16. Air outlet selection switch**

- 17. Room temperature sensor:**
 - It senses the air temperature around the unit.

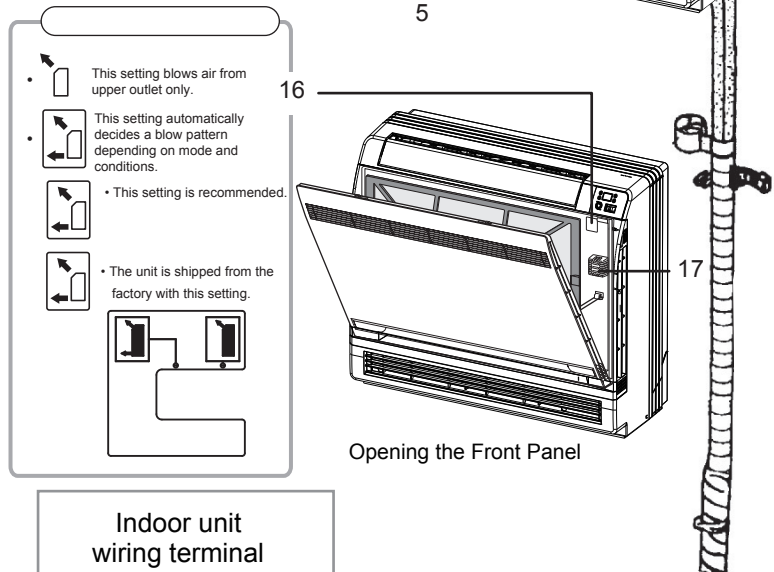

Opening the Front Panel

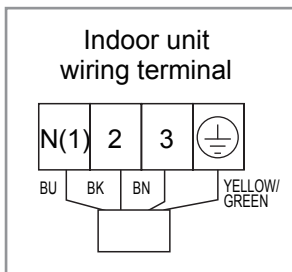

2 How to use the remote control to operate the unit

OPERATION INSTRUCTIONS

Remote Controller Description



- 1 **ON/OFF**
Press it to start or stop operation.
- 2 **-** : Press it to decrease temperature setting.
- 3 **+** : Press it to increase temperature setting.
- 4 **MODE**
Press it to select operation mode (AUTO/COOL/DRY/FAN/HEAT).
- 5 **FAN**
Press it to set fan speed.
- 6 **SWING**
Press it set swing angle.
- 7 **I FEEL**
- 8 
Press it to set HEALTH or AIR function.
- 9 **SLEEP**
- 10 **TEMP**
- 11 **QUIET**
Press it to set QUIET function.
- 12 **CLOCK**
Press it set clock.
- 13 **T-ON|T-OFF**
Press it to set auto-off/auto-on timer.
- 14 **TURBO**
- 15 **LIGHT**
Press it to turn on/off the light.
- 16 **WiFi**

Remote Controller Description

Note:

- This is a general use remote controller, it could be used for the air conditioners with multifunction; For some function, which the model doesn't have, if press the corresponding button on the remote controller that the unit will keep the original running status.

1 ON/OFF :

Press this button to turn on the unit .Press this button again to turn off the unit.

2 —:

Press this button to decrease set temperature. Holding it down above 2 seconds rapidly decreases set temperature. In AUTO mode, set temperature is not adjustable.

3 + :

Press this button to increase set temperature.Holding it down above 2 seconds rapidly increases set temperature. In AUTO mode, set temperature is not adjustable.

4 MODE :

Each time you press this button,a mode is selected in a sequence that goes from AUTO, COOL,DRY, FAN,and HEAT *, as the following:



*Note:Only for models with heating function.

After energization, AUTO mode is defaulted. In AUTO mode, the set temperature will not be displayed on the LED of the indoor, and the unit will automatically select the suitable operation mode in accordance with the room temperature to make indoor room comfortable.

5 FAN :

This button is used for setting Fan Speed in the sequence that goes from AUTO, , , , , to , then back to Auto.

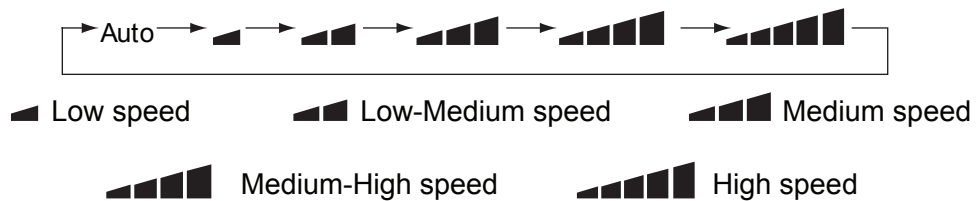

- X-FAN function: Hold fan speed button for 2s in COOL or DRY mode, the icon “” is displayed and the indoor fan will continue operation for a few minutes in order to dry the indoor unit even though you have turned off the unit. After energization, X-FAN OFF is defaulted. X-FAN is not available in AUTO, FAN or HEAT mode.

This function indicates that moisture on evaporator of indoor unit will be blown after the unit is stopped to avoid mould.

- Having set X-FAN function on: After turning off the unit by pressing ON/OFF button indoor fan will continue running for a few minutes. at low speed. In this period, Hold fan speed button for 2s to stop indoor fan directly.
- Having set X-FAN function off: After turning off the unit by pressing ON/OFF button, the complete unit will be off directly.

6 SWING:

Press this button to set up & down swing angle, which circularly changes as below:



This remote controller is universal. If any command , or is sent out, the unit will carry out the command as .

indicates the guide louver swings as:

7 I FEEL:

Press this button to turn on I FEEL function. The unit automatically adjust temperature according to the sensed temperature. Press this button again to cancel I FEEL function.

When I FEEL function is turned on, the remote controller should be put within the area where indoor unit can receive the signal sent by the remote controller.

8 /

Press this button to achieve the on and off of healthy and scavenging functions in operation status.

Press this button for the first time to start scavenging function;

LCD displays "". Press the button for the second time to start healthy and scavenging functions simultaneously; LCD displays "" and "". Press this button for the third time to quit healthy and scavenging functions simultaneously. Press the button for the fourth time to start healthy function; LCD display "". Press this button again to repeat the operation above.

NOTE: This function is applicable to partial of models.

9 SLEEP:

- Press this button, can select Sleep 1 (), Sleep 2 (), Sleep 3 () and cancel the Sleep, circulate between these, after electrified, Sleep Cancel is defaulted.
- Sleep 1 is Sleep mode 1, in Cool mode: sleep status after run for one hour, the main unit setting temperature will increase 1 °C, setting temperature increased 2 °C, the unit will run at this setting temperature; In Heat mode: sleep status after run for one hour, the setting temperature will decrease 1 °C, 2 hours, setting temperature will decrease 2 °C, then the unit will run at this setting temperature.
- Sleep 2 is sleep mode 2, that is air conditioner will run according to the presetting a group of sleep temperature curve.
- Sleep 3- the sleep curve setting under Sleep mode by DIY:
 - (1) Under Sleep 3 mode, press "Turbo" button for a long time, remote control enters into user individuation sleep setting status, at this time, the time of remote control will display "1 hour ", the setting temperature "88" will display the corresponding temperature of last setting sleep curve and blink (The first entering will display according to the initial curve setting value of original factory);
 - (2) Adjust "+" and "-" button, could change the corresponding setting temperature, after adjusted, press "Turbo "button for confirmation;
 - (3) At this time, 1 hour will be automatically increased at the timer position on the remote control, (that are "2 hours " or "3 hours " or "8 hours "), the place of setting temperature "88" will display the corresponding temperature of last setting sleep curve and blink;
 - (4) Repeat the above step (2) ~ (3) operation, until 8 hours temperature setting finished, sleep curve setting finished, at this time, the remote control will resume the original timer display; temperature display will resume to original setting temperature.
- Sleep3- the sleep curve setting under SLEEP mode by DIY could be inquired:
 - The user could accord to sleep curve setting method to inquire the presetting sleep curve, enter into user individuation sleep setting status, but do not change the temperature, press "Turbo" button directly for confirmation. Note: In the above presetting or enquiry procedure, if continuously within 10s, there is no button pressed, the sleep curve setting within 10s, there is no button pressed, the sleep curve setting status will be automatically quit and resume to display the original displaying. In the presetting or enquiry procedure, press "ON/OFF" button, "Mode" button, "Timer" button or "Sleep" button, the sleep curve setting or enquiry status will quit similarly.

10 TEMP:

Press this button, could select displaying the indoor setting temperature or indoor ambient temperature. When the indoor unit firstly power on it will display the setting temperature, if the temperature's displaying status is changed from other status to "🏠", displays the ambient temperature, 5s later or within 5s, it receives other remote control signal that will return to display the setting temperature. if the users haven't set up the temperature displaying status, that will display the setting temperature.

11 QUIET:

Press this button, the Quiet status is under the Auto Quiet mode (display "🔇" and "Auto" signal) and Quiet mode (display "🔇" signal) and Quiet OFF (there is no signal of "🔇" displayed), after powered on, the Quiet OFF is defaulted. Note: Under the Quiet mode (Display "🔇" signal), the fan speed is not available.

12 CLOCK :

Press CLOCK button, blinking 🕒 . Within 5 seconds, pressing + or - button adjusts the present time. Holding down either button above 2 seconds increases or decreases the time by 1 minute every 0.5 second and then by 10 minutes every 0.5 second. During blinking after setting, press CLOCK button again to confirm the setting, and then 🕒 will be constantly displayed.

13 T-ON / T-OFF:

Press T-ON button to initiate the auto-ON timer. To cancel the auto-timer program, simply press this button again.

After press of this button, 🕒 disappears and "ON "blinks .00:00 is displayed for ON time setting. Within 5 seconds, press + or - button to adjust the time value. Every press of either button changes the time setting by 1 minute. Holding down either button rapidly changes the time setting by 1 minute and then 10 minutes. Within 5 Seconds after setting, press TIMER ON button to confirm.

Press T-OFF button to initiate the auto-off timer. To cancel the auto-timer program, simply press the button again. TIMER OFF setting is the same as TIMER ON.

14 TURBO:

Press this button to activate / deactivate the Turbo function which enables the unit to reach the preset temperature in the shortest time. In COOL mode, the unit will blow strong cooling air at super high fan speed. In HEAT mode, the unit will blow strong heating air at super high fan speed.

15 LIGHT:

Press LIGHT button to turn on the display's light and press this button again to turn off the display's light. If the light is turned on, 💡 is displayed. If the light is turned off, 💡 disappears.

16 WiFi:

Press "WiFi" button to turn on or turn off WiFi function. When WiFi function is turned on, the "WiFi" icon will be displayed on remote controller; Under status of unit off, press "MODE" and "WiFi" buttons simultaneously for 1s, WiFi module will restore to factory default setting.

- This function is only available for some models.

17 Combination of "+" and "-" buttons: About lock

Press "+" and "-" buttons simultaneously to lock or unlock the keypad. If the remote controller is locked, 🔒 is displayed. In this case, pressing any button, 🔒 blinks three times.

18 Combination of "MODE " and "-" buttons : About switch between Fahrenheit and centigrade

At unit OFF, press "MODE " and "-" buttons simultaneously to switch between °C and °F .

19 Combination of " TEMP " and "CLOCK" buttons : About Energy-saving Function

Press "TEMP" and "CLOCK" simultaneously in COOL mode to start energy-saving function. Nixie tube on the remote controller displays "SE". Repeat the operation to quit the function.

20 Combination of " TEMP " and "CLOCK" buttons : About 8°C Heating Function

Press "TEMP" and "CLOCK" simultaneously in HEAT mode to start 8°C Heating Function Nixie tube on the remote controller displays "8" and a selected temperature of "8°C". (46°F if Fahrenheit is adopted). Repeat the operation to quit the function.

21 About Back-lighting Function

The unit lights for 4s when energizing for the first time, and 3s for later press.

Replacement of Batteries

- 1.Remove the battery cover plate from the rear of the remote controller.
(As shown in the figure)
- 2.Take out the old batteries.
- 3.Insert two new AAA1.5V dry batteries, and pay attention to the polarity.
4. Reinstall the battery cover plate.

★ Notes:

- When replacing the batteries, do not use old or different types of batteries, otherwise, it may cause malfunction.
- If the remote controller will not be used for a long time, please remove batteries to prevent batteries from leaking.
- The operation should be performed in its receiving range.
- It should be kept 1m away from the TV set or stereo sound sets.
- If the remote controller does not operate normally, please take the batteries out and reinsert them after 30 seconds.If it still can't operate properly, replace the batteries.

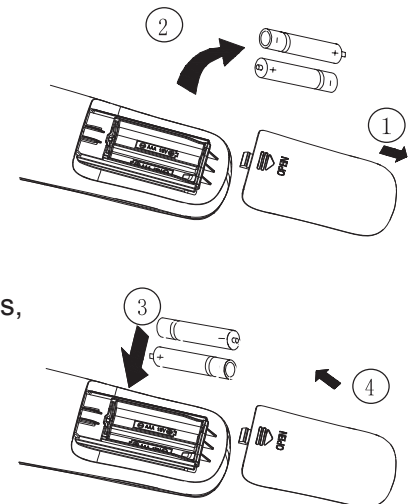

Sketch map for replacing batteries

Before inspection and maintenance of the unit. PLEASE set power switch to "OFF" to cut off the power supply.

3.1 Units

- Indoor unit, Outdoor unit and Remote controller

1. Wipe them with dry soft cloth.

- Front panel

1. Open the front panel.

Slide the two stoppers on the left and right sides inward until they click.

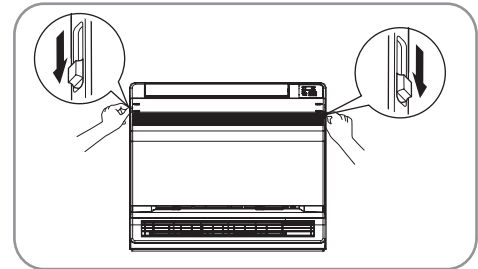

2. Remove the front panel.

- Remove the string.
- Allowing the front panel to fall forward will enable you to remove it.

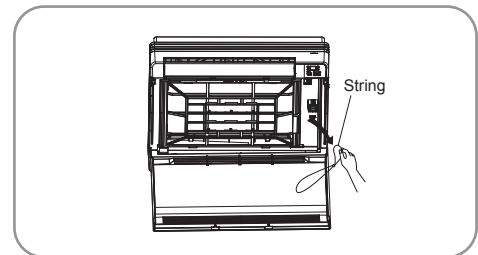

3. Clean the front panel.

- Wipe it with a soft cloth soaked in water.
- Only neutral detergent may be used.
- In case of washing the front panel with water, dry it with cloth, dry it up in the shade after washing.

4. Attach the front panel.

- Insert the front panel into the grooves of the unit (3 places).
- Attach the string to the right, inner-side of the front grille.
- Close the panel slowly.

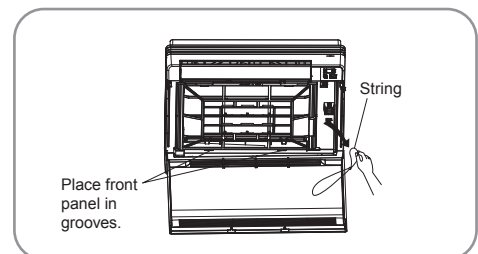

CAUTION

- Don't touch the metal parts of the indoor unit. If you touch those parts, this may cause an injury.
- When removing or attaching the front panel, use a robust and stable stool and watch your steps carefully.
- When removing or attaching the front panel, support the panel securely with hand to prevent it from falling.
- For cleaning, do not use hot water above 40°C, benzine, gasoline, thinner, nor other volatile oils, polishing compound, scrubbing brushes, nor other hand stuff.
- After cleaning, make sure that the front panel is securely fixed.

3.2 Filters

1. Open the front panel.

2. Remove the air filter.

- Press the claws on the right and left of the air filter down slightly, then pull upward.

3. Take off the Titanium Apatite Photocatalytic Air-Purifying Filter.

- Hold the tabs of the frame, and remove the claws in 4 places.

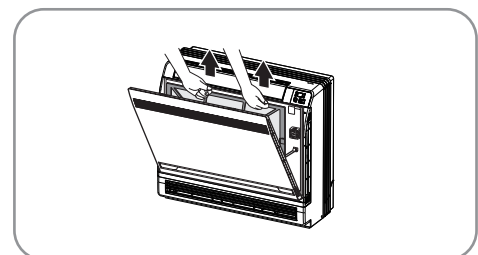

4. Clean or replace each filter.
See figure.

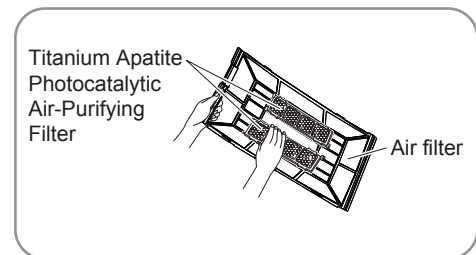

5. Set the air filter and Titanium Apatite Photocatalytic Air-Purifying Filter as they were and close the front panel.
- Operation without air filters may result in troubles as dust will accumulate inside the indoor unit.

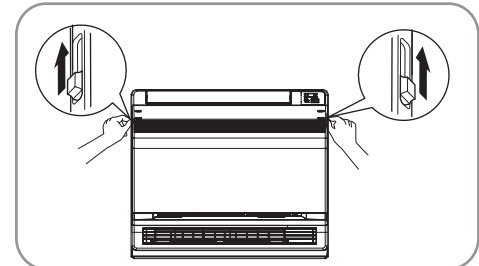

6. Wash the air filters with water or clean them with vacuum cleaner.
- If the dust does not come off easily, wash them with neutral detergent thinned with lukewarm water, then dry them up in the shade.
 - It is recommended to clean the air filters every week.

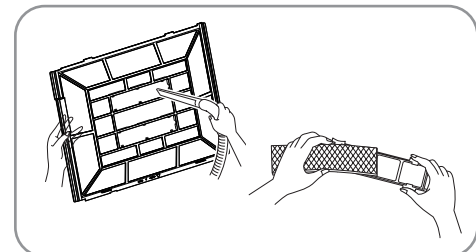

3.3 Titanium Apatite Photocatalytic Air-Purifying Filter

The Titanium Apatite Photocatalytic Air-Purifying Filter can be renewed by washing it with water once every 6 months. We recommend replacing it once every 3 years.

• Maintenance

1. Vacuum dusts, and soak in warm water or water for about 10 to 15 minutes if dirt is heavy.
2. Do not remove filter from frame when washing with water.
3. After washing, shake off remaining water and dry in the shade.
4. Since the material is made out of paper, do not wring out the filter when removing water from it.

• Replacement

Remove the tabs on the filter frame and replace with a new filter.

- Dispose of the old filter as flammable waste.
- Dispose of the old filter as flammable waste.

NOTE

- Operation with dirty filters:

(1) cannot deodorize the air.	(2) cannot clean the air.
(3) results in poor heating or cooling.	(4) may cause odour.

Check

Check that the base, stand and other fittings of the outdoor unit are not decayed or corroded.
Check that nothing blocks the air inlets and the outlets of the indoor unit and the outdoor unit.
Check that the drain comes smoothly out of the drain hose during COOL or DRY operation. <ul style="list-style-type: none"> • If no drain water is seen, water may be leaking from the indoor unit. Stop operation and consult the service shop if this is the case.

3.4 Before a long idle period

1. Operate the "FAN only" for several hours on a fine day to dry out the inside.
 - Press "MODE" button and select "FAN" operation.
 - Press "ON/OFF" button and start operation.
2. After operation stops, turn off the breaker for the room air conditioner.
3. Clean the air filters and set them again.
4. Take out batteries from the remote controller.

NOTE

- When a multi outdoor unit is connected, make sure the heating operation is not used at the other room before you use the fan operation.

※ Working temperature range		
	Indoor sideDB/WB(°C)	Outdoor sideDB/WB(°C)
Maximum cooling	32/23	43/26
Maximum heating	27/—	24/18

The operating temperature range (outdoor temperature) for cooling unit is -15°C ~ 43°C; for cooling and heating unit is -22°C ~ 43°C.

Working principle and special functions for cooling**Principle:**

Air conditioner absorbs heat in the room and transmit to outdoor and discharged, so that indoor ambient temperature decreased, its cooling capacity will increase or decrease by outdoor ambient temperature.

Anti-freezing function:

If the unit is running in COOL mode and in low temperature, there will be frost formed on the heat exchanger, when indoor heat exchanger temperature decreased below 0°C , the indoor unit microcomputer will stop compressor running and protect the unit.

Working principle and special functions for heating**Principle:**

- * Air conditioner absorbs heat from outdoor and transmits to indoor, in this way to increase room temperature. This is the heat pump heating principle, its heating capacity will be reduced due to outdoor temperature decrease.
- * If outdoor temperature becomes very low, please operate with other heating equipments.

Defrosting:

- * When outdoor temperature is low but high humidity, after a long while running, frost will form on outdoor unit, that will effect the heating effect, at this time, the auto defrosting function will act, the heat running will stop for 8-10mins.
- * During the auto defrosting, the fan motors of indoor unit and outdoor unit will stop.
- * During the defrosting, the indoor indicator flashes, the outdoor unit may emit vapor, This is due to the defrosting, it isn't malfunction.
- * After defrosting finished,the heating will recover automatically.

Anti-cool wind function:

In Heat mode, the following three kinds of status, if indoor heat exchanger hasn't achieve certain temperature that indoor fan motor will not start, in this way to prevent blowing cool wind (within 3mins):

1. Heat operation just startedup.
2. After Auto defrosting operation is finished.
3. Heating under low temperature.

The climate type of this unit is according to the nameplate.

- The temperature should not be set lower than what you need. This would result to increase energy cost.

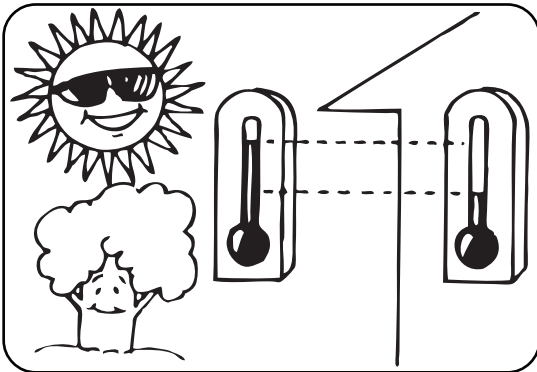

- To distribute cool air through out the room, adjust air flow direction as shown by the arrows (see picture) to diffuse cool air.

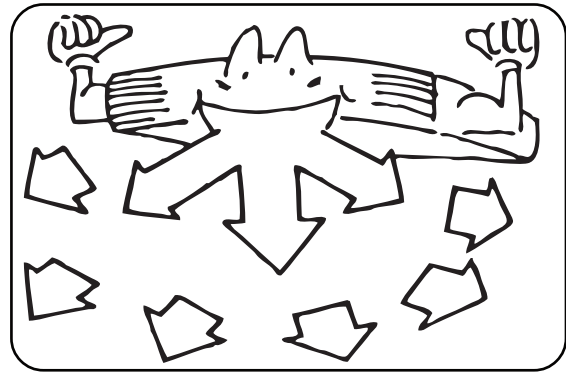

- Clean the air filter every week for higher efficiency.

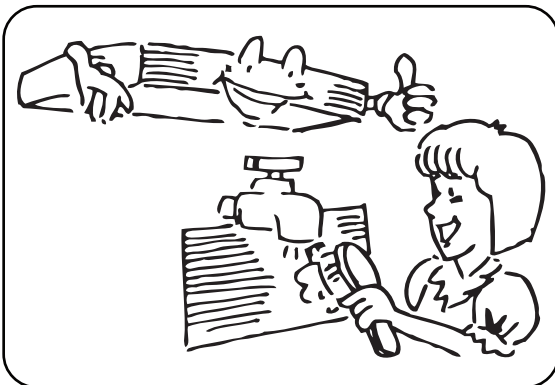

- Close window and door while operating the unit to prevent leakage of cooled air to save energy.

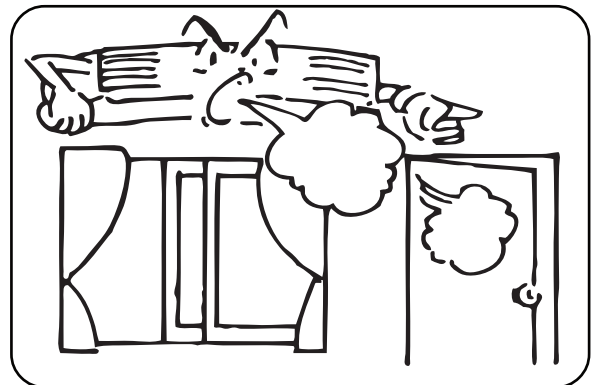

- Draw close curtains or close glass windows when cooling to prevent heat load from sun light which may cause more electricity cost.

- In case of ineffective ventilation, open the window to ventilate the room air once in a while but not too long since cooled air will be uselessly drained out.

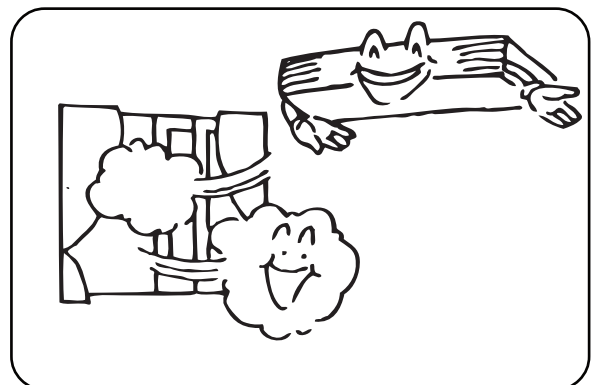
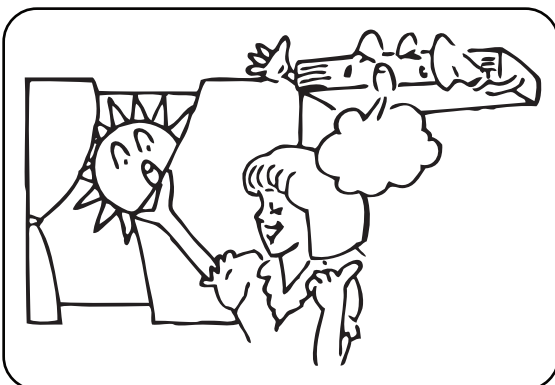

5

Precautions

- Check electrical system(voltage and frequency). Use the proper power supply indicated on the unit to operate the airconditioner and only fuses with specified capacity.Do not use pieces of wire instead of fuse.



- Turn off the airconditioner if ,while running, electricity interference occurs.If the unit is not to be used for a long time,cut off the power supply main switch.

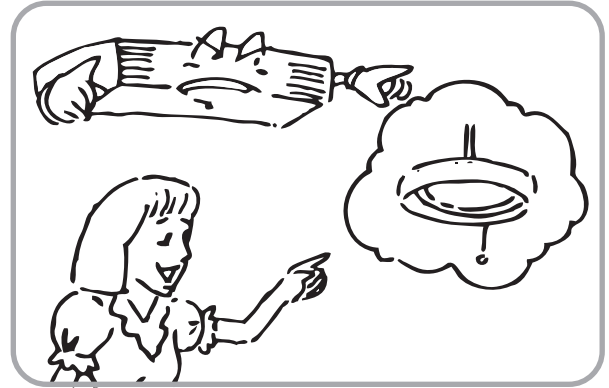

- Do not insert objects into the air inlet or outlet when the airconditioner is running as it may cause damage or personal injury .Also pay special attention when children are around.

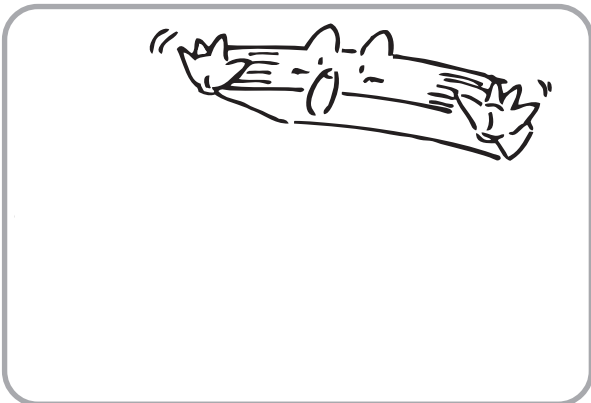

- Do not locate any obstacle against the air flow direction of indoor and outdoor unit. Inefficient performance or malfunction may result.



- Do not channel the air flow directly at people, especially infants,aged persons or patients.



- Do not locate a heater or any other heat source close to the unit.The heat may deform plastic parts.



6

Checking before contact the service man

Check the following before contact the service man. You may find the solution to your problems. After checking, if it still does not operate, please contact your local dealer.

PROBLEM	CAUSES
NO operation	<ul style="list-style-type: none"> ● Check if electrical wire is damaged & check if breaker switch is still on. ● Check if the power supply is in order. ● Check if the timer switch is on or not.
The air conditioner runs but does not cool enough.	<ul style="list-style-type: none"> ● Check if the preset temperature is too high. ● Check if the sunlight shines directly into the room. ● Check if the door and window are opened. ● Check if there is anything obstructing the air discharge ● Check if the exhaust fan still operates ● Check if the air filter is dirty or clogged.
Vapor or mist fume coming out of the unit while running.	<ul style="list-style-type: none"> ● Hot air in the room mixes with cool air. This causes smoke fume.
Inoperative remote control.	<ul style="list-style-type: none"> ● Loosened or disconnected wire between the unit and the display. ● Check if the batteries are inserted in correct directions. ● Check if the batteries are exhausted or not.

7 Installation of indoor unit

SELECTION OF INSTALLATION LOCATION.

- Such a place where cool air can be distributed throughout the room.
- Such a place where condensation water is easily drained out.
- Such a place that can handle the weight of indoor unit.
- Such a place which has easy access for maintenance.
- The appliance shall not be installed in the laundry.

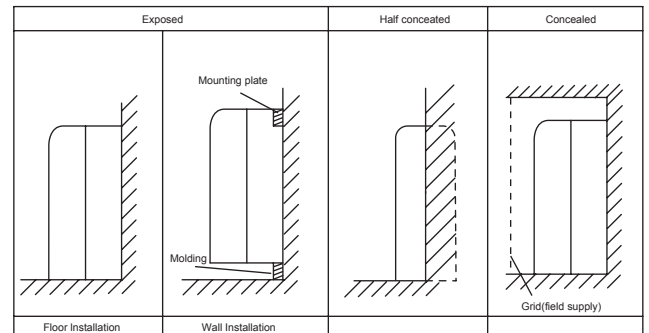

Location for securing the installation panel.

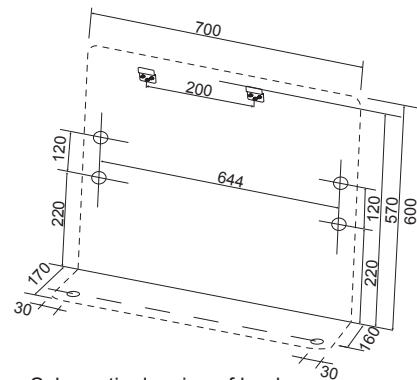

Schematic drawing of hooks:

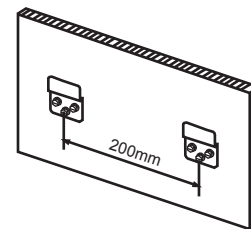

THERE ARE 2 STYLES OF INSTALLATION.

- CEILING TYPE

- FLOOR TYPE

Each type is similar to the other as follows;

Indoor unit

The indoor unit should be sited in a place where:

- 1) the restrictions on installation specified in the indoor unit installation drawings are met.
- 2) both air intake and exhaust have clear paths met.
- 3) the unit is not in the path of direct sunlight.
- 4) the unit is away from the source of heat or steam.
- 5) there is no source of machine oil vapour (this may shorten indoor unit life).
- 6) cool(warm) air is circulated throughout the room.
- 7) the unit is away from electronic ignition type fluorescent lamps (inverter or rapid start type) as they may shorten the remote controller range.
- 8) the unit is at least 1 metre away from any television or radio set(unit may cause interference with the picture or sound).

CAUTIONS FOR INSTALLATION WHERE AIR CONDITIONER TROUBLE IS LIABLE TO OCCUR.

- Where there is too much of oil area.
- Where it is acid base area.
- Where there is irregular electrical supply.

Indoor Unit Installation Drawings

The indoor unit may be mounted in any of the three styles shown here.
Console unit shall be installed on the ground or the position where is 0.3m from the floor.

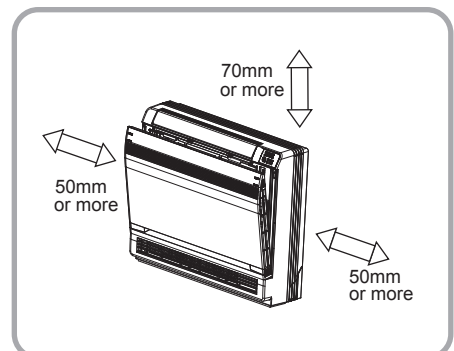
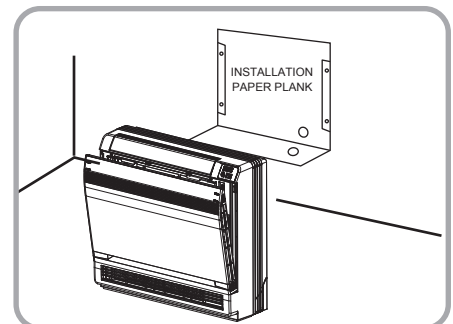

Refrigerant piping

- 1) Drill a hole (55mm in diameter) in the spot indicated by the  symbol in the illustration as below .
- 2) The location of the hole is different depending on which side of the pipe is taken out .
- 3) For piping ,see Connecting the refrigerant pipe ,under Indoor Unit Installation(1).
- 4) Allow space around the pipe for a easier indoor unit pipe connection.

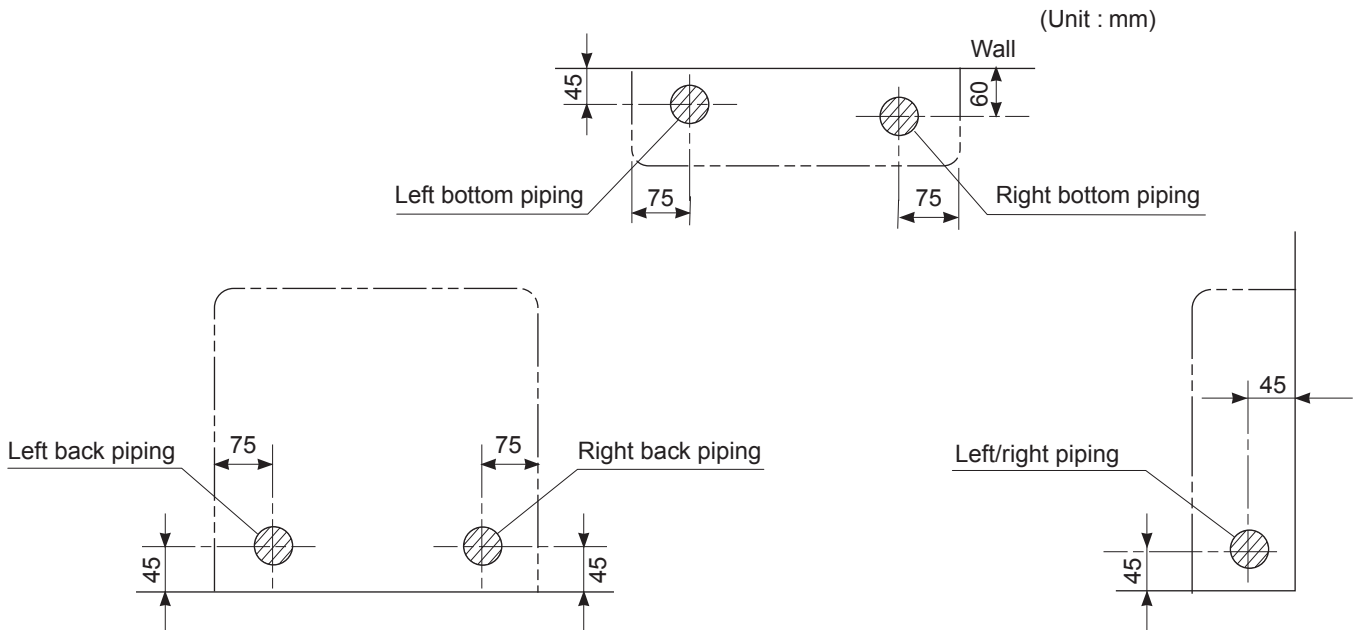

CAUTION

Min. allowable length

- The suggested shortest pipe length is 2.5m, in order to avoid noise from the outdoor unit and vibration. (Mechanical noise and vibration may occur depending on how the unit is installed and the environment in which it is used.)
- See the installation manual for the outdoor unit for the maximum pipe length.
- For multi-connections ,see the installation manual for the multi-outdoor unit.

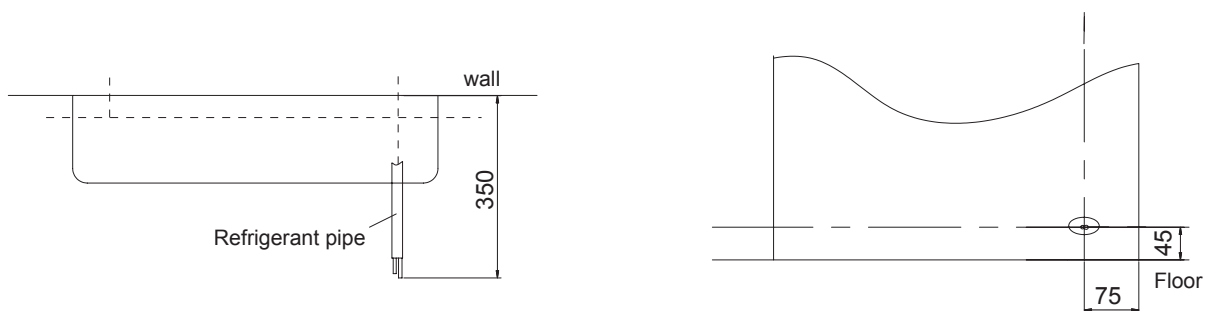

Boring a wall hole and installing wall embedded pipe

- For walls containing metal frame or metal board ,be sure to use a wall embedded pipe and wall cover in the feed-through hole to prevent water leakage.
- Be sure to caulk the gaps around the pipes with caulking material to prevent water leakage.

- 1)Bore a feed-through hole of 55mm in the wall so it has a down slope toward the outside.
- 2)Insert a wall pipe into the hole.
- 3)Insert a wall cover into wall pipe .
- 4)After completing refrigerant piping, wiring, and drain piping, caulk pipe hole gap with putty.

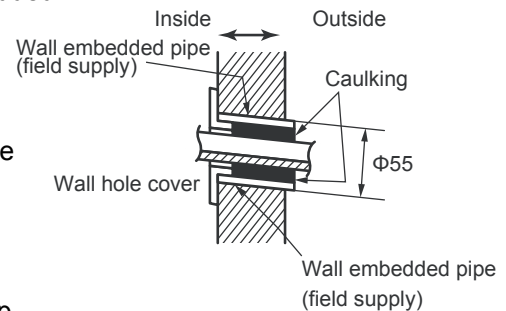

Drain piping

- 1)Use commercial rigid polyvinyl chloride pipe (general VP 20 pipe, outer diameter 26mm, inner diameter 20mm) for the drain pipe.
- 2)The drain hose (outer diameter 18mm at connecting end, 220mm long)is supplied with the indoor unit. Prepare the drain pipe picture below position.
- 3)The drain pipe should be inclined downward so that water will flow smoothly without any accumulation.(Should not be trap.)
- 4)Insert the drain hose to this depth so it won't be pulled out of the drain pipe.
- 5)Insulate the indoor drain pipe with 10mm or more of insulation material to prevent condensation.
- 6)Remove the air filters and pour some water into the drain pan to check the water flows smoothly.

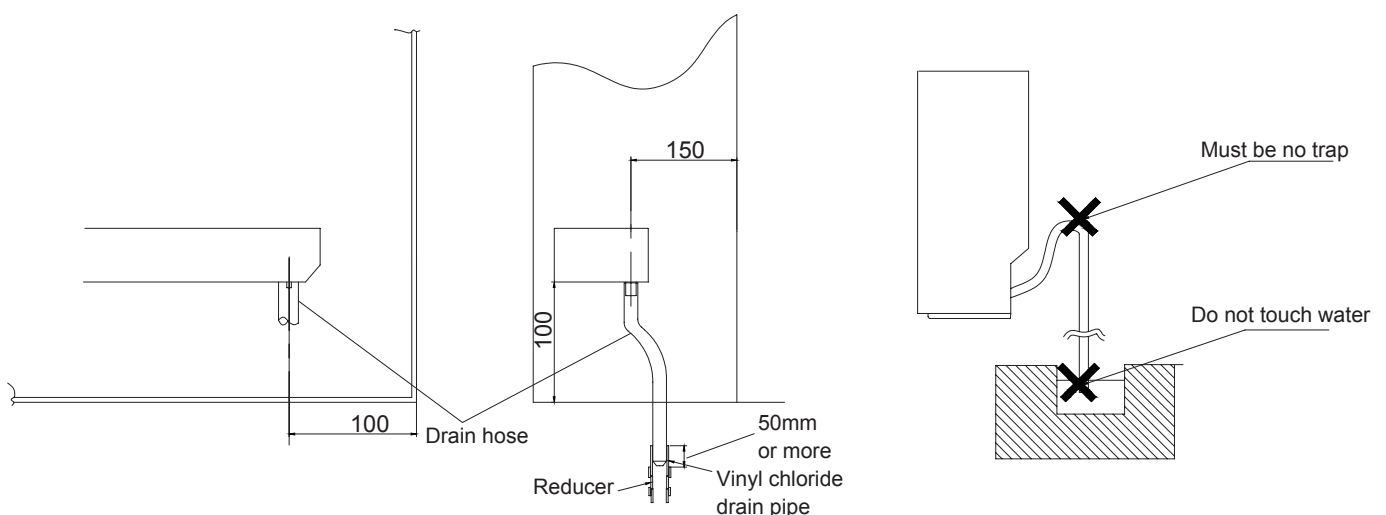

Installing indoor unit

1. Preparation

- Open the front panel, remove the 4 screws and dismount the front grille while pulling it forward.
- Follow the arrows to disengage the clasps on the front case to remove it.
- Follow the procedure below when removing the slit portions.

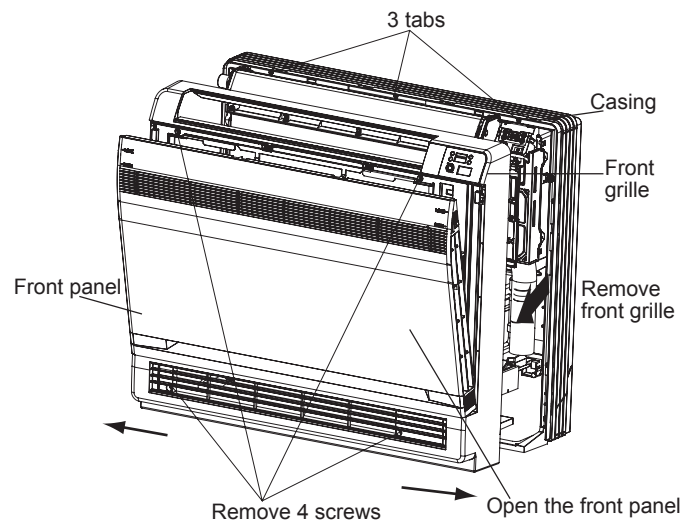

■ For Moldings

- Remove the pillars. (Remove the slit portions on the bottom frame using nippers.)

■ For Side Piping

- Remove the pillars.
 - 1) Remove the 7 screws.
 - 2) Remove the upper casing (2 tabs).
 - 3) Remove the left and right casings (2 tabs on each side).
 - 4) Remove the slit portions on the bottom frame and casings using nippers.
 - 5) Return by following the steps in reverse order (3>2>1).

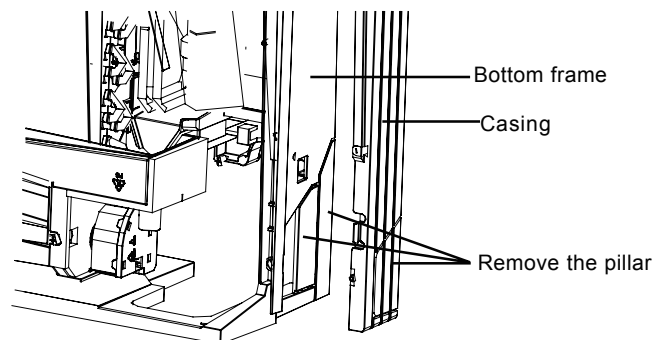
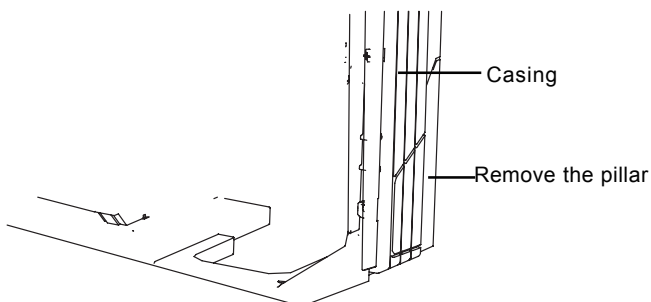
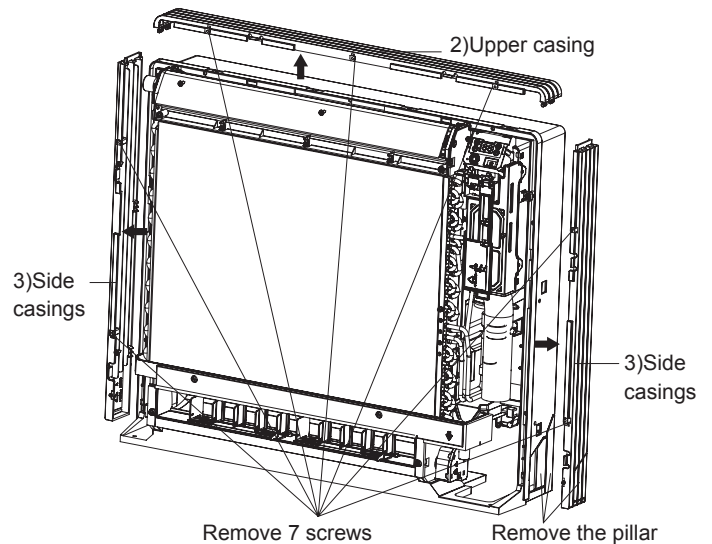

2. Installation

- Secure using 6 screws for floor installations. (Do not forget to secure to the rear wall.)
- For wall installations, secure the mounting plate using 5 screws and the indoor unit using 4 screws.

The mounting plate should be installed on a wall which can support the weight of the indoor unit.

- 1) Temporarily secure the mounting plate to the wall, make sure that the panel is completely level, and mark the boring points on the wall.
- 2) Secure the mounting plate to the wall with screws.

Floor Installation

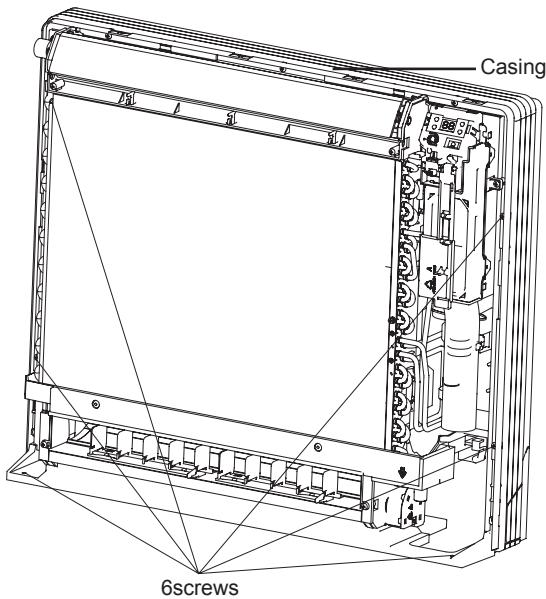

Wall Installation

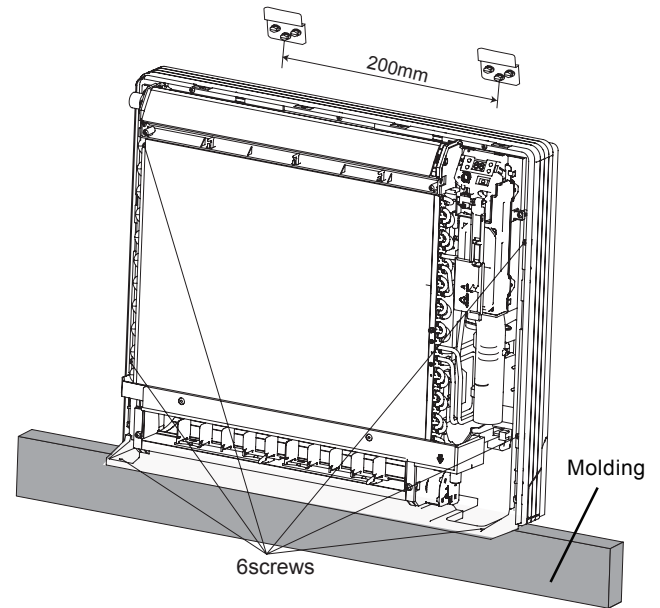

- 3) Once refrigerant piping and drain piping connections are complete, fill in the gap of the through hole with putty. A gap can lead to condensation on the refrigerant pipe, and drain pipe, and the entry of insects into the pipes.
- 4) Attach the front panel and front grille in their original positions once all connections are complete.

Flaring the pipe end

- 1) Cut the pipe end with a pipe cutter.
- 2) Remove burrs with the cut surface facing downward so that the chips do not enter the pipe.
- 3) Fit the flare nut on the pipe.
- 4) Flare the pipe.
- 5) Check that the flaring is properly made.

! WARNING

- 1) DO not use mineral oil on flared part.
- 2) Prevent mineral oil from getting into the system as this would reduce the lifetime of the units.
- 3) Never use piping which had been used for previous installations. Only use parts which are delivered with the unit.
- 4) Do never install a drier to this R32 unit in order to guarantee its lifetime.
- 5) The drying material may dissolve and damage the system.
- 6) Incomplete flaring may cause refrigerant gas leakage.

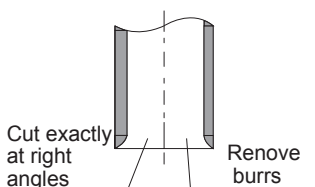

Flaring
Set exactly at the position shown below

A	Flare tool for R32		Conventional flare tool	
	Clutch-type	Clutch-type (Rigid-type)	Wing-nut type (Imperial-type)	
A	0-0.5mm	1.0-1.5mm	1.5-2.0mm	

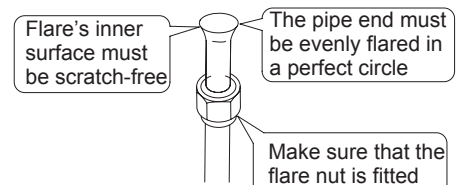

Connecting the refrigerant pipe

1) Use torque wrenches when tightening the flare nuts to prevent damage to the flare nuts and gas leaks.

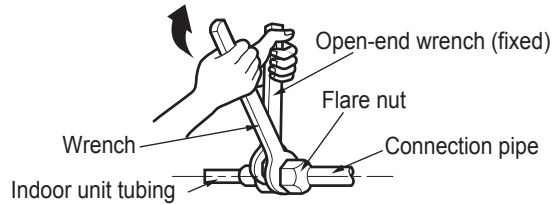
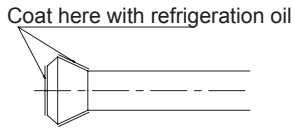

2) Align the centres of both flares and tighten the flares and tighten the flare nuts 3 or 4 turns by hand.

Then tighten them fully with the torque wrenches.

3) To prevent gas leakage, apply refrigeration oil on both inner and outer surfaces in the flare. (Use refrigeration oil for R32.)

Flare nut tightening torque		
Gas side		Liquid side
09K/12K	18K	09K/12K/18K
3/8 inch	1/2 inch	1/4 inch
31-35 N.m	50-55 N.m	15-20 N.m

Caution on piping handling

1) Protect the open end of the pipe against dust and moisture.

2) All pipe bends should be as gentle as possible. Use a pipe bender for bending.

(Bending radius should be 30 to 40mm or larger.)

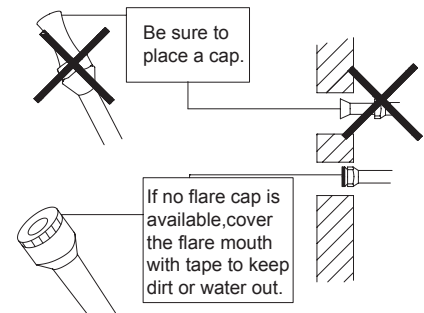

Selection of copper and heat insulation materials

● When using commercial copper pipes and fittings, observe the following:

1) Insulation material: Polyethylene foam

Heat transfer rate: 0.041 to 0.052W/mK (0.035 to 0.045kca/(mh°C))

Refrigerant gas pipe's surface temperature reaches 110°C max.

Choose heat insulation materials that will withstand this temperature.

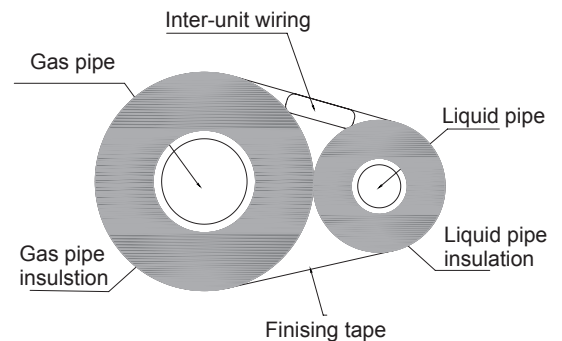

2) Be sure to insulate both the gas and liquid piping and to provide insulation dimensions as below.

Gas side		Liquid side	Gas pipe thermal insulation		Liquid pipe thermal insulation
09K/12K	18K		09K/12K	18K	
O.D. 9.5mm	O.D. 12.7mm	O.D. 6.4mm	I.D. 12-15mm	I.D. 14-16mm	I.D. 8-10mm
Thickness 0.8mm			Thickness 10mm Min.		

3) Use separate thermal insulation pipes for gas and liquid refrigerant pipes.

Checking for gas leakage

- 1) Check for leakage of gas after air purging
- 2) See the sections on air purges and gas leak checks in the installation manual for the outdoor unit.

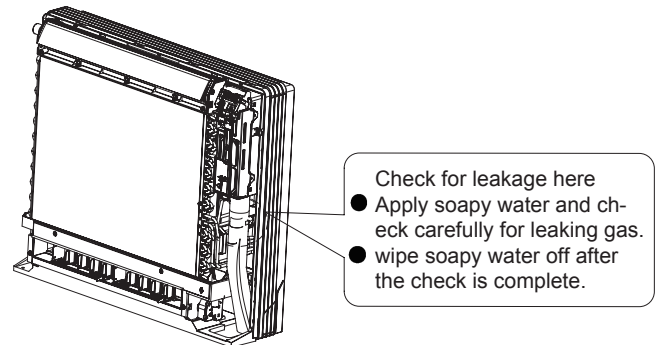

Attaching the connection pipe

- Attach the pipe after checking for gas leakage, described above.
- 1) Cut the insulated portion of the on-site piping, matching it up with the connecting portion.
 - 2) Secure the slit on the refrigerant piping side with the butt joint on the auxiliary piping using the tape, making sure there are no gaps.
 - 3) Wrap the slit and butt joint with the included insulation sheet, making sure there are no gaps.

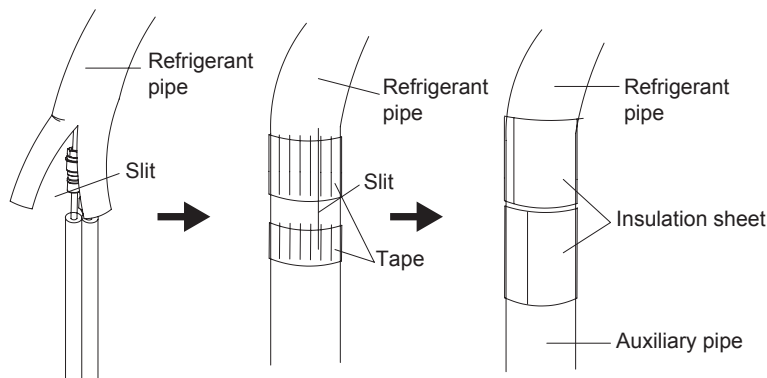

⚠ CAUTION

- 1) Insulate the joint of the pipes securely. Incomplete insulation may lead to water leakage.
- 2) Push the pipe inside so it does not place undue force on the front grille.

Connecting the drain hose

Insert the supplied C drain hose into the socket of the drain pan.
Fully insert the drain hose until it adheres to a seat of the socket.

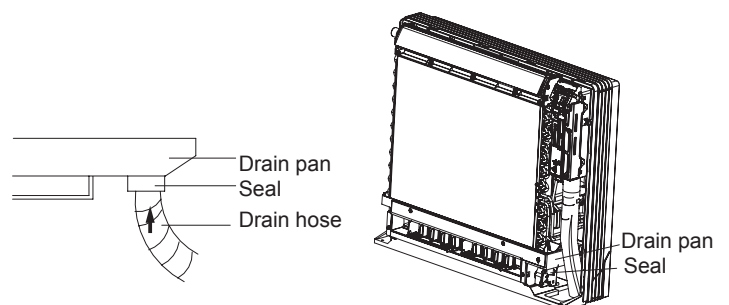

Wiring

With a Multi indoor unit, install as described in the installation manual supplied with the Multi outdoor unit.

● Live the sensor securing plate, remove the front metal plate cover, and connect the branch wiring to the terminal block.

1) Strip wire ends (15mm)

2) Match wire colours with terminal numbers on indoor and outdoor unit's terminal blocks and firmly screw wires to the corresponding terminals.

3) Connect the earth wires to the corresponding terminals.

4) Pull wires to make sure that they are securely latched up, then retain wires with wire retainer.

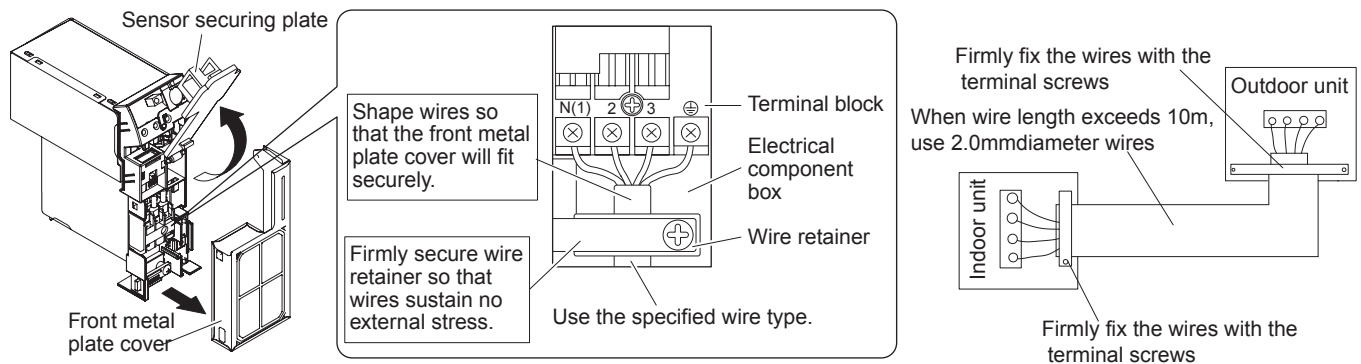

⚠ CAUTION

- 1) Do not use tapped wires, stranded wires, extension cords, or starburst connections, as they may cause overheating, electrical shock, or fire.
- 2) Do not use locally purchased electrical parts inside the product. (Do not branch the power for the drain pump, etc, from the terminal block.) Doing so may cause electric shock or fire.)

8.1 PIPE & ELECTRICAL WIRE CUTTING

- Use cutting tools easily found in the market.
- Measure precisely both outer & inner pipe.
- Provide a little bit longer pipe than the measurement.
- Wire must be 1.5 m. longer than the refrigerant tube.

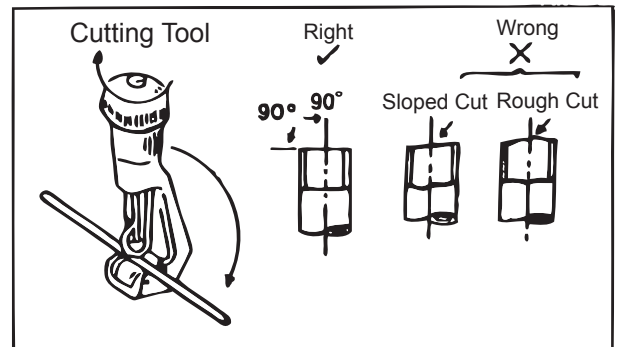

8.2 REAMING

- Clean inside of the inner refrigerant tube.
- While reaming, the tube end must be on the top of the reamer to prevent any dust going back into the tube.

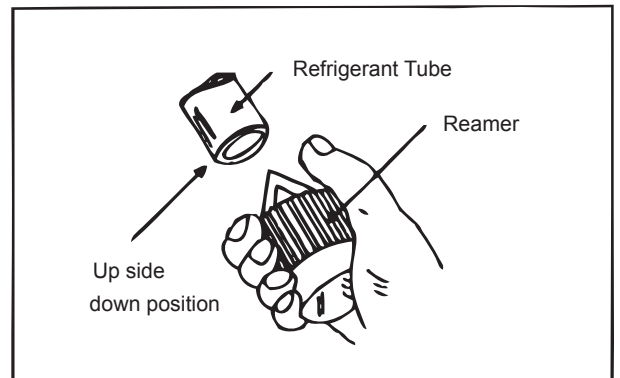

8.3 FLARING THE PIPE END

- Flare both ends of the pipe with flaring kit by fitting the flare nut on the pipe before flaring. Set the die on the pipe so that pipe end is 0.5 mm. above top of the die. Check if the pipe end is even and perfectly round.

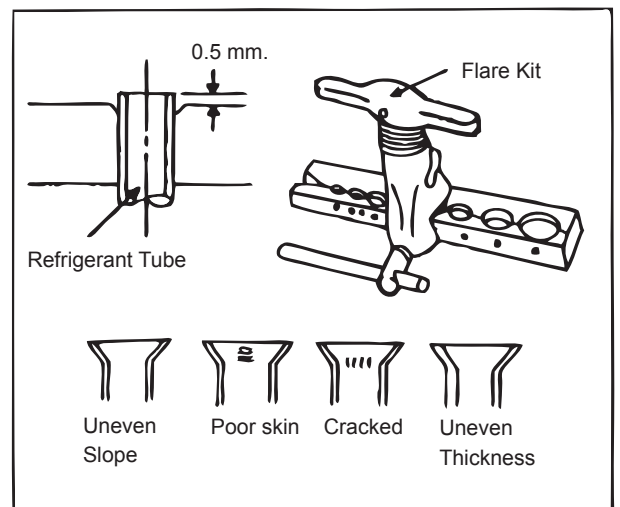

8.4 WIRE CONNECTION AND TAPE COVERING

(see the picture on the right side)

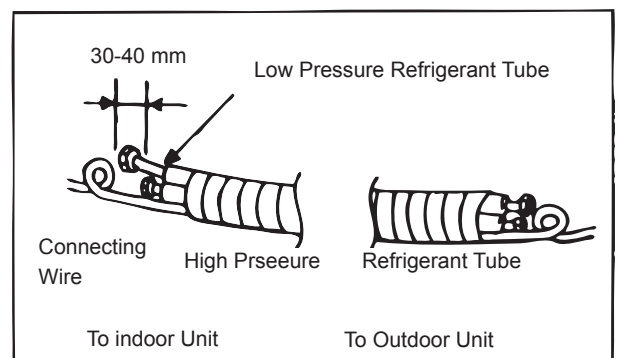

9

Refrigerant piping work

- 9.1 Select copper pipes for gas and liquid as informed in specific table(see the pipe table below)
- 9.2 For dust and moisture protection, before assembly of the pipe and its insulation,both end of the pipe must be covered.
- 9.3 Avoid pipe bending as much as possible.If it is necessary, the bending radius must be more than 3cm. or 4cm.

Gas pipe and liquid pipe insulation depends upon copper pipe size and the insulation thickness = 3/8"

GAS PIPE TABLE

MODEL	PIPE SIZE
09K	3/8"
12K	3/8"
18K	1/2"

LIQUID PIPE TABLE

MODEL	PIPE SIZE
09K	1/4"
12K	1/4"
18K	1/4"

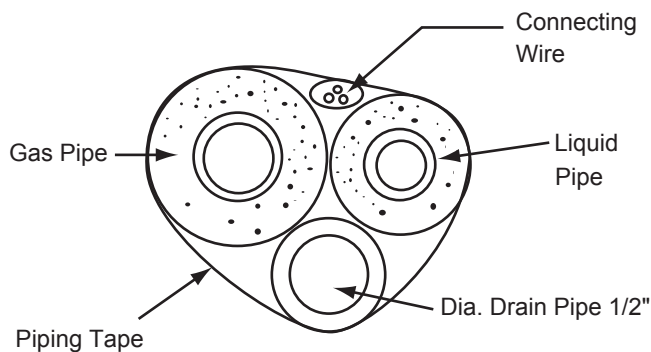

- 9.4 The connection between an indoor unit and an outdoor unit.
 - Unscrew the flare nut for releasing pressure gas in the indoor unit.If there is no high pressure gas blowing out, it is the signal of a leaking indoor unit.
 - Fit the flare nut to the liquid pipe.Flare the pipe's end with flare tool.
 - Tighten both flare nuts into gas pipe and liquid pipe at the indoor unit with two holding spanners.

10 Routine check after installation

● Check after installation

Items to be checked	Possible malfunction	Situation
Has it been fixed firmly?	The unit may drop, shake or emit noise.	
Have you done the refrigerant leakage test?	It may cause insufficient refrigerating capacity.	
Is heat insulation sufficient?	It may cause condensation and dripping.	
Does the unit drain well?	It may cause condensation and dripping.	
Is the voltage in accordance with the rated voltage marked on the nameplate?	It may cause electric malfunction or damage the part.	
Is the electrical wiring and piping connection installed correctly and securely?	It may cause electric malfunction or damage the part.	
Has the unit been connected to a secure earth connection?	It may cause electrical leakage.	
Is the power cord specified?	It may cause electric malfunction or damage the part.	
Has the inlet and outlet been covered?	It may cause insufficient refrigerating capacity.	
Has the length of connection pipes and the refrigerant charge been record?	The refrigerating capacity is not accurate	
Is the inlet and outlet of piping hole been covered?	It may cause insufficient cooling (heating) capacity or waster eletricity.	

11 Configuration of connection pipe

1. Standard length of connection pipe
 - 5m, 7.5m, 8m.
2. Min. length of connection pipe is 3m.
3. Max. length of connection pipe.

Sheet 1 Max length of connection pipe

Unit: m

Cooling capacity	Max length of connection pipe
5000Btu/h (1465W)	15
7000Btu/h (2051W)	15
9000Btu/h (2637W)	15
12000Btu/h (3516W)	20
18000Btu/h (5274W)	25

Cooling capacity	Max length of connection pipe
24000Btu/h (7032W)	25
28000Btu/h (8204W)	30
36000Btu/h (10548W)	30
42000Btu/h (12306W)	30
48000Btu/h (14064W)	30

4. The additional refrigerant oil and refrigerant charging required after prolonging connection pipe
 - After the length of connection pipe is prolonged for 10m at the basis of standard length, you should add 5ml of refrigerant oil for each additional 5m of connection pipe.
 - The calculation method of additional refrigerant charging amount (on the basis of liquid pipe):

Additional refrigerant charging amount = prolonged length of liquid pipe × additional refrigerant charging amount per meter
 - Basing on the length of standard pipe, add refrigerant according to the requirement as shown in the table. The additional refrigerant charging amount per meter is different according to the diameter of liquid pipe. See Sheet 2.

Sheet 2. Additional refrigerant charging amount for R32

Diameter of connection pipe mm		Indoor unit throttle	Outdoor unit throttle	
Liquid pipe	Gas pipe	Cooling only, cooling and heating (g / m)	Cooling only (g / m)	cooling and heating (g / m)
Φ6	Φ9.5 or Φ12	16	12	16
Φ6 or Φ9.5	Φ16 or Φ19	40	12	40
Φ12	Φ19 or Φ22.2	80	24	96
Φ16	Φ25.4 or Φ31.8	136	48	96
Φ19	—	200	200	200
Φ22.2	—	280	280	280

Note: The additional refrigerant charging amount in Sheet 2 is recommended value, not compulsory.

Qualification requirement for installation and maintenance man

- All the work men who are engaging in the refrigeration system should bear the valid certification awarded by the authoritative organization and the qualification for dealing with the refrigeration system recognized by this industry. If it needs other technician to maintain and repair the appliance, they should be supervised by the person who bears the qualification for using the flammable refrigerant.
- It can only be repaired by the method suggested by the equipment’s manufacturer.

Installation notes

- The air conditioner is not allowed to use in a room that has running fire (such as fire source, working coal gas ware, operating heater).
- It is not allowed to drill hole or burn the connection pipe.
- The air conditioner must be installed in a room that is larger than the minimum room area. The minimum room area is shown on the nameplate or following table a.
- Leak test is a must after installation.

table a - Minimum room area (m²)

Minimum room area(m ²)	Charge amount (kg)	≤1.2	1.3	1.4	1.5	1.6	1.7	1.8	1.9	2	2.1	2.2	2.3	2.4	2.5
	floor location	/	14.5	16.8	19.3	22	24.8	27.8	31	34.3	37.8	41.5	45.4	49.4	53.6
window mounted	/	5.2	6.1	7	7.9	8.9	10	11.2	12.4	13.6	15	16.3	17.8	19.3	
wall mounted	/	1.6	1.9	2.1	2.4	2.8	3.1	3.4	3.8	4.2	4.6	5	5.5	6	
ceiling mounted	/	1.1	1.3	1.4	1.6	1.8	2.1	2.3	2.6	2.8	3.1	3.4	3.7	4	

Maintenance notes

- Check whether the maintenance area or the room area meet the requirement of the nameplate.
 - It’s only allowed to be operated in the rooms that meet the requirement of the nameplate.
- Check whether the maintenance area is well-ventilated.
 - The continuous ventilation status should be kept during the operation process.
- Check whether there is fire source or potential fire source in the maintenance area.
 - The naked flame is prohibited in the maintenance area; and the “no smoking” warning board should be hanged.
- Check whether the appliance mark is in good condition.
 - Replace the vague or damaged warning mark.

Welding

- If you should cut or weld the refrigerant system pipes in the process of maintaining, please follow the steps as below:

- a. Shut down the unit and cut power supply
 - b. Eliminate the refrigerant
 - c. Vacuuming
 - d. Clean it with N₂ gas
 - e. Cutting or welding
 - f. Carry back to the service spot for welding
- The refrigerant should be recycled into the specialized storage tank.
 - Make sure that there isn't any naked flame near the outlet of the vacuum pump and it's well-ventilated.

Filling the refrigerant

- Use the refrigerant filling appliances specialized for R32. Make sure that different kinds of refrigerant won't contaminate with each other.
- The refrigerant tank should be kept upright at the time of filling refrigerant.
- Stick the label on the system after filling is finished (or haven't finished).
- Don't overfilling.
- After filling is finished, please do the leakage detection before test running; another time of leak detection should be done when it's removed.

Safety instructions for transportation and storage

- Please use the flammable gas detector to check before unload and open the container.
- No fire source and smoking.
- According to the local rules and laws.

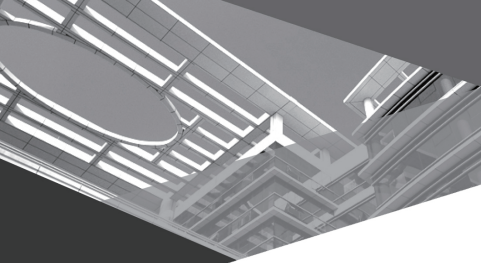

66129931224



Owner's Manual

Original Instructions

Console Type Air Conditioner



Thank you for choosing our product.
Please read this Owner's Manual carefully before operation and
retain it for future reference.

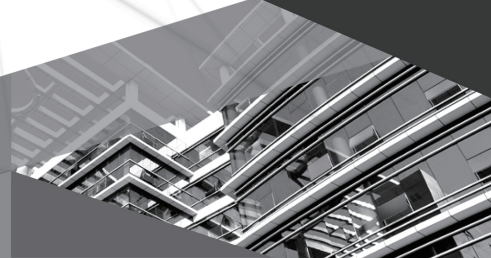

GEH09AA-K6DNA1F/O
GEH12AA-K6DNA1A/O
GEH18AA-K6DNA1F/O

Content

Operation Notices

The Refrigerant.....	1
Precautions.....	2
Parts Name.....	7

Installation Notice

Safety operation of flammable refrigerant.....	8
Installation dimension diagram.....	10
Safety precautions for installing and relocating the unit.....	11
Tools for installation.....	12
Selection of installation location.....	12
Requirements for electric connection.....	13

Installation

Installation of outdoor unit.....	14
Vacuum pumping.....	17
Leakage detection.....	17
Check after installation.....	18

Test and operation

Test operation.....	18
---------------------	----

Attachment

Configuration of connection pipe.....	19
Pipe expanding method.....	21

This appliance is not intended for use by persons (including children) with reduced physical, sensory or mental capabilities, or lack of experience and knowledge, unless they have been given supervision or instruction concerning use of the appliance by a person responsible for their safety.

Children should be supervised to ensure that they do not play with the appliance.

If it needs to install, move or maintain the air conditioner, please contact dealer or local service center to conduct it at first. Air conditioner must be installed, moved or maintained by appointed unit. Otherwise, it may cause serious damage or personal injury or death.



This marking indicates that this product should not be disposed with other household wastes throughout the EU. To prevent possible harm to the environment or human health from uncontrolled waste disposal, recycle it responsibly to promote the sustainable reuse of material resources. To return your used device, please use the return and collection systems or contact the retailer where the product was purchased. They can take this product for environmental safe recycling.

R32: 675

Explanation of Symbols



DANGER

Indicates a hazardous situation that, if not avoided, will result in death or serious injury.



WARNING

Indicates a hazardous situation that, if not avoided, could result in death or serious injury.



CAUTION

Indicates a hazardous situation that, if not avoided, may result in minor or moderate injury.

NOTICE

Indicates important but not hazard-related information, used to indicate risk of property damage.



Indicates a hazard that would be assigned a signal word **WARNING** or **CAUTION**.

Exception Clauses

Manufacturer will bear no responsibilities when personal injury or property loss is caused by the following reasons.

1. Damage the product due to improper use or misuse of the product;
2. Alter, change, maintain or use the product with other equipment without abiding by the instruction manual of manufacturer;
3. After verification, the defect of product is directly caused by corrosive gas;
4. After verification, defects are due to improper operation during transportation of product;
5. Operate, repair, maintain the unit without abiding by instruction manual or related regulations;
6. After verification, the problem or dispute is caused by the quality specification or performance of parts and components that produced by other manufacturers;
7. The damage is caused by natural calamities, bad using environment or force majeure.

Please read this operating manual carefully before operating the unit.



Appliance filled with flammable gas R32.



Before use the appliance, read the owner's manual first.



Before install the appliance, read the installation manual first.



Before repair the appliance, read the service manual first.

The figures in this manual may be different with the material objects, please refer to the material objects for reference.

● The Refrigerant

- To realize the function of the air conditioner unit, a special refrigerant circulates in the system. The used refrigerant is the fluoride R32, which is specially cleaned. The refrigerant is flammable and inodorous. Furthermore, it can lead to explosion under certain conditions. But the flammability of the refrigerant is very low. It can be ignited only by fire.
- Compared to common refrigerants, R32 is a nonpolluting refrigerant with no harm to the ozone layer. The influence upon the greenhouse effect is also lower. R32 has got very good thermodynamic features which lead to a really high energy efficiency. The units therefore need a less filling.

WARNING:

Do not use means to accelerate the defrosting process or to clean, other than those recommended by the manufacturer. Should repair be necessary, contact your nearest authorized Service Centre.

Any repairs carried out by unqualified personnel may be dangerous.

The appliance shall be stored in a room without continuously operating ignition sources. (for example: open flames, an operating gas appliance or an operating electric heater.)

Do not pierce or burn.

Appliance shall be installed, operated and stored in a room with a floor area larger than "X"m². (Please refer to table "a" in section of " Safety Operation of Inflammable Refrigerant" for Space X.)

Appliance filled with flammable gas R32. For repairs, strictly follow manufacturer's instructions only.

Be aware that refrigerants do not contain odour.

Read specialist's manual.

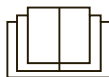



WARNING

Operation and Maintenance

- This appliance can be used by children aged from 8 years and above and persons with reduced physical, sensory or mental capabilities or lack of experience and knowledge if they have been given supervision or instruction concerning use of the appliance in a safe way and understand the hazards involved.
- Children shall not play with the appliance.
- Cleaning and user maintenance shall not be made by children without supervision.
- Do not connect air conditioner to multi-purpose socket. Otherwise, it may cause fire hazard.
- Do disconnect power supply when cleaning air conditioner. Otherwise, it may cause electric shock.
- If the supply cord is damaged, it must be replaced by the manufacturer, its service agent or similarly qualified persons in order to avoid a hazard.
- Do not wash the air conditioner with water to avoid electric shock.
- Do not spray water on indoor unit. It may cause electric shock or malfunction.
- After removing the filter, do not touch fins to avoid injury.
- Do not use fire or hair dryer to dry the filter to avoid deformation or fire hazard.

Precautions



WARNING

- Maintenance must be performed by qualified professionals. Otherwise, it may cause personal injury or damage.
- Do not repair air conditioner by yourself. It may cause electric shock or damage. Please contact dealer when you need to repair air conditioner.
- Do not extend fingers or objects into air inlet or air outlet. It may cause personal injury or damage.
- Do not block air outlet or air inlet. It may cause malfunction.
- Do not spill water on the remote controller, otherwise the remote controller may be broken.
- When below phenomenon occurs, please turn off air conditioner and disconnect power immediately, and then contact the dealer or qualified professionals for service.
 - Power cord is overheating or damaged.
 - There's abnormal sound during operation.
 - Circuit break trips off frequently.
 - Air conditioner gives off burning smell.
 - Indoor unit is leaking.
- If the air conditioner operates under abnormal conditions, it may cause malfunction, electric shock or fire hazard.
- When turning on or turning off the unit by emergency operation switch, please press this switch with an insulating object other than metal.
- Do not step on top panel of outdoor unit, or put heavy objects. It may cause damage or personal injury.

Precautions



WARNING

Attachment

- Installation must be performed by qualified professionals. Otherwise, it may cause personal injury or damage.
- Must follow the electric safety regulations when installing the unit.
- According to the local safety regulations, use qualified power supply circuit and circuit break.
- Do install the circuit break. If not, it may cause malfunction.
- An all-pole disconnection switch having a contact separation of at least 3mm in all poles should be connected in fixed wiring.
- Including an circuit break with suitable capacity, please note the following table. Air switch should be included magnet buckle and heating buckle function, it can protect the circuit-short and overload.
- Air Conditioner should be properly grounded. Incorrect grounding may cause electric shock.
- Don't use unqualified power cord.
- Make sure the power supply matches with the requirement of air conditioner. Unstable power supply or incorrect wiring or malfunction. Please install proper power supply cables before using the air conditioner.
- Properly connect the live wire, neutral wire and grounding wire of power socket.
- Be sure to cut off the power supply before proceeding any work related to electricity and safety.

Precautions



WARNING

- Do not put through the power before finishing installation.
- If the supply cord is damaged, it must be replaced by the manufacturer, its service agent or similarly qualified persons in order to avoid a hazard.
- The temperature of refrigerant circuit will be high, please keep the interconnection cable away from the copper tube.
- The appliance shall be installed in accordance with national wiring regulations.
- Installation must be performed in accordance with the requirement of NEC and CEC by authorized personnel only.
- The air conditioner is the first class electric appliance. It must be properly grounding with specialized grounding device by a professional. Please make sure it is always grounded effectively, otherwise it may cause electric shock.
- The yellow-green wire in air conditioner is grounding wire, which can't be used for other purposes.
- The grounding resistance should comply with national electric safety regulations.
- The appliance must be positioned so that the plug is accessible.
- All wires of indoor unit and outdoor unit should be connected by a professional.
- If the length of power connection wire is insufficient, please contact the supplier for a new one. Avoid extending the wire by yourself.

Precautions



WARNING

- For the air conditioner with plug, the plug should be reachable after finishing installation.
- For the air conditioner without plug, an circuit break must be installed in the line.
- If you need to relocate the air conditioner to another place, only the qualified person can perform the work. Otherwise, it may cause personal injury or damage.
- Select a location which is out of reach for children and far away from animals or plants. If it is unavoidable, please add the fence for safety purpose.
- The indoor unit should be installed close to the wall.
- Instructions for installation and use of this product are provided by the manufacturer.

Working temperature range

	Indoor side DB/WB(°C)	Outdoor side DB/WB(°C)
Maximum cooling	32/23	43/26
Maximum heating	27/-	24/18

NOTICE:

- The operating temperature range (outdoor temperature) for cooling only unit is -15°C ~ 43°C ; for heat pump unit is -22°C ~ 43°C .

Parts name

Outdoor Unit

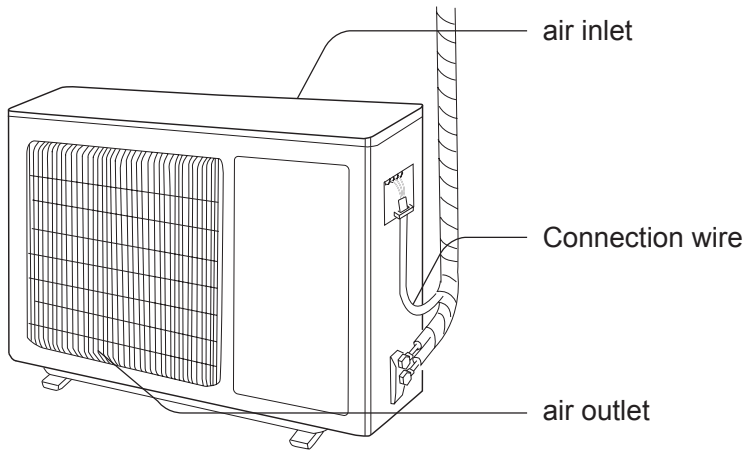

NOTICE:

Actual product may be different from above graphics, please refer to actual products.

Safety operation of flammable refrigerant

Qualification requirement for installation and maintenance man

- All the work men who are engaging in the refrigeration system should bear the valid certification awarded by the authoritative organization and the qualification for dealing with the refrigeration system recognized by this industry. If it needs other technician to maintain and repair the appliance, they should be supervised by the person who bears the qualification for using the flammable refrigerant.
- It can only be repaired by the method suggested by the equipment's manufacturer.

Installation notes

- The air conditioner is not allowed to use in a room that has running fire (such as fire source, working coal gas ware, operating heater).
- It is not allowed to drill hole or burn the connection pipe.
- The air conditioner must be installed in a room that is larger than the minimum room area. The minimum room area is shown on the nameplate or following table a.
- Leak test is a must after installation.

table a- Minimum room area (m²)

Minimum room area(m ²)	Charge amount (kg)	≤1.2	1.3	1.4	1.5	1.6	1.7	1.8	1.9	2	2.1	2.2	2.3	2.4	2.5
	floor location	/	14.5	16.8	19.3	22	24.8	27.8	31	34.3	37.8	41.5	45.4	49.4	53.6
window mounted	/	5.2	6.1	7	7.9	8.9	10	11.2	12.4	13.6	15	16.3	17.8	19.3	
wall mounted	/	1.6	1.9	2.1	2.4	2.8	3.1	3.4	3.8	4.2	4.6	5	5.5	6	
ceiling mounted	/	1.1	1.3	1.4	1.6	1.8	2.1	2.3	2.6	2.8	3.1	3.4	3.7	4	

Maintenance notes

- Check whether the maintenance area or the room area meet the requirement of the nameplate.
 - It's only allowed to be operated in the rooms that meet the requirement of the nameplate.
- Check whether the maintenance area is well-ventilated.
 - The continuous ventilation status should be kept during the operation process.
- Check whether there is fire source or potential fire source in the maintenance area.
 - The naked flame is prohibited in the maintenance area; and the "no smoking" warning board should be hanged.
- Check whether the appliance mark is in good condition.
 - Replace the vague or damaged warning mark.

Welding

- If you should cut or weld the refrigerant system pipes in the process of maintaining, please follow the steps as below:

Safety operation of flammable refrigerant

- a. Shut down the unit and cut power supply
 - b. Eliminate the refrigerant
 - c. Vacuuming
 - d. Clean it with N₂ gas
 - e. Cutting or welding
 - f. Carry back to the service spot for welding
- The refrigerant should be recycled into the specialized storage tank.
 - Make sure that there isn't any naked flame near the outlet of the vacuum pump and it's well-ventilated.

Filling the refrigerant

- Use the refrigerant filling appliances specialized for R32. Make sure that different kinds of refrigerant won't contaminate with each other.
- The refrigerant tank should be kept upright at the time of filling refrigerant.
- Stick the label on the system after filling is finished (or haven't finished).
- Don't overfilling.
- After filling is finished, please do the leakage detection before test running; another time of leak detection should be done when it's removed.

Safety instructions for transportation and storage

- Please use the flammable gas detector to check before unload and open the container.
- No fire source and smoking.
- According to the local rules and laws.

Installation dimension diagram

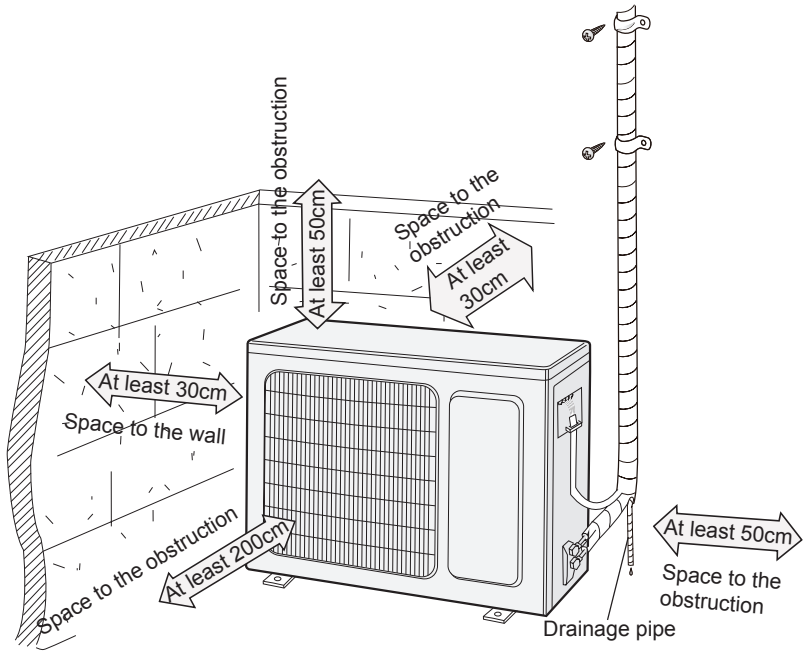

Safety precautions for installing and relocating the unit

To ensure safety, please be mindful of the following precautions.

Warning

- **When installing or relocating the unit, be sure to keep the refrigerant circuit free from air or substances other than the specified refrigerant.**
Any presence of air or other foreign substance in the refrigerant circuit will cause system pressure rise or compressor rupture, resulting in injury.
- **When installing or moving this unit, do not charge the refrigerant which is not comply with that on the nameplate or unqualified refrigerant.**
Otherwise, it may cause abnormal operation, wrong action, mechanical malfunction or even series safety accident.
- **When refrigerant needs to be recovered during relocating or repairing the unit, be sure that the unit is running in cooling mode. Then, fully close the valve at high pressure side (liquid valve). About 30-40 seconds later, fully close the valve at low pressure side (gas valve), immediately stop the unit and disconnect power. Please note that the time for refrigerant recovery should not exceed 1 minute.**
If refrigerant recovery takes too much time, air may be sucked in and cause pressure rise or compressor rupture, resulting in injury.
- **During refrigerant recovery, make sure that liquid valve and gas valve are fully closed and power is disconnected before detaching the connection pipe.**
If compressor starts running when stop valve is open and connection pipe is not yet connected, air will be sucked in and cause pressure rise or compressor rupture, resulting in injury.
- **When installing the unit, make sure that connection pipe is securely connected before the compressor starts running.**
If compressor starts running when stop valve is open and connection pipe is not yet connected, air will be sucked in and cause pressure rise or compressor rupture, resulting in injury.
- **Prohibit installing the unit at the place where there may be leaked corrosive gas or flammable gas.**
If there leaked gas around the unit, it may cause explosion and other accidents.
- **Do not use extension cords for electrical connections. If the electric wire is not long enough, please contact a local service center authorized and ask for a proper electric wire.**
Poor connections may lead to electric shock or fire.
- **Use the specified types of wires for electrical connections between the indoor and outdoor units. Firmly clamp the wires so that their terminals receive no external stresses.**
Electric wires with insufficient capacity, wrong wire connections and insecure wire terminals may cause electric shock or fire.

Tools for installation

1 Level meter	2 Screw driver	3 Impact drill
4 Drill head	5 Pipe expander	6 Torque wrench
7 Open-end wrench	8 Pipe cutter	9 Leakage detector
10 Vacuum pump	11 Pressure meter	12 Universal meter
13 Inner hexagon spanner		14 Measuring tape

Note:

- Please contact the local agent for installation.
- Don't use unqualified power cord.

Selection of installation location

Basic requirement

Installing the unit in the following places may cause malfunction. If it is unavoidable, please consult the local dealer:

1. The place with strong heat sources, vapors, flammable or explosive gas, or volatile objects spread in the air.
2. The place with high-frequency devices (such as welding machine, medical equipment).
3. The place near coast area.
4. The place with oil or fumes in the air.
5. The place with sulfureted gas.
6. Other places with special circumstances.
7. The appliance shall not be installed in the laundry.
8. It's not allowed to be installed on the unstable or motive base structure (such as truck) or in the corrosive environment (such as chemical factory).

Outdoor unit

1. Select a location where the noise and outflow air emitted by the outdoor unit will not affect neighborhood.
2. The location should be well ventilated and dry, in which the outdoor unit won't be exposed directly to sunlight or strong wind.
3. The location should be able to withstand the weight of outdoor unit.
4. Make sure that the installation follows the requirement of installation dimension diagram.
5. Select a location which is out of reach for children and far away from animals or plants. If it is unavoidable, please add the fence for safety purpose.

Requirements for electric connection

Safety precaution

1. Must follow the electric safety regulations when installing the unit.
2. According to the local safety regulations, use qualified power supply circuit and air switch.
3. Make sure the power supply matches with the requirement of air conditioner.
Unstable power supply or incorrect wiring or malfunction. Please install proper power supply cables before using the air conditioner.
4. Properly connect the live wire, neutral wire and grounding wire of power socket.
5. Be sure to cut off the power supply before proceeding any work related to electricity and safety. For models with a power plug, make sure the plug is within reach after installation.
6. Do not put through the power before finishing installation.
7. If the supply cord is damaged, it must be replaced by the manufacturer, its service agent or similarly qualified persons in order to avoid a hazard.
8. The temperature of refrigerant circuit will be high, please keep the interconnection cable away from the copper tube.
9. The appliance shall be installed in accordance with national wiring regulations.
10. Appliance shall be installed, operated and stored in a room with a floor area larger than "X"m² (see table a).



Please notice that the unit is filled with flammable gas R32. Inappropriate treatment of the unit involves the risk of severe damages of people and material. Details to this refrigerant are found in chapter "refrigerant".

Grounding requirement

1. The air conditioner is the first class electric appliance. It must be properly grounding with specialized grounding device by a professional. Please make sure it is always grounded effectively, otherwise it may cause electric shock.
2. The yellow-green wire in air conditioner is grounding wire, which can't be used for other purposes.
3. The grounding resistance should comply with national electric safety regulations.
4. The appliance must be positioned so that the plug is accessible.
5. An all-pole disconnection switch having a contact separation of at least 3mm in all poles should be connected in fixed wiring.
6. Including an air switch with suitable capacity, please note the following table. Air switch should be included magnet buckle and heating buckle function, it can protect the circuit-short and overload. (Caution: please do not use the fuse only for protect the circuit)

Air-conditioner	Circuit break capacity
09K	10A
12K	16A
18K	16A

Installation of outdoor unit

Step one: fix the support of outdoor unit

(select it according to the actual installation situation)

1. Select installation location according to the house structure.
2. Fix the support of outdoor unit on the selected location with expansion screws.

Note:

- Take sufficient protective measures when installing the outdoor unit.
- Make sure the support can withstand at least four times of the unit weight.
- The outdoor unit should be installed at least 3cm above the floor in order to install drain joint.
- For the unit with cooling capacity of 2300W ~5000W, 6 expansion screws are needed; for the unit with cooling capacity of 6000W ~8000W, 8 expansion screws are needed; for the unit with cooling capacity of 10000W ~16000W, 10 expansion screws are needed.

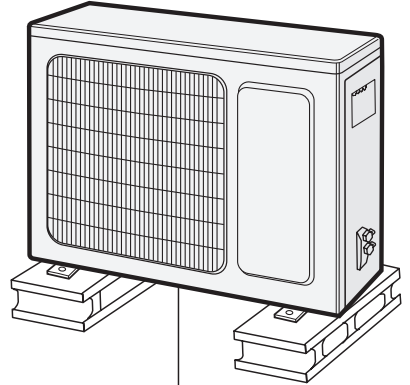

at least 3cm above the floor

Step two: install drain joint (Only for cooling and heating unit)

1. Connect the outdoor drain joint into the hole on the chassis, as shown in the picture below.
2. Connect the drain hose into the drain vent.

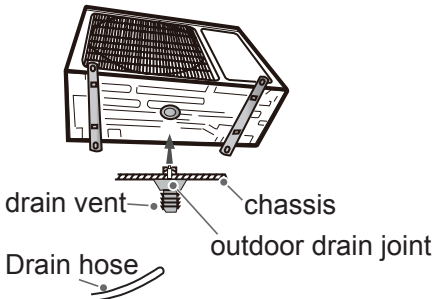

Step three: fix outdoor unit

1. Place the outdoor unit on the support.
2. Fix the foot holes of outdoor unit with bolts.

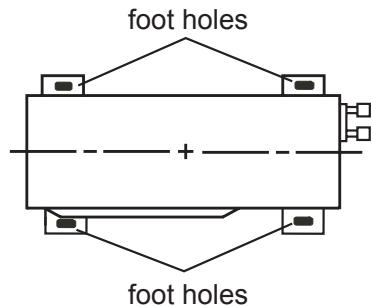

Installation of outdoor unit

Step four: connect indoor and outdoor pipes

1. Remove the screw on the right handle of outdoor unit and then remove the handle.

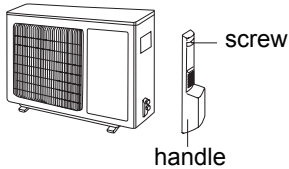

2. Remove the screw cap of valve and aim the pipe joint at the bellmouth of pipe.

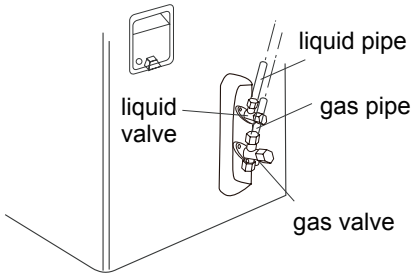

3. Pretightening the union nut with hand.

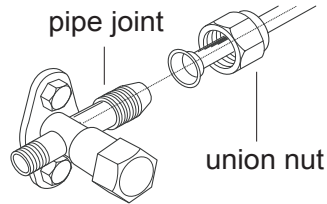

4. Tighten the union nut with torque wrench by referring to the sheet below.

Hex nut diameter	Tightening torque (N·m)
Φ 6	15~20
Φ 9.52	30~40
Φ 12	45~55
Φ 16	60~65
Φ 19	70~75

Step five: connect outdoor electric wire

1. Remove the wire clip; connect the power connection wire and signal control wire (only for cooling and heating unit) to the wiring terminal according to the color; fix them with screws.

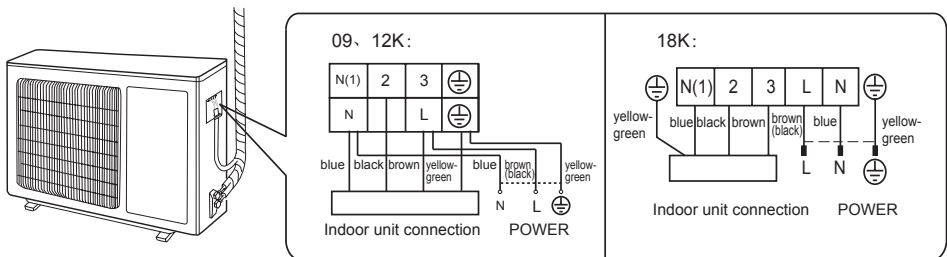

Note: the wiring board is for reference only, please refer to the actual one

Installation of outdoor unit

2. Fix the power connection wire and signal control wire with wire clip (only for cooling and heating unit).

Note:

- After tighten the screw, pull the power cord slightly to check if it is firm.
- Never cut the power connection wire to prolong or shorten the distance.

Step six: neaten the pipes

1. The pipes should be placed along the wall, bent reasonably and hidden possibly. Min. semidiameter of bending the pipe is 10cm.
2. If the outdoor unit is higher than the wall hole, you must set a U-shaped curve in the pipe before pipe goes into the room, in order to prevent rain from getting into the room.

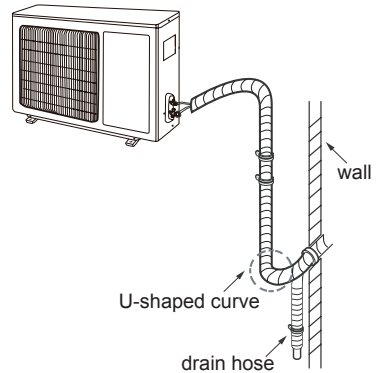

Vacuum pumping

Use vacuum pump

1. Remove the valve caps on the liquid valve and gas valve and the nut of refrigerant charging vent.
2. Connect the charging hose of piezometer to the refrigerant charging vent of gas valve and then connect the other charging hose to the vacuum pump.
3. Open the piezometer completely and operate for 10-15min to check if the pressure of piezometer remains in -0.1MPa .
4. Close the vacuum pump and maintain this status for 1-2min to check if the pressure of piezometer remains in -0.1MPa . If the pressure decreases, there may be leakage.
5. Remove the piezometer, open the valve core of liquid valve and gas valve completely with inner hexagon spanner.
6. Tighten the screw caps of valves and refrigerant charging vent.
7. Reinstall the handle.

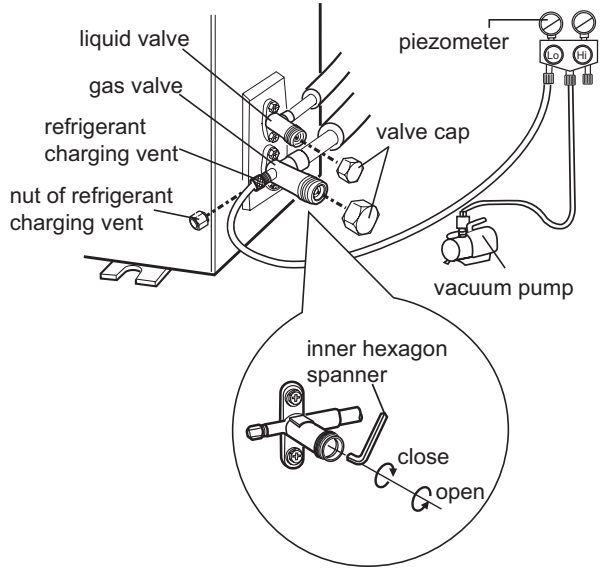

Leakage detection

1. With leakage detector:
Check if there is leakage with leakage detector.
2. With soap water:
If leakage detector is not available, please use soap water for leakage detection. Apply soap water at the suspected position and keep the soap water for more than 3min. If there are air bubbles coming out of this position, there's a leakage.

Check after installation

- Check according to the following requirement after finishing installation.

Items to be checked	Possible malfunction
Has the unit been installed firmly?	The unit may drop, shake or emit noise.
Have you done the refrigerant leakage test?	It may cause insufficient cooling (heating) capacity.
Is heat insulation of pipeline sufficient?	It may cause condensation and water dripping.
Is water drained well?	It may cause condensation and water dripping.
Is the voltage of power supply according to the voltage marked on the nameplate?	It may cause malfunction or damaging the parts.
Is electric wiring and pipeline installed correctly?	It may cause malfunction or damaging the parts.
Is the unit grounded securely?	It may cause electric leakage.
Does the power cord follow the specification?	It may cause malfunction or damaging the parts.
Is there any obstruction in the air inlet and outlet?	It may cause insufficient cooling (heating) capacity.
The dust and sundries caused during installation are removed?	It may cause malfunction or damaging the parts.
The gas valve and liquid valve of connection pipe are open completely?	It may cause insufficient cooling (heating) capacity.
Is the inlet and outlet of piping hole been covered?	It may cause insufficient cooling (heating) capacity or waster eletricity.

Test operation

1. Preparation of test operation

- The client approves the air conditioner.
- Specify the important notes for air conditioner to the client.

2. Method of test operation

- Put through the power, press ON/OFF button on the remote controller to start operation.
- Press MODE button to select AUTO, COOL, DRY, FAN and HEAT to check whether the operation is normal or not.
- If the ambient temperature is lower than 16°C , the air conditioner can't start cooling.

Configuration of connection pipe

1. Standard length of connection pipe

- 5m、7.5m、8m

2. Min length of connection pipe

For the unit with standard connection pipe of 5m, there is no limitation for the min length of connection pipe. For the unit with standard connection pipe of 7.5m and 8m, the min length of connection pipe is 3m.

3. Max length of connection pipe

Sheet 1 Max length of connection pipe

Unit: m

capacity	Max length of connection pipe	capacity	Max length of connection pipe
5000Btu/h (1465W)	15	24000Btu/h (7032W)	25
7000Btu/h (2051W)	15	28000Btu/h (8204W)	30
9000Btu/h (2637W)	15	36000Btu/h (10548W)	30
12000Btu/h (3516W)	20	42000Btu/h (12306W)	30
18000Btu/h (5274W)	25	48000Btu/h (14064W)	30

4. The calculation method of additional refrigerant oil and refrigerant charging amount after prolonging connection pipe

After the length of connection pipe is prolonged for 10m at the basis of standard length, you should add 5ml of refrigerant oil for each additional 5m of connection pipe.

The calculation method of additional refrigerant charging amount (on the basis of liquid pipe):

- (1) Additional refrigerant charging amount= prolonged length of liquid pipe × additional refrigerant charging amount per meter
- (2) Basing on the length of standard pipe, add refrigerant according to the requirement as shown in the table. The additional refrigerant charging amount per meter is different according to the diameter of liquid pipe. See Sheet 2.

Configuration of connection pipe

Sheet 2. Additional refrigerant charging amount for R32

Diameter of connection pipe mm		Indoor unit throttle	Outdoor unit throttle	
Liquid pipe	Gas pipe	Cooling only, cooling and heating (g / m)	Cooling only (g / m)	cooling and heating (g / m)
Φ6	Φ9.5 or Φ12	16	12	16
Φ6 or Φ9.5	Φ16 or Φ19	40	12	40
Φ12	Φ19 or Φ22.2	80	24	96
Φ16	Φ25.4 or Φ31.8	136	48	96
Φ19	–	200	200	200
Φ22.2	–	280	280	280

Note: The additional refrigerant charging amount in Sheet 2 is recommended value, not compulsory.

Pipe expanding method

Note:

Improper pipe expanding is the main cause of refrigerant leakage. Please expand the pipe according to the following steps:

A: Cut the pipe

- Confirm the pipe length according to the distance of indoor unit and outdoor unit.
- Cut the required pipe with pipe cutter.

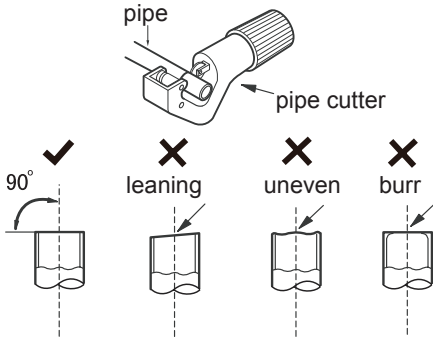

B: Remove the burrs

- Remove the burrs with shaper and prevent the burrs from getting into the pipe.

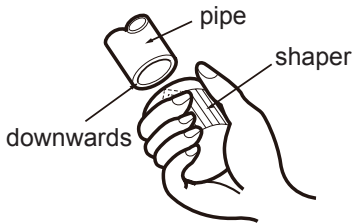

C: Put on suitable insulating pipe

D: Put on the union nut

- Remove the union nut on the indoor connection pipe and outdoor valve; install the union nut on the pipe.

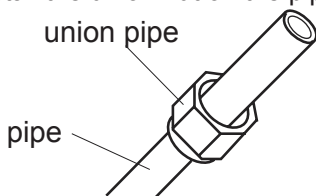

E: Expand the port

- Expand the port with expander.

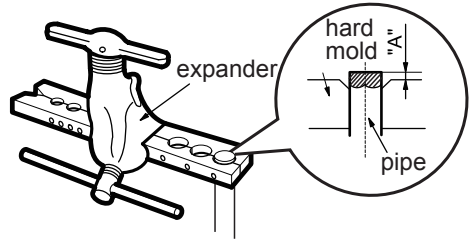

Note:

- "A" is different according to the diameter, please refer to the sheet below:

Outer diameter (mm)	A(mm)	
	Max	Min
Φ6 - 6.35(1/4")	1.3	0.7
Φ9.52(3/8")	1.6	1.0
Φ12-12.7(1/2")	1.8	1.0
Φ15.8-16(5/8")	2.4	2.2

F: Inspection

- Check the quality of expanding port. If there is any blemish, expand the port again according to the steps above.

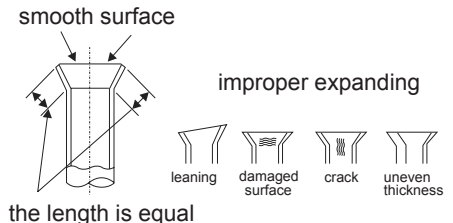

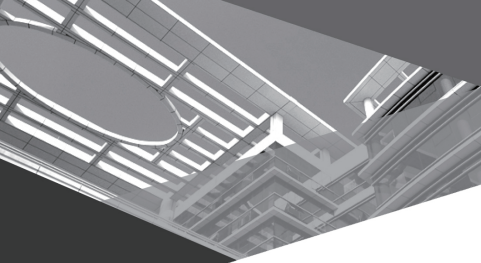

66129931225





AIRE ACONDICIONADO

Manual de usuario

Instrucciones originales

Aire acondicionado de tipo consola



Muchas gracias por haber elegido nuestros aires acondicionados para usos comerciales. Lea atentamente este Manual del propietario antes de poner su máquina en servicio y consérvelo para futuras consultas.

Si pierde su Manual del propietario, póngase en contacto con su agente local, visite www.gree.com o envíenos un mensaje de correo electrónico a global@gree.com.cn para que le enviemos la versión electrónica.

GEH09AA-K6DNA1F/I

GEH12AA-K6DNA1A/I

GEH18AA-K6DNA1F/I

INSTRUCCIONES DE FUNCIONAMIENTO

1.	El refrigerante	1
2.	Precauciones	2
3.	Denominaciones y funciones de las piezas	7
4.	Cómo controlar la unidad con el mando a distancia	8
5.	Mantenimiento	13
6.	Guía de funcionamiento	16
7.	Precauciones	18
8.	Comprobaciones antes de llamar al técnico	19

INSTRUCCIONES DE INSTALACIÓN

9.	Instalación de la unidad interior	20
10.	Preparación de tuberías	21
11.	Instalación de tuberías de refrigerante	29
12.	Comprobación rutinaria tras la instalación	30
13.	Configuración de la tubería de conexión.....	31
14.	Manipulación segura de refrigerantes inflamables	33

Muchas gracias por elegir nuestros productos.

Nuestro aire acondicionado no sólo le ofrece comodidad, sino que también cuida de su salud. Este manual de instrucciones le permitirá conocer las numerosas características tecnológicas y de confort que le ofrece su unidad. Además, este manual le ofrece información muy importante acerca del mantenimiento y servicio técnico de su unidad, así como acerca de cómo emplearla de modo económico. Tómese unos minutos para descubrir cómo obtener el mayor confort y rentabilidad de su nuevo aire acondicionado.

Las ilustraciones de este manual pueden diferenciarse de los objetos físicos. Para más información, consulte los objetos en sí.

Este producto no está diseñado para que lo utilicen niños ni personas con discapacidad física, sensorial o intelectual o carentes de la experiencia o conocimientos necesarios, a no ser que se encuentren bajo la supervisión de otras personas o hayan recibido previamente instrucciones acerca del uso seguro del producto por parte de una persona responsable de su seguridad. Vigile a los niños para evitar que jueguen con el aparato.

Este producto puede ser empleado por niños mayores de 8 años y por personas con deficiencias motoras, sensoriales o intelectuales, así como carentes de experiencia y conocimientos, siempre que se encuentren bajo la supervisión de otras personas o hayan recibido previamente instrucciones acerca del uso seguro del producto y comprendan los riesgos que éste implica. No deberá permitirse a los niños jugar con el producto. No deberá permitirse a los niños limpiar ni mantener el producto sin supervisión.

Las presiones estáticas externas del equipo medidas son de 0 Pa.
Fusible: T250 V; 3.15 A

- 1) Banda de frecuencia en la que funciona el equipo de radio: 2400 MHz-2483.5 MHz
- 2) Potencia máxima de radiofrecuencia transmitida en la/s banda/s de frecuencia en que funciona el equipo de radio: 20 dBm.



Esta marca indica que el producto no debe desecharse junto con los residuos domésticos en el territorio de la UE. Para evitar posibles daños al medio ambiente o a la salud por vertido incontrolado de residuos, recíclelo de modo responsable para promover la reutilización sostenible de sus materias primas. Para devolver su dispositivo usado, haga uso de los sistemas de devolución y recogida o póngase en contacto con el distribuidor al que se lo haya comprado. Éstos se encargarán de reciclar su producto de modo seguro para el medio ambiente.

R32: 675

 **PELIGRO**

Indica una situación peligrosa que, de no evitarse, provocará lesiones graves o mortales.

 **ADVERTENCIA**

Indica una situación peligrosa que, de no evitarse, podría provocar lesiones graves o mortales.

 **PRECAUCIÓN**

Indica una situación peligrosa que, de no evitarse, podría provocar lesiones leves o de gravedad media.

¡ATENCIÓN!

Indica información importante, pero no relacionada con peligros, acerca de posibles daños materiales.



Indica un peligro al que podría asignársele la palabra de señalización ADVERTENCIA o PRECAUCIÓN.



Dispositivo cargado de gas inflamable R32.



Antes de usar el dispositivo, lea el manual de usuario.



Antes de instalar el dispositivo, lea el manual de instalación.



Antes de reparar el dispositivo, lea el manual de servicio.

● Refrigerante

- Un refrigerante especial circula por el sistema para que pueda efectuar las funciones de una unidad de aire acondicionado. El refrigerante empleado es fluoruro R32, purificado de un modo especial. Este refrigerante es inflamable e inodoro. Además, puede provocar explosiones en determinadas circunstancias. Sin embargo, es poco inflamable. Solo se inflama en contacto con el fuego.
- En comparación con otros refrigerantes habituales, el R32 es un refrigerante no contaminante que no daña la capa de ozono. Por tanto, contribuye menos al efecto invernadero. El R32 posee unas características termodinámicas excelentes que le permiten alcanzar una eficiencia realmente elevada. Por tanto, las unidades necesitan menos cantidad.

ADVERTENCIA:

No emplee ningún medio para acelerar el proceso de descongelación aparte de los recomendados por el fabricante. Si fuese necesaria una reparación, póngase en contacto con su centro de servicios autorizado más próximo.

Las reparaciones efectuadas por personal no cualificado pueden resultar peligrosas.

El dispositivo deberá almacenarse en una habitación en la que no haya fuentes de ignición en funcionamiento continuo. (Por ejemplo, llamas vivas, un dispositivo de gas en funcionamiento o un calefactor eléctrico en funcionamiento.)

No perfore ni queme el dispositivo.

El dispositivo deberá instalarse, manejarse y almacenarse en una habitación con un área superior a X m². (Consulte el valor de X en la tabla "A" de la sección "Manipulación segura de refrigerantes inflamables".)

Dispositivo cargado de gas inflamable R32. Durante la reparación, siga las instrucciones del fabricante al pie de la letra.

Tenga en cuenta que los refrigerantes carecen de olor.

Lea el manual para especialistas.

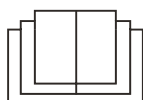

**ADVERTENCIA****Manejo y mantenimiento**

- Este producto puede ser empleado por niños mayores de 8 años y por personas con deficiencias motoras, sensoriales o intelectuales, así como carentes de experiencia y conocimientos siempre que se encuentren bajo la supervisión de otras personas o hayan recibido previamente instrucciones acerca del uso seguro del producto y comprendan los riesgos que éste implica.
- No deberá permitirse a los niños jugar con el producto.
- No deberá permitirse a los niños limpiar ni mantener el producto sin supervisión.
- No conecte el aire acondicionado a un enchufe multifunción. De lo contrario, existe riesgo de incendio.
- Desconecte la alimentación para limpiar el aire acondicionado. De lo contrario, existe riesgo de electrocución.
- Para evitar riesgos, si el cable de alimentación se encuentra dañado, deberá ser reemplazado por el fabricante, sus agentes de servicio técnico o personas con una cualificación similar.
- Para evitar riesgo de electrocución, no limpie el aire acondicionado con agua.
- No rocíe agua sobre la unidad interior: existe riesgo de electrocución o averías.
- Tras retirar el filtro, no toque sus aletas para evitar lesiones.
- Para evitar deformaciones o riesgo de incendios, no emplee fuego ni secadores de pelo para secar el filtro.
- El mantenimiento deberá ser realizado por profesionales cualificados. De lo contrario, existe riesgo de lesiones y daños materiales.

**ADVERTENCIA**

- No repare el aire acondicionado por su cuenta. Existe riesgo de electrocución o daños. Cuando necesite reparar su aire acondicionado, póngase en contacto con su proveedor.
- No introduzca los dedos ni otros objetos en la entrada ni en la salida de aire. De lo contrario, existe riesgo de lesiones o daños materiales.
- No bloquee la entrada ni la salida de aire. Podrían producirse averías.
- No derrame agua sobre el mando a distancia: podría estropearse.
- Si se da alguna de las situaciones descritas más abajo, apague el aire acondicionado y desconecte inmediatamente la alimentación. A continuación, póngase en contacto con su proveedor o con personal cualificado para llevar a cabo el mantenimiento.
 - El cable de alimentación está sobrecalentado o dañado.
 - El aire acondicionado emite ruidos extraños durante su funcionamiento.
 - El disyuntor se acciona frecuentemente.
 - El aire acondicionado huele a quemado.
 - La unidad interior presenta fugas.
- Si el aire acondicionado funciona en condiciones anómalas, existe riesgo de averías, electrocución o incendio.
- Si enciende o apaga la unidad mediante el interruptor de parada de emergencia, púselo con un objeto aislante y no metálico.
- No pise el panel superior de la unidad interior ni ponga objetos pesados sobre ella. Puede provocar daños materiales o lesiones.



ADVERTENCIA

Montaje

- La instalación deberá ser realizada por profesionales cualificados. De lo contrario, existe riesgo de lesiones y daños materiales.
- Durante la instalación de la unidad deberán seguirse las normas de seguridad eléctrica.
- Emplee un circuito de alimentación y un disyuntor adecuados conforme a las normas de seguridad eléctrica locales.
- Instale el disyuntor. De lo contrario, podrían producirse averías.
- Deberá conectarse de modo fijo un interruptor de corte omnipolar con una separación de contactos de al menos 3 mm en todos los polos.
- Al incluir un disyuntor de la capacidad adecuada, tenga en cuenta la siguiente tabla. Deberá incluirse un interruptor magnetotérmico para evitar cortocircuitos y sobrecargas.
- El aire acondicionado deberá conectarse adecuadamente a tierra. Una conexión a tierra incorrecta puede provocar electrocución.
- No emplee un cable de alimentación inadecuado.
- Asegúrese de que la alimentación cumpla los requisitos del aire acondicionado. Una alimentación inestable o un cableado incorrecto pueden provocar averías. Instale cables de alimentación adecuados antes de emplear el aire acondicionado.
- Conecte adecuadamente la fase, el neutro y la tierra del enchufe.
- Asegúrese de haber interrumpido la alimentación antes de llevar a cabo cualquier trabajo relacionado con el sistema eléctrico o la seguridad.



ADVERTENCIA

- No reanude el suministro eléctrico antes de finalizar la instalación.
- Para evitar riesgos, si el cable de alimentación se encuentra dañado, deberá ser reemplazado por el fabricante, sus agentes de servicio técnico o personas con una cualificación similar.
- Ya que la temperatura del circuito de refrigerante será elevada, mantenga el cable de interconexión alejado del tubo de cobre.
- El equipo deberá instalarse en cumplimiento de las normas nacionales de cableado.
- La instalación deberá llevarse a cabo conforme a los requisitos del NEC y del CEC, y únicamente por parte de personal autorizado.
- El aire acondicionado es un equipo eléctrico de primera clase. Deberá ser conectado a tierra mediante un dispositivo especial de conexión a tierra por parte de un profesional. Asegúrese de que se encuentre siempre correctamente conectado a tierra, pues en caso contrario existe peligro de electrocución.
- El cable amarillo y verde del aire acondicionado es el cable de tierra, y no puede emplearse para otros fines.
- La resistencia de puesta a tierra deberá cumplir las normas nacionales de seguridad eléctrica.
- El equipo deberá posicionarse de tal modo que el enchufe se encuentre accesible.
- Todos los cables de las unidades interna y externa deberán ser conectados por un profesional.
- Si la longitud del cable de alimentación es insuficiente, póngase en contacto con su proveedor para obtener uno nuevo. No alargue el cable por sí mismo.

**ADVERTENCIA**

- Si el aire acondicionado dispone de enchufe, éste deberá encontrarse accesible al término de la instalación.
- Si el aire acondicionado no dispone de enchufe, deberá instalarse un disyuntor en la línea.
- Si necesita cambiar de sitio el aire acondicionado, las labores necesarias deberán ser llevadas a cabo exclusivamente por personal cualificado. De lo contrario, existe riesgo de lesiones y daños materiales.
- Seleccione un lugar que se encuentre fuera del alcance de los niños y alejado de animales o plantas. Si es inevitable, añada una valla para mayor seguridad.
- La unidad interior deberá instalarse cerca de la pared.

1 Denominaciones y funciones de las piezas

UNIDAD INTERIOR

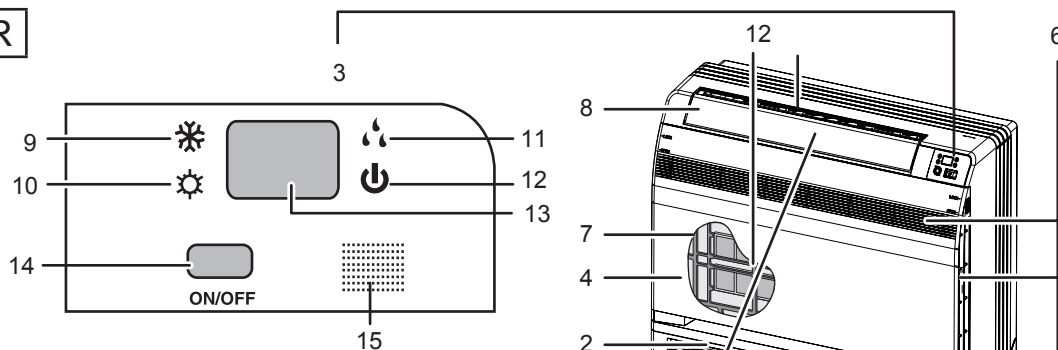

⚠ PRECAUCIÓN

Antes de abrir el panel delantero, asegúrese de detener el funcionamiento de la unidad y de interrumpir el suministro eléctrico con el disyuntor. No toque las piezas metálicas internas de la unidad interior: existe riesgo de lesiones.

1. Filtros fotocatalíticos de apatito de titanio para purificación de aire:

- Estos filtros están fijados en el interior de los filtros de aire.

2. Salida de aire.

3. Mensaje.

4. Panel delantero.

5. Lamas (hojas verticales).

- Las lamas están dentro de la salida de aire.

6. Entrada de aire.

7. Filtro de aire.

8. Lama (hoja horizontal).

9. Lámpara de modo de refrigeración.

10. Lámpara de modo de calefacción.

11. Lámpara de modo de deshumidificación.

12. Lámpara de funcionamiento.

13. Pantalla LED.

14. Interruptor ON/OFF ["Encendido/Apagado"] de la unidad interior:

- Pulse este interruptor para iniciar el funcionamiento. Vuelva a pulsarlo para detener la unidad.
- Los modos de funcionamiento se muestran en la siguiente tabla.

Modelo	Modo	Temperatura de consigna	Caudal de aire
SÓLO REFRIGERACIÓN	REFRIGERACIÓN	25 °C	AUTO
BOMBA DE CALOR	AUTO	25 °C	AUTO

- Este interruptor es útil si el mando a distancia se extravía.

15. Receptor de señales:

- Recibe las señales del mando a distancia.
- Cuando la unidad recibe una señal, emite un pitido corto.
- Al realizar cambios de ajustes, también se emite un pitido.

16. Selector de salida de aire.

17. Sensor de temperatura ambiente:

- Percibe la temperatura del aire en torno a la unidad.

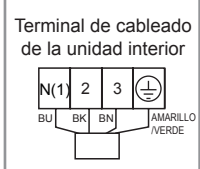
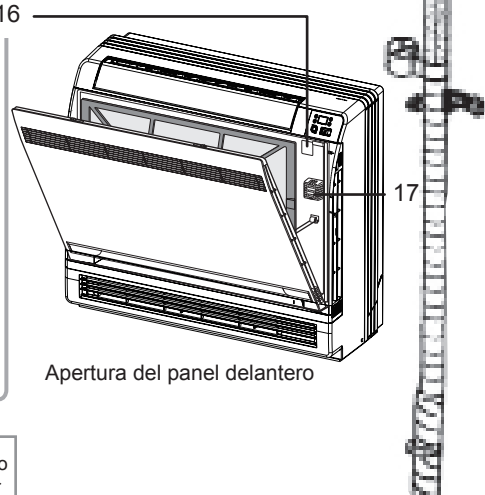
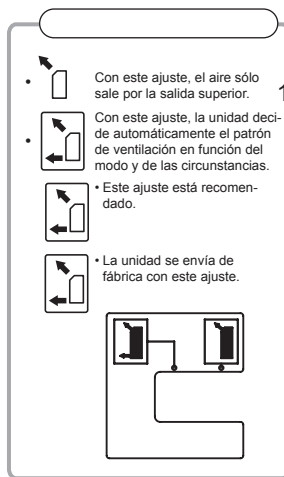

2 Cómo controlar la unidad con el mando a distancia

INSTRUCCIONES DE FUNCIONAMIENTO

● Descripción del mando a distancia



- 1 **ON/OFF**
Púselo para iniciar o detener el funcionamiento.
- 2 **-**: Púselo para reducir la temperatura de consigna.
- 3 **+**: Púselo para aumentar la temperatura de consigna.
- 4 **MODE** ["Modo"]
Púselo para seleccionar el modo de funcionamiento (automático/refrigeración/deshumidificación/ventilación/calefacción).
- 5 **FAN** ["Ventilación"]
Púselo para ajustar la velocidad del ventilador.
- 6 **"SWING"** ["Oscilación"]
Púselo para ajustar el ángulo de oscilación.
- 7 **I FEEL**
- 8 **🌿/🏠**
Púselo para ajustar las funciones HEALTH ["Salud"] o AIR ["Aire"].
- 9 **SLEEP** ["Sueño"]
- 10 **TEMP**
- 11 **QUIET** ["Silencio"]
Púselo para ajustar la función QUIET ["Silencio"].
- 12 **CLOCK** ["Reloj"]
Púselo para ajustar el reloj.
- 13 **T-ON/T-OFF** ["Encendido/apagado por programador"]
Ajústelo para ajustar el programador de encendido / apagado automático.
- 14 **TURBO**
- 15 **LIGHT** ["Luz"]
Púselo para encender o apagar la luz.
- 16 **WiFi**

Descripción del mando a distancia

Nota:

- Éste es un mando a distancia de uso general que puede emplearse con aires acondicionados multifunción. Si su modelo no dispone de alguna función concreta, al pulsar el botón correspondiente del mando a distancia, la unidad continuará funcionando igual que antes.

1 ON/OFF

Pulse este botón para encender la unidad. Vuelva a pulsarlo para apagar la unidad.

2 —

Pulse este botón para disminuir la temperatura de consigna. Si lo mantiene pulsado durante más de 2 segundos, la temperatura de consigna disminuirá rápidamente. En el modo automático, la temperatura de consigna no puede ajustarse.

3 +

Pulse este botón para incrementar la temperatura de consigna. Si lo mantiene pulsado durante más de 2 segundos, la temperatura de consigna aumentará rápidamente. En el modo automático, la temperatura de consigna no puede ajustarse.

4 MODE ["Modo"]

Cada vez que pulse este botón podrá seleccionar de modo cíclico los modos automático, de refrigeración, deshumidificación, ventilación y calefacción* conforme a la siguiente secuencia:

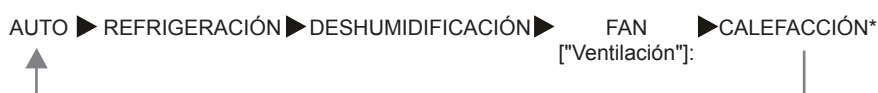

*Nota: Sólo para modelos con función de calefacción.

El modo automático está activado por defecto al establecer el suministro eléctrico de la unidad. En modo automático, la unidad selecciona automáticamente el modo de funcionamiento adecuado para crear un ambiente agradable en función de la temperatura ambiente.

5 FAN ["Ventilación"]

Este botón sirve para ajustar la velocidad del ventilador entre automática, y y de vuelta a automática.

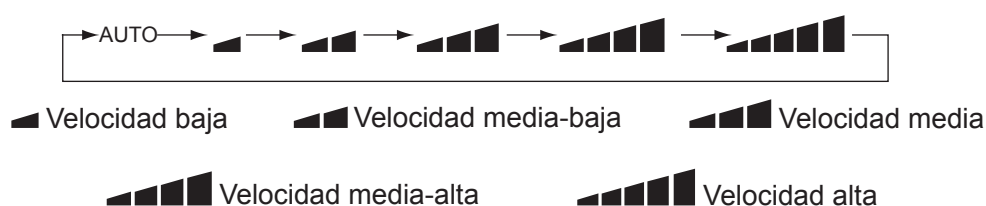

- Función X-FAN ["Ventilación X"]: Si pulsa el botón de velocidad del ventilador durante 2 segundos en los modos de refrigeración o deshumidificación, se mostrará el icono "☼", y el ventilador de la unidad interior seguirá funcionando durante algunos minutos para secarla aunque ya se encuentre apagada. La función X-FAN ["Ventilación X"] está desactivada por defecto al establecer el suministro eléctrico de la unidad. La función X-FAN ["Ventilación X"] no está disponible en los modos automático, de ventilación ni de calefacción.

Con esta función, la humedad del evaporador de la unidad interior se extrae para evitar el moho después de detenerse la unidad.

- Si la función X-FAN ["Ventilación X"] se encuentra activada, tras apagar la unidad con el botón ON/OFF ["Encendido/apagado"], el ventilador interior seguirá funcionando durante varios minutos a velocidad lenta. Durante este tiempo, pulse el botón de velocidad de ventilador durante 2 segundos si desea detener el ventilador interior directamente.
- Si la función X-FAN ["Ventilación X"] se encuentra desactivada, tras apagar la unidad pulsando el botón ON/OFF ["Encendido/apagado"], toda la unidad se apagará directamente.

6 "SWING" ["Oscilación"]

Pulse este botón para ajustar el ángulo de oscilación vertical de modo cíclico conforme a la secuencia de abajo:



Este mando a distancia es universal. Si se emiten las órdenes o , la unidad las ejecutará como .

indica que las lamas oscilan del siguiente modo:

7 I FEEL

Pulse este botón para activar la función I FEEL. La unidad ajustará automáticamente la temperatura en función de la temperatura percibida. Pulse este botón de nuevo para desactivar la función I FEEL. Tras activar la función "I FEEL", deberá colocar el mando a distancia en un lugar en el que la unidad pueda recibir las señales que emita.

8 /

Con este botón es posible activar y desactivar las funciones "Healthy" ["Salud"] y "Fresh Air" ["Aire fresco"] cuando la unidad se encuentra en funcionamiento. Al pulsar este botón por primera vez, la función "Fresh Air" ["Aire fresco"] se activará; el LCD indicará . Al pulsar este botón por segunda vez, las funciones "Healthy" ["Salud"] y "Fresh Air" ["Aire fresco"] se activarán al mismo tiempo; el LCD indicará y . Al pulsar este botón por tercera vez, las funciones "Healthy" ["Salud"] y "Fresh Air" ["Aire fresco"] se desactivarán al mismo tiempo. Al pulsar este botón por tercera vez, la función "Healthy" ["Salud"] se activará; el LCD indicará .

NOTA: Esta función sólo está disponible en algunos modelos.

9 SLEEP ["Sueño"]

- Pulsando este botón podrá seleccionar las funciones Sleep 1 ["Sueño 1"] (), Sleep 2 ["Sueño 2"] () y Sleep 3 ["Sueño 3"] () así como cancelar las diversas funciones de sueño y pasar de una a otra. Cada vez que se interrumpa y restablezca el suministro eléctrico, las funciones de sueño se desactivarán por defecto.
- Sleep 1 ["Sueño 1"] es el modo de sueño 1. En los modos de refrigeración y deshumidificación, al cabo de una hora de funcionamiento, la temperatura de consigna de la unidad principal aumentará en 1 °C, y al, cabo de otra hora, en 2 °C, para continuar funcionando a esta temperatura de consigna. En modo de calefacción, la temperatura de consigna disminuirá en 1 °C al cabo de una hora, y en 2 °C al cabo de dos horas, para continuar funcionando a dicha temperatura.
- Sleep 2 ["Sueño 2"] es el modo de sueño 2. El aire acondicionado funciona siguiendo unas curvas de temperatura preconfiguradas.
- La función Sleep 3 ["Sueño 3"] permite al usuario ajustar por sí mismo la curva de temperatura de sueño:
 - (1) En modo Sleep 3 ["Sueño 3"], pulse el botón "Turbo" de modo continuado. El mando a distancia entrará en estado de ajuste individual de la curva de temperatura de sueño. En este momento, el mando a distancia indicará "1 hour" ["1 hora"], y el indicador de temperatura "88" indicará la temperatura correspondiente de la última curva de sueño ajustada, de modo intermitente (la primera vez que lo haga, se mostrará la curva ajustada de fábrica).
 - (2) Con los botones "+" y "-" podrá ajustar la temperatura de consigna correspondiente. Una vez ajustada, pulse el botón "Turbo" para confirmar.
 - (3) En este momento, el tiempo indicado en el mando a distancia aumentará en 1 hora (mostrándose sucesivamente los mensajes "2 hours", "3 hours" o "8 hours"), y el indicador de temperatura de consigna "88" mostrará la temperatura de la última curva de sueño de modo intermitente.
 - (4) Repita los pasos (2) y (3) hasta que haya ajustado la temperatura de las 8 horas y, con esto, de toda la curva de sueño. En este momento, en el mando a distancia volverá a mostrar el valor original del programador, y el indicador de temperatura volverá a mostrar la temperatura de consigna original.

En modo Sleep 3 ["Sueño 3"] es posible consultar la curva de sueño ajustada por el usuario:
- Para consultarla, el usuario puede acceder al modo de ajuste de la curva de sueño sin cambiar nada y pulsar directamente el botón "Turbo" para confirmar.

Nota: Si durante el procedimiento de ajuste o consulta descrito no se pulsa ningún botón durante 10 segundos, se saldrá automáticamente de los ajustes de la curva de sueño, y la pantalla mostrará la información original. También puede salir del procedimiento de ajuste o consulta de la curva de sueño pulsando los botones "ON/OFF" ["Encendido / Apagado"], "Mode" ["Modo"], "Timer" ["Programador"] o "Sleep" ["Sueño"].

10 TEMP

Pulsando este botón podrá seleccionar si desea visualizar la temperatura de consigna interior o la temperatura ambiente interior. Al encender por primera vez la unidad interior se mostrará la temperatura de consigna. Si el estado de visualización de temperatura cambia a "🏠", mostrará la temperatura ambiente. Al cabo de 5 segundos, o si recibe otra señal en un plazo de 5 segundos, volverá a mostrar la temperatura de consigna. Si los usuarios no han ajustado el estado de visualización de temperatura, se mostrará la temperatura de consigna.

11 QUIET ["Silencio"]

Pulsando este botón es posible activar el estado Quiet ["Silencio"] en el modo Auto Quiet ["Automático silencioso"] (símbolos "🔇" y "Auto"), y el modo Quiet ["Silencio"] (símbolo "🔇") y desactivar el modo Quiet ["Silencio"] (en que no se muestra el símbolo "🔇"). Tras encender la unidad, el modo Quiet ["Silencio"] se encontrará desactivado por defecto. Nota: La función Quiet ["Silencio"] no puede ajustarse en los modos de ventilación y deshumidificación. En modo Quiet ["Silencio"] (símbolo "🔇"), no es posible ajustar la velocidad del ventilador.

12 CLOCK ["Reloj"]

Si pulsa el botón CLOCK ["Reloj"], el icono 🕒 parpadeará. Pulsando los botones + o - durante los siguientes 5 segundos podrá ajustar la hora actual. Si mantiene cualquiera de los botones pulsados durante más de 2 segundos, la hora variará en 1 minuto cada 0,5 segundos y, posteriormente, en 10 minutos cada 0,5 segundos. Al terminar los ajustes, mientras el icono del reloj sigue parpadeando, vuelva a pulsar el botón CLOCK ["Reloj"], y el símbolo 🕒 dejará de parpadear.

13 T-ON/T-OFF ["Encendido/apagado por programador"]

Pulse el botón T-ON ["Encendido por programador"] para iniciar el programador de encendido automático. Para cancelar el programa de encendido automático basta con volver a pulsar este botón.

Tras pulsar este botón, 🕒 desaparecerá, y el mensaje "ON" ["Encendido"] parpadeará. Para ajustar la hora de encendido, se mostrará el mensaje 00:00. Durante los siguientes cinco segundos puede pulsar los botones + o - para ajustar la hora. Cada vez que pulse alguno de los botones, la hora ajustada cambiará en 1 minuto. Si mantiene cualquiera de los dos botones pulsados, el tiempo ajustado variará primero de 1 minuto en 1 minuto, y después de 10 en 10 minutos. En los 5 segundos posteriores al ajuste, pulse el botón TIMER ON ["Encendido por programador"] para confirmarlo.

Pulse el botón T-OFF ["Apagado por programador"] para iniciar el programador de apagado automático. Para cancelar el programa de encendido automático basta con volver a pulsar el botón. El modo de ajuste del apagado por programador es el mismo que para el encendido por programador.

14 TURBO

Pulse este botón para activar o desactivar la función Turbo, que permite que la unidad alcance la temperatura de consigna en un tiempo mínimo. En modo de refrigeración, la unidad soplará aire intensamente refrigerado a la velocidad máxima del ventilador. En modo de calefacción, la unidad soplará aire intensamente calentado a la velocidad máxima del ventilador.



15 LIGHT ["Luz"]

Pulsando el botón LIGHT ["Luz"] puede encender y apagar la luz de la pantalla. Si la luz está encendida, el símbolo 🌞 se muestra. Si la luz está apagada, el símbolo 🌞 desaparece.

16 WiFi

Pulse el botón "WIFI" para activar o desactivar la función WiFi. Cuando la función WiFi se encuentra activada, el icono "WiFi" aparecerá en el mando a distancia. Con la unidad apagada, pulse los botones "MODE" ["Modo"] y "WiFi" al mismo tiempo durante 1 segundo para resetear el módulo WiFi a sus valores de fábrica.

- Esta función solo está disponible en algunos modelos.

- 17** Combinación de los botones “+” y “-”: La función de bloqueo.
Pulse los botones “+” y “-” simultáneamente para bloquear o desbloquear el teclado. Si el mando a distancia se encuentra bloqueado, se mostrará el icono . En tal caso, cada vez que se pulse cualquier botón, el icono  parpadeará tres veces.
- 18** Combinación de los botones “MODE” [“Modo”] y “-”: Cambio de grados Fahrenheit a centígrados y viceversa.
Con la unidad apagada, pulse los botones “MODE” [“Modo”] y “-” simultáneamente para cambiar de °C a °F.
- 19** Combinación de los botones “TEMP” y “CLOCK” [“Reloj”]: La función de ahorro energético.
En el modo de refrigeración, pulse “TEMP” y “CLOCK” [“Reloj”] al mismo tiempo para activar la función de ahorro energético. En los tubos Nixie del mando a distancia aparecerá el mensaje “SE”. Repita la operación para cancelar la función.
- 20** Combinación de los botones “TEMP” y “CLOCK” [“Reloj”]: Función de calefacción a 8 °C.
Pulse “TEMP” y “CLOCK” [“Reloj”] al mismo tiempo en modo de calefacción para iniciar la calefacción a 8 °C. Los tubos Nixie del mando a distancia mostrarán el mensaje “\$” y una temperatura seleccionada de 8 °C.. (46 °F, si está ajustado a grados Fahrenheit). Repita la operación para cancelar la función.
- 21** Función de retroiluminación.
La unidad se ilumina durante 4 s al establecerse por primera vez el suministro eléctrico, y durante 3 s cada vez que se pulsa un botón.

Cambio de pilas

1. Retire la cubierta de las pilas de la parte trasera del mando a distancia. (Véase la figura)
2. Extraiga las pilas usadas.
3. Introduzca dos pilas AAA de 1,5 V nuevas respetando su polaridad.
4. Vuelva a colocar la cubierta de las pilas.

★ Notas:

- Al sustituir las pilas, no emplee pilas viejas o de distinto tipo: existe riesgo de avería.
- Si no va a emplear el mando a distancia durante un periodo prolongado, extraiga las pilas para que no se produzcan derrames.
- El mando a distancia deberá emplearse dentro de su rango de recepción.
- Deberá mantenerse a 1 m de distancia de televisores o equipos de música estéreo.
- Si el mando a distancia no funciona normalmente, extraiga las pilas y vuelva a introducirlas al cabo de 30 segundos. Si sigue sin funcionar normalmente, cambie las pilas.

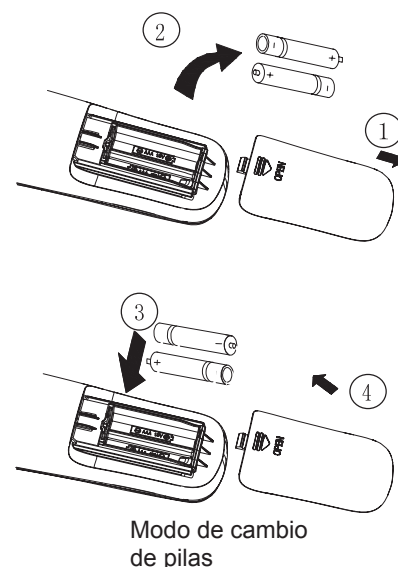

Antes de inspeccionar o mantener la unidad, interrumpa el suministro eléctrico poniendo el interruptor en "OFF" ["Apagado"].

3.1 Unidades

• Unidad interior, unidad exterior y mando a distancia

1. Límpielos con un paño suave y seco.

• Panel delantero

1. Abra el panel delantero.

Deslice hacia dentro los dos topes a izquierda y derecha hasta que hagan clic.

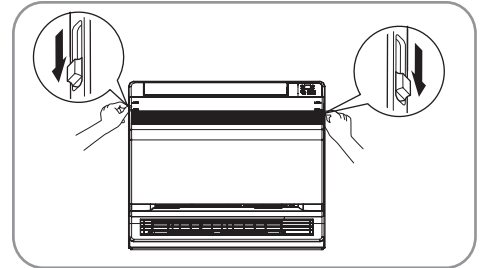

2. Retire el panel delantero.

- Retire el alambre.
- Para poder retirar el panel delantero, deje que se abata hacia adelante.

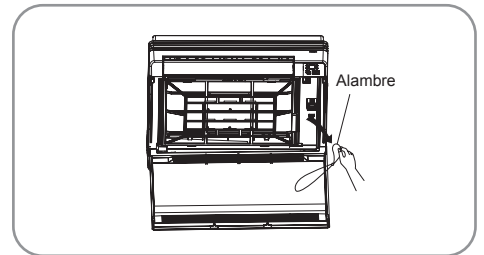

3. Limpie el panel delantero.

- Límpielo con un paño suave humedecido con agua.
- Sólo se permite el uso de detergentes neutros.
- Si lava el panel delantero con agua, séquelo después con un paño o dejándolo a la sombra.

4. Fije el panel delantero.

- Inserte el panel delantero en las ranuras de la unidad (3 puntos).
- Fije el alambre por la derecha en la cara interna de la rejilla delantera.
- Cierre lentamente el panel.

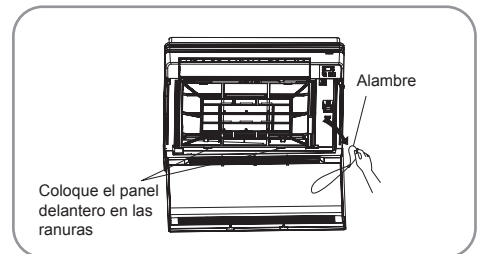

PRECAUCIÓN

- No toque las piezas metálicas de la unidad interior. Si las toca, puede sufrir lesiones.
- Al retirar o montar el panel delantero, emplee una mesa robusta y estable y ejecute los pasos con precaución.
- Al retirar o montar el panel delantero, sosténgalo firmemente con la mano para impedir que caiga.
- Para la limpieza no deberá emplear agua caliente a más de 40°C, bencina, gasolina, disolvente, otros aceites volátiles, abrillantadores, cepillos de fregar ni otras herramientas manuales.
- Tras la limpieza, asegúrese de que el panel delantero quede bien fijo.

3.2 Filtros

1. Abra el panel delantero.

2. Retire el filtro de aire.

- Apriete ligeramente hacia abajo los ganchos a izquierda y derecha del filtro y después tire hacia arriba.

3. Extraiga el filtro fotocatalítico para purificación de aire de apatito de titanio.

- Sostenga las pestañas del bastidor y retire los ganchos en 4 lugares.

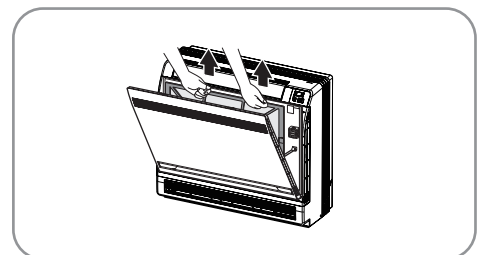

4. Limpie o sustituya cada filtro.
Véase la imagen.

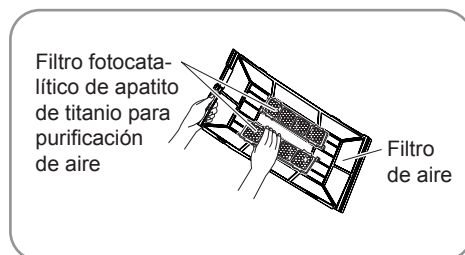

5. Coloque el filtro de aire y el filtro fotocatalítico para purificación de aire de apatito de titanio como estaban y cierre el panel delantero.
- Si hace funcionar el equipo sin filtros de aire, pueden surgir problemas por acumulación de polvo en la unidad interior.

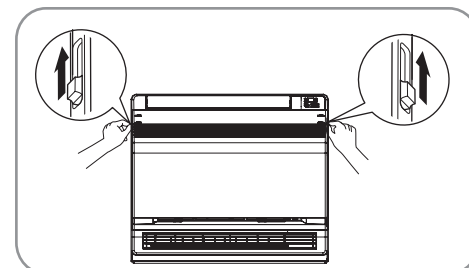

6. Lave los filtros de aire con agua o límpielos con una aspiradora.
- Si el polvo no se desprende fácilmente, lávelos con un detergente neutro disuelto en agua tibia, y después déjelos secar a la sombra.
 - Se recomienda limpiar los filtros cada semana.

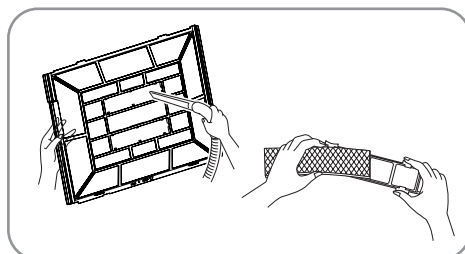

3.3 El filtro fotocatalítico para purificación de aire de apatito de titanio

El filtro fotocatalítico para purificación de aire de apatito de titanio puede regenerarse lavándolo con agua una vez cada 6 meses. Recomendamos sustituirlo una vez cada 3 años.

● Mantenimiento

1. Limpie el polvo con una aspiradora y remoje el filtro en agua templada o fría durante de 10 a 15 minutos si está muy sucio.
2. No retire el filtro de su bastidor cuando lo lave con agua.
3. Al terminar, agítelo para retirar el agua que quede y déjelo secar a la sombra.
4. Ya que el material está hecho de papel, no estruje el filtro para retirar el agua.

● Sustitución

Retire las pestañas del bastidor del filtro y coloque un filtro nuevo.

- Elimine el filtro viejo como residuo inflamable.
- Elimine el filtro viejo como residuo inflamable.

NOTA

- Si la unidad funciona con filtros sucios:
 - (1) No puede eliminar los olores del aire.
 - (2) No puede limpiar el aire.
 - (3) Se reduce la calidad de la calefacción y la refrigeración.
 - (4) Puede causar olores.

Comprobar

Compruebe que la base, el soporte y otros accesorios de la unidad exterior no estén deteriorados ni corroídos.
Compruebe que no haya nada bloqueando las salidas de las unidades interior y exterior.
Compruebe que el agua salga normalmente por la tubería de drenaje durante los modos de refrigeración y deshumidificación. • Si no observa agua de drenaje, puede que haya una fuga en la unidad interior. Si ocurre esto, interrumpa el funcionamiento y consulte a su centro de servicios.

3.4 Medidas previas a periodos de inactividad prolongados

1. Deje la unidad funcionando en modo de ventilación durante varias horas con buen tiempo para que se seque su interior.
 - Pulse el botón "MODE" ["Modo"] y seleccione el modo de ventilación.
 - Pulse el botón "ON/OFF" ["Encendido/Apagado"] e inicie la operación.
2. Una vez finalizada la operación, apague el disyuntor del aire acondicionado.
3. Limpie los filtros de aire y vuelva a colocarlos.
4. Extraiga las pilas del mando a distancia.

NOTA

- Si hay conectada una unidad exterior múltiple, asegúrese de que la función de calefacción no se emplee en otra habitación antes de hacer funcionar el ventilador.

※ Rango de temperatura de funcionamiento		
	Temperatura interior DB/WB (°C)	Temperatura exterior DB/WB (°C)
Refrigeración máxima	32/23	43/26
Calefacción máxima	27/-	24/18

El rango de temperatura de funcionamiento (temperatura exterior) es de -15 °C a 43 °C para la unidad de refrigeración, y de -20°C a 43°C para la unidad de refrigeración y calefacción.

Principio de funcionamiento y funciones especiales para refrigeración

Principio:

El aire acondicionado absorbe el calor de la habitación y lo transmite y descarga al exterior, de modo que descienda la temperatura ambiente interior. Su capacidad de refrigeración depende de la temperatura ambiente exterior.

Función anticongelante:

Si la unidad se encuentra funcionando a baja temperatura en modo de refrigeración, se formará hielo en el intercambiador de calor. Si la temperatura del intercambiador de calor interior desciende de 0, el microprocesador de la unidad interior hará que el compresor deje de funcionar para proteger la unidad.

Principio de funcionamiento y funciones especiales para calefacción

Principio:

* El aire acondicionado absorbe calor del exterior y lo transmite al interior, aumentando de este modo la temperatura ambiente. Este principio se denomina "bomba de calor", y su capacidad de calefacción desciende al descender la temperatura exterior.

* Si la temperatura exterior desciende mucho, emplee otros equipos de calefacción.

Descongelación:

* Si la temperatura exterior es baja, pero la humedad es alta, al cabo de un periodo de funcionamiento prolongado acabará por formarse hielo en la unidad exterior, afectando a la capacidad de calefacción. En este momento, la función de descongelación automática actuará, y la calefacción se detendrá de 8 a 10 minutos.

* Durante la descongelación automática, los motores de los ventiladores de las unidades interior y exterior se detendrán.

* Durante la descongelación, el indicador interior parpadeará, y la unidad exterior puede emitir vapor. Esto se debe a la descongelación y no es síntoma de avería.

* Una vez finalizada la descongelación, la calefacción volverá a funcionar automáticamente.

Función anti-aire frío:

En modo de calefacción existen tres situaciones en las que el intercambiador de calor interior puede no haber alcanzado una temperatura determinada, durante las cuales el motor del ventilador interior no arrancará (durante 3 minutos) para evitar que la unidad emita viento frío. Estas situaciones son:

1. Cuando acaba de iniciarse la calefacción.
2. Al finalizar la operación de descongelación automática.
3. Al emplear la calefacción con bajas temperaturas.

El tipo de clima de esta unidad se indica en la placa de especificaciones.

- No ajuste una temperatura inferior a la que realmente necesite. De lo contrario, el gasto en electricidad aumentará.

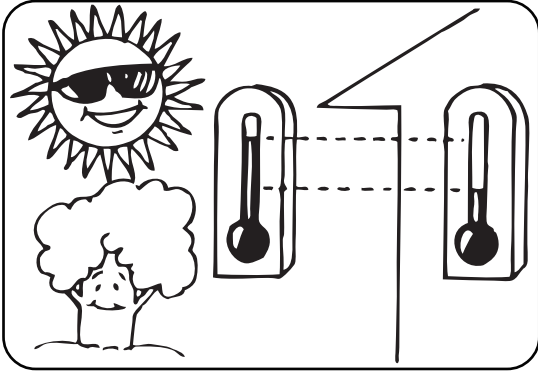

- Para distribuir el aire refrigerado por la habitación, ajuste la dirección de la corriente de aire tal y como indican las flechas (véase la imagen).

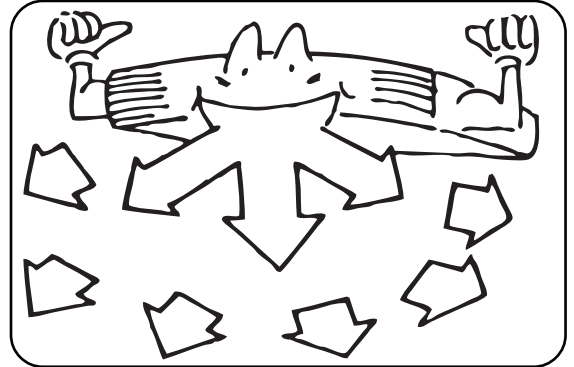

- Para una mayor eficiencia, limpie el filtro de aire cada semana.

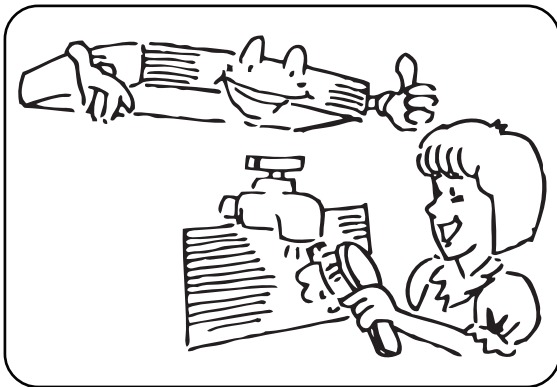

- Cierre puertas y ventanas durante el funcionamiento de la unidad para evitar escapes de aire refrigerado y ahorrar energía.

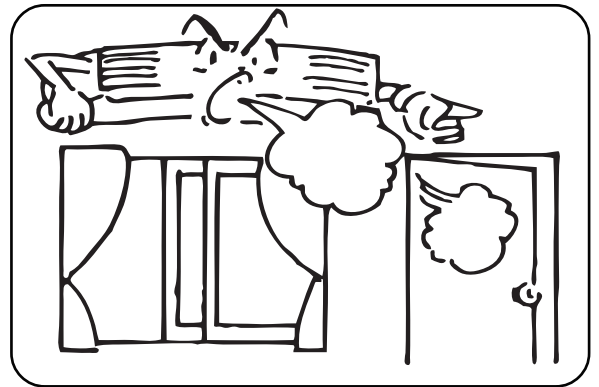

- Cierre las cortinas o ventanas durante la refrigeración para evitar el calor producido por la radiación solar y ahorrar de este modo electricidad.

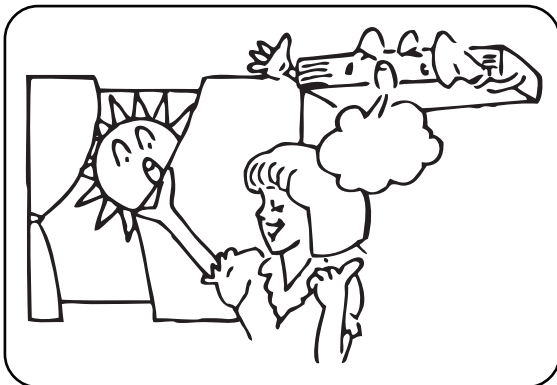

- En caso de ventilación ineficaz, abra la ventana para ventilar el aire de la habitación de vez en cuando, pero no durante demasiado tiempo, para evitar malgastar aire refrigerado.

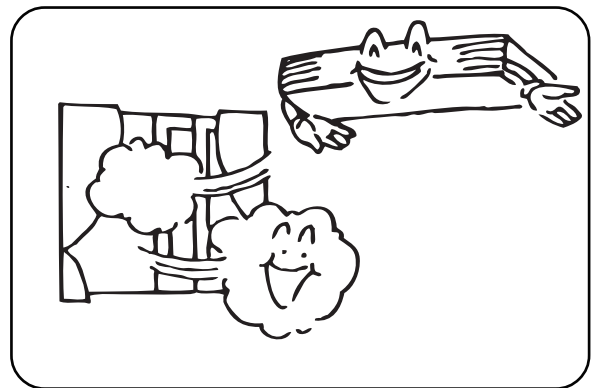

5 Precauciones

- Compruebe el sistema eléctrico (tensión y frecuencia). Emplee el suministro eléctrico indicado en la unidad para usar el aire acondicionado, y únicamente fusibles con la capacidad especificada. No emplee trozos de cable en lugar de fusibles.



- Apague el aire acondicionado si se producen interferencias eléctricas durante su funcionamiento. Si no se va a emplear la unidad durante un largo periodo de tiempo, interrumpa el suministro eléctrico con el interruptor general.

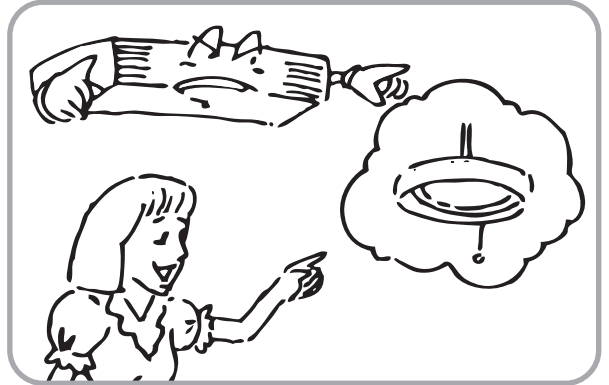

- No introduzca objetos en la entrada o salida del aire con el aire acondicionado en funcionamiento: puede provocar daños materiales o lesiones. Preste especial atención cuando haya niños cerca.

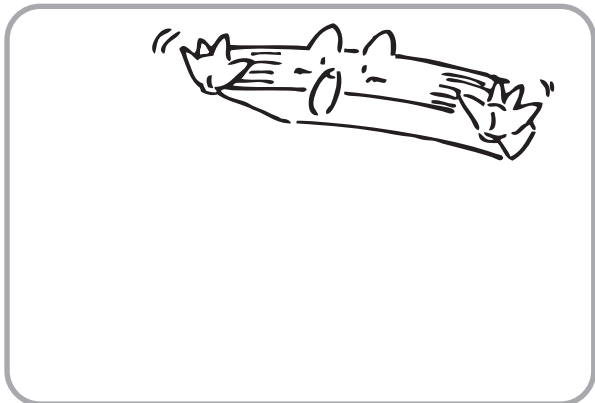

- No interponga ningún obstáculo contra la dirección del flujo de aire de las unidades interior y exterior. Esto puede reducir la eficiencia o provocar averías.



- No dirija el flujo de aire directamente hacia personas (especialmente niños, ancianos o enfermos).



- No coloque un calefactor ni ninguna otra fuente de calor cerca de la unidad. El calor puede deformar las piezas de plástico.



6 Comprobaciones antes de llamar al técnico

Compruebe los siguientes puntos antes de avisar al técnico. Puede que encuentre la solución a sus problemas. Si la unidad sigue sin funcionar después de comprobarlos, póngase en contacto con su distribuidor local.

PROBLEMA	CAUSAS
La unidad no funciona.	<ul style="list-style-type: none">● Compruebe si el cable de alimentación está dañado y si el disyuntor sigue cerrado.● Compruebe si el suministro eléctrico está en buen estado.● Compruebe si el interruptor con temporizador está encendido o no.
El aire acondicionado funciona, pero no produce suficiente frío.	<ul style="list-style-type: none">● Compruebe si la temperatura de consigna es demasiado elevada.● Compruebe si la luz solar penetra directamente en la habitación.● Compruebe si hay puertas o ventanas abiertas.● Compruebe si hay algo obstruyendo la salida de aire.● Compruebe si el ventilador de escape sigue funcionando.● Compruebe si el filtro de aire está sucio o atascado.
La unidad emite vapor o niebla al funcionar.	<ul style="list-style-type: none">● El aire caliente de la habitación se mezcla con el aire frío, y esto produce vapor.
El mando a distancia no funciona.	<ul style="list-style-type: none">● El cable entre la unidad y la pantalla está suelto o desconectado.● Compruebe si las pilas están colocadas correctamente.● Compruebe si las pilas están gastadas o no.

7 Instalación de la unidad interior

SELECCIÓN DEL LUGAR DE INSTALACIÓN

- Debe tratarse de un lugar desde el cual sea posible distribuir aire refrigerado por toda la habitación.
- Debe tratarse de un lugar en el que sea fácil evacuar el agua de condensación.
- Debe tratarse de un lugar capaz de soportar el peso de la unidad interior.
- Debe tratarse de un lugar de fácil acceso para el mantenimiento.
- Este dispositivo no deberá instalarse en una lavandería.

HAY 2 TIPOS DE INSTALACIÓN

- TIPO DE TECHO
- TIPO DE SUELO

Como se verá, ambos tipos de instalación son similares.

Unidad interior

La unidad interior deberá ubicarse en un lugar con las siguientes características:

- 1) Deberá cumplir los requisitos de instalación especificados en los planos de instalación.
- 2) Tanto la entrada como la salida de aire deberán encontrarse despejadas.
- 3) La unidad no deberá encontrarse expuesta a la radiación solar directa.
- 4) La unidad deberá encontrarse alejada de fuentes de calor o vapor.
- 5) No deberá haber fuentes de vapor de aceite de máquinas (pueden limitar la vida útil de la unidad interior).
- 6) El aire refrigerado (o calentado) deberá poder circular libremente por la habitación.
- 7) La unidad deberá encontrarse alejada de tubos fluorescentes con balasto electrónico (de inversor o de encendido rápido), ya que pueden reducir el alcance del mando a distancia.
- 8) La unidad deberá encontrarse a una distancia de al menos 1 metro de equipos de televisión o radio (pues pueden provocar interferencias en la imagen o el sonido).

LUGARES EN QUE PUEDEN PRODUCIRSE PROBLEMAS EN CASO DE INSTALACIÓN:

- Lugares expuestos a aceites.
- Lugares expuestos a ácidos o álcalis.
- Lugares con un suministro eléctrico irregular.

Planos de instalación de la unidad interior.

La unidad interior puede montarse de cualquiera de los tres modos aquí mostrados.

La unidad de consola deberá instalarse en el suelo o a una distancia de 0,3 m del mismo.

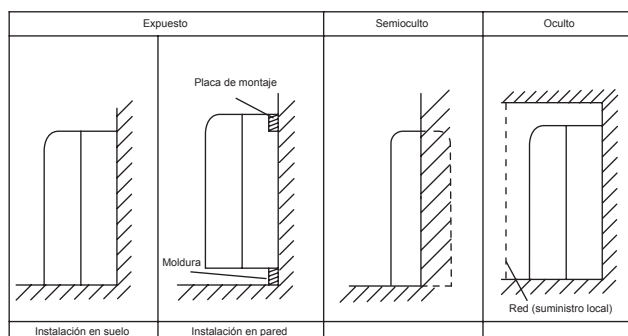

Ubicación para fijar el panel de instalación

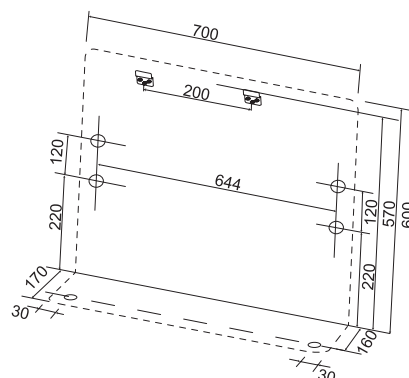

Croquis de puntos de suspensión:

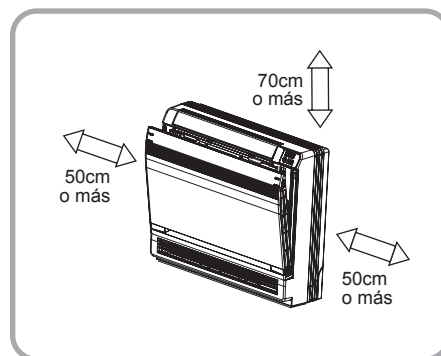
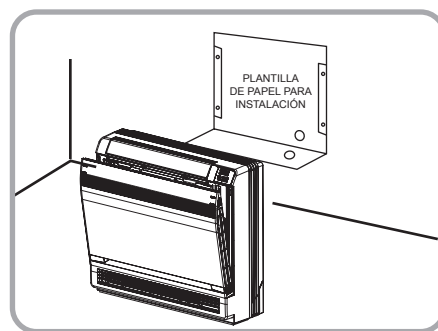
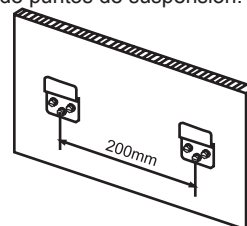

Tuberías de refrigerante

- 1) Practique un orificio (de 55mm de diámetro) en el punto marcado con el símbolo  en la figura inferior.
- 2) La ubicación del orificio varía en función del lado de la tubería que se extraiga.
- 3) Para más detalles sobre los conductos, véase "Conexión del conducto de refrigerante", en el apartado "Instalación de la unidad interior (1)".
- 4) Reserve espacio alrededor de la tubería para que sea más sencillo conectarla a la tubería de la unidad interior.

(Unidad: mm)

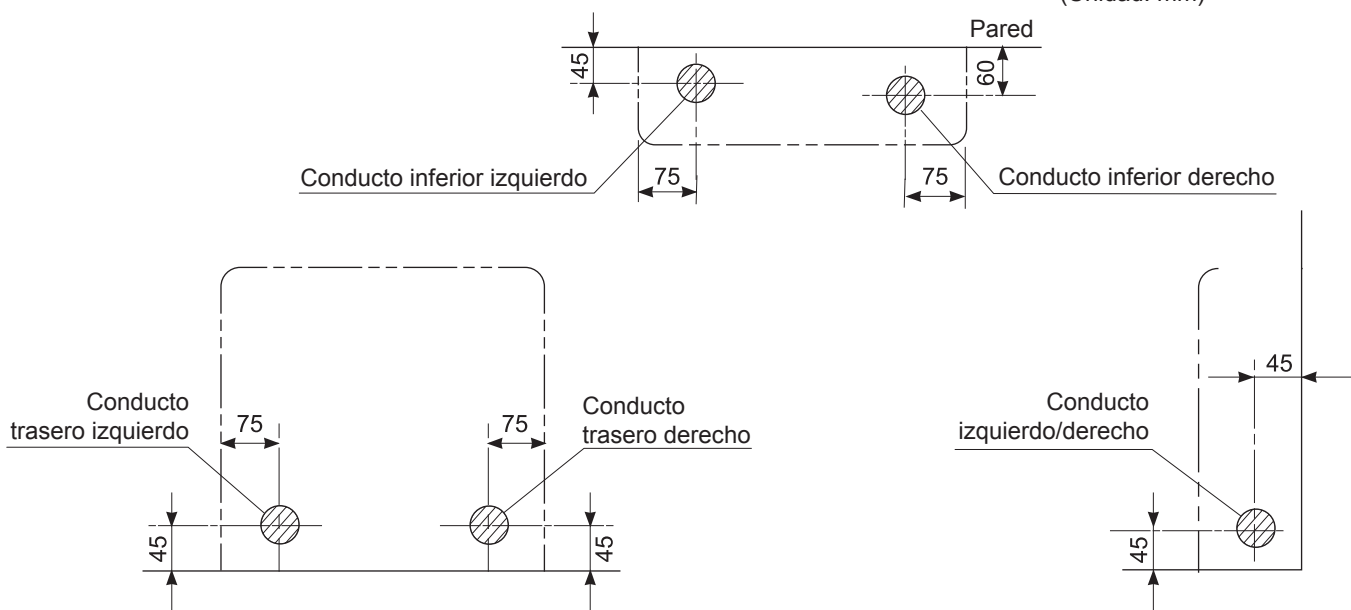

PRECAUCIÓN

Longitud mínima permitida.

- La longitud de tubería mínima recomendada es de 2,5 m, para evitar ruidos y vibraciones procedentes de la unidad exterior. (Los ruidos mecánicos y vibraciones pueden producirse en función de cómo esté instalada la unidad y del entorno en que se emplee).
- La longitud máxima de la tubería se indica en el manual de instalación de la unidad exterior.
- En caso de conexiones múltiples, véase el manual de instalación de la unidad exterior múltiple.

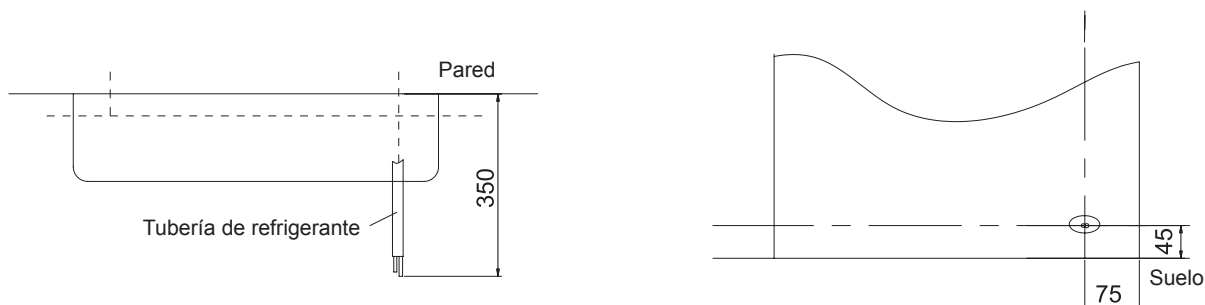

Perforación de un agujero en la pared e instalación de una tubería empotrada

- En caso de paredes que contengan bastidores o paneles metálicos, emplee una tubería empotrada y una cubierta de pared para el orificio pasante para evitar fugas de agua.
 - Asegúrese de aislar los huecos en torno a las tuberías con material de sellado para evitar fugas de agua.
- 1) Perfore un orificio de 55 mm de diámetro en la pared de modo que presente una pendiente descendiente hacia el exterior.
 - 2) Introduzca una tubería de pared en el orificio.
 - 3) Introduzca una cubierta en la tubería de la pared.
 - 4) Una vez instalados los conductos de refrigerante, los cables y los conductos de drenaje, aisle el hueco que quede en el orificio de los conductos con masilla.

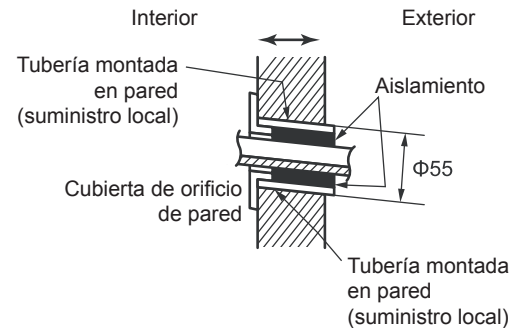

Tubería de drenaje

- 1) Para la tubería de drenaje, emplee tubo comercial rígido de cloruro de polivinilo VP 20, con un diámetro exterior de 26 mm y un diámetro interior de 20 mm.
- 2) La manguera de drenaje (diámetro exterior de 18 mm en el extremo de conexión, 220 mm de longitud) se suministra junto con la unidad interior. Prepare la tubería de drenaje en la posición indicada en la figura de abajo.
- 3) La tubería de drenaje deberá inclinarse hacia abajo para que el agua pueda fluir suavemente y sin ningún obstáculo (no deberá formarse ningún sifón).
- 4) Introduzca la manguera de drenaje hasta esta profundidad para que no se salga de la tubería de drenaje.
- 5) Aísle la tubería de drenaje de la unidad interior con al menos 10 mm de material aislante para evitar la condensación.
- 6) Retire los filtros de aire y vierta algo de agua en la bandeja de drenaje para comprobar que el agua fluya correctamente.

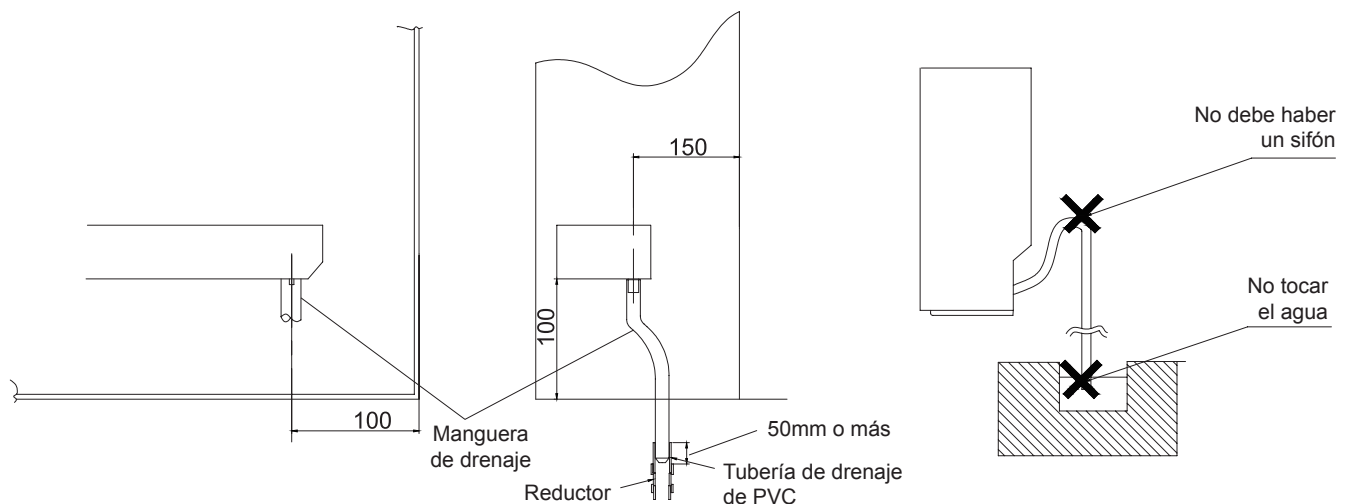

Instalación de la unidad interior

1. Preparación

- Abra el panel frontal, retire los 4 tornillos y desmonte la rejilla frontal tirando hacia adelante.
- Siga las flechas para desmontar los cierres de la carcasa frontal con el fin de retirarla.
- Siga el procedimiento abajo descrito al retirar las rejillas.

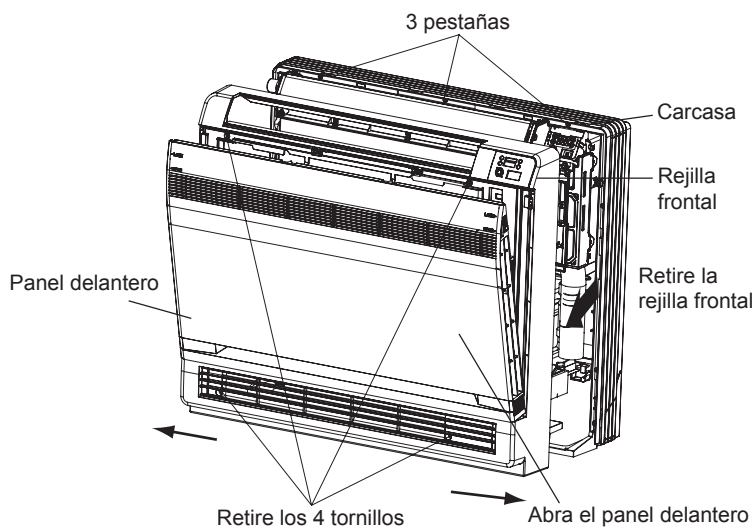

■ Para molduras:

- Retire los pilares. (Retire las rejillas de abajo con unas tenazas).

■ Para los conductos laterales

- Retire los pilares.
- 1) Retire los 7 tornillos.
- 2) Retire la carcasa (2 pestañas).
- 3) Retire las carcasas izquierda y derecha (2 pestañas a cada lado).
- 4) Retire las rejillas del marco inferior y las carcasas con unas tenazas.
- 5) Para volver a montarlas, repita los pasos en el orden inverso (3>2>1).

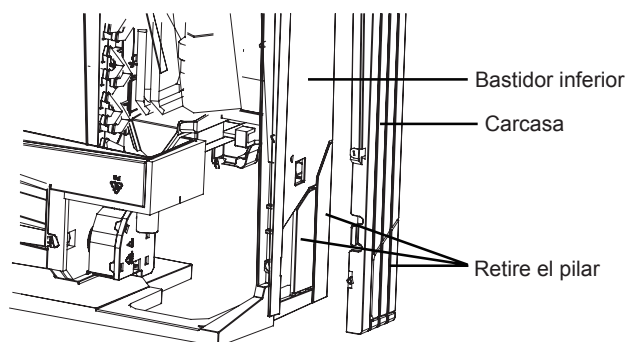
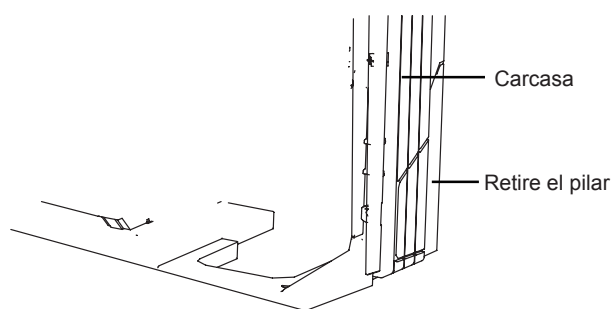
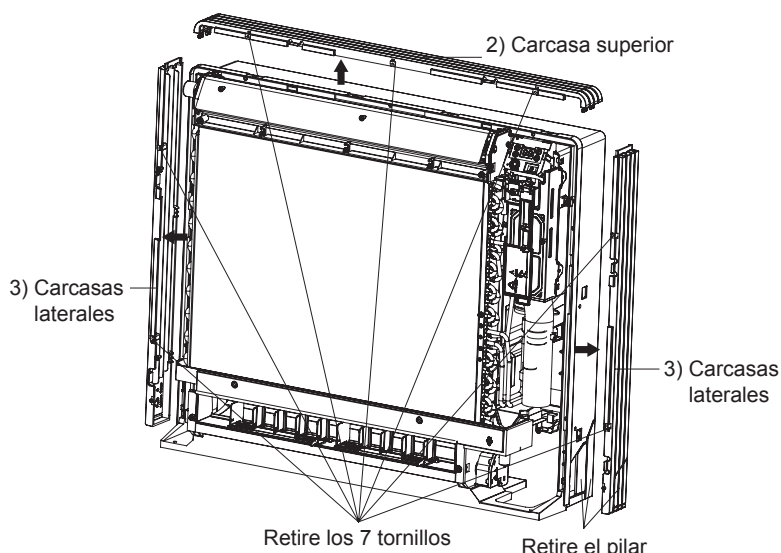

2. Instalación

- Fije la unidad con 6 tornillos en caso de instalación en suelo (no se olvide de fijarla a la pared trasera).
- Para instalación en pared, fije la placa de montaje mediante 5 tornillos y la unidad interior mediante 4 tornillos.

La placa de montaje deberá instalarse en una pared capaz de soportar el peso de la unidad interior.

- 1) Fije temporalmente la placa de montaje a la pared, asegúrese de que el panel esté completamente nivelado y marque los puntos de perforación en la pared.
- 2) Fije la placa de montaje a la pared mediante tornillos.

Instalación en suelo

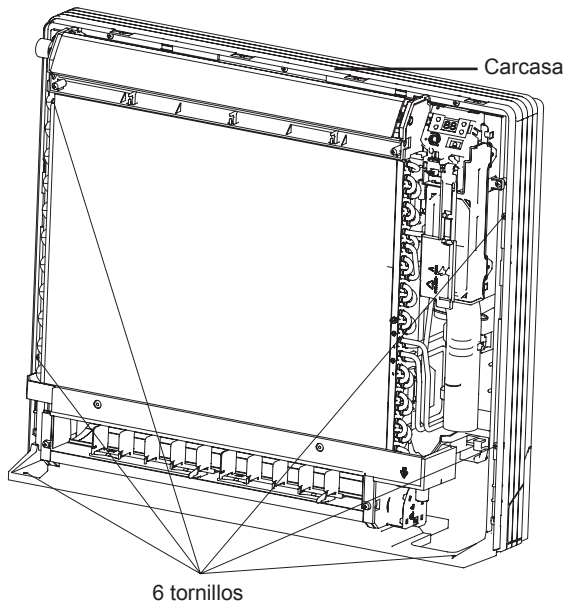

Instalación en pared

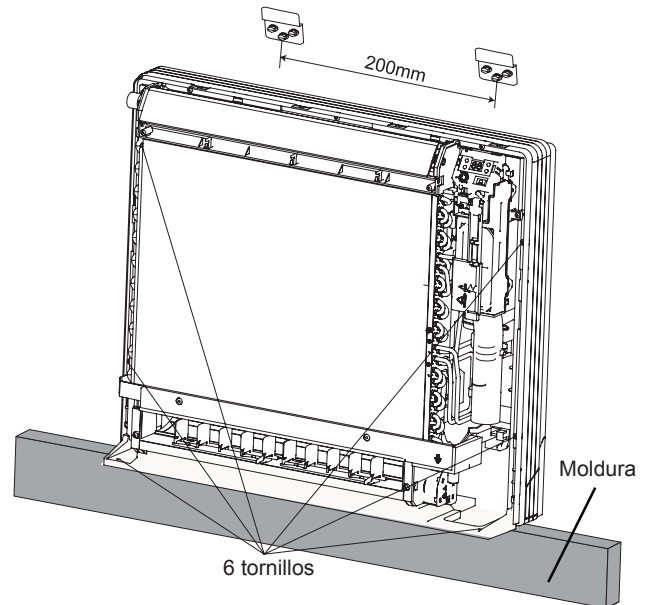

- 3) Una vez realizadas las conexiones de los conductos de refrigerante y drenaje, rellene el espacio sobrante con masilla. Si se quedase sin rellenar, podría producirse condensación sobre las tuberías de refrigerante y evacuación, así como la entrada de insectos en los conductos.
- 4) Una vez finalizadas todas las conexiones, monte el panel frontal y la rejilla frontal en sus posiciones originales.

Abocardado del extremo de la tubería

- 1) Corte el extremo de la tubería con un cortatubos.
- 2) Retire las rebabas con la superficie de corte mirando hacia abajo para que los fragmentos no penetren en la tubería.
- 3) Introduzca la tuerca abocardada en la tubería.
- 4) Abocarde la tubería.
- 5) Compruebe que el abocardado esté bien hecho.

⚠ ADVERTENCIA

- 1) No emplee aceite mineral en la parte abocardada.
- 2) Impida que penetre aceite mineral en el sistema, pues podría reducir la vida útil de las unidades.
- 3) Nunca emplee conductos que se hayan usado en otras instalaciones. Emplee únicamente piezas que se hayan suministrado con la unidad.
- 4) Para garantizar su vida útil, nunca instale material desecante en esta unidad de R410A.
- 5) El material desecante podría disolverse y dañar el sistema.
- 6) Un abocardado incompleto podría provocar fugas de gas refrigerante.

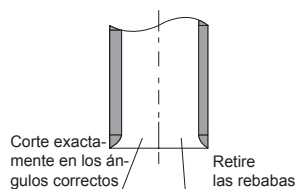

Abocardado
Colocar exactamente en la posición mostrada abajo

	Abocardador para R410A	Abocardador convencional	
	Tipo embrague	Tipo embrague (tipo rígido)	Abocardador de man-posa (tipo imperial)
A	0-0,5mm	1,0-1,5mm	1,5-2,0mm

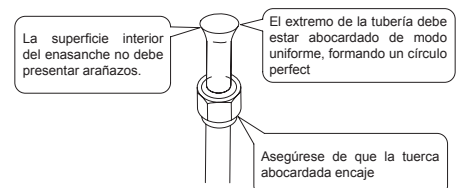

Conexión de la tubería de refrigerante

- 1) Emplee llaves dinamométricas para apretar las tuercas abocardadas con el fin de evitar daños a las tuercas y fugas de gas.

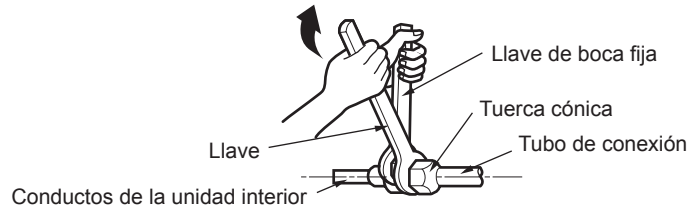
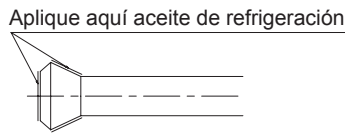

- 2) Alinee los centros de ambos ensanches y apriételos. A continuación, apriete las tuercas abocardadas 3 o 4 vueltas a mano. A continuación, apriéte las hasta el para de apriete máximo.
- 3) Para evitar fugas de gas, emplee aceite refrigerante tanto en la superficie interior como en la superficie exterior del ensanche. (Emplee aceite refrigerante para R410A.)

Par de apriete de la tuerca abocardada		
Lado del gas		Lado de líquido
09K/12K	18K	09K/12K/18K
3/8 pulgadas	1/2 pulgada	1/4 pulgada
31-35 Nm	50-55 Nm	15-20 Nm

Precauciones para la manipulación de conductos

- 1) Proteja el extremo abierto del conducto frente al polvo y la humedad.
- 2) Todos los codos de los conductos deberán ser lo más leves que sea posible. Emplee un doblador de tubos para realizar los codos.
(El radio de flexión deberá ser de 30 a 40 mm o superior).

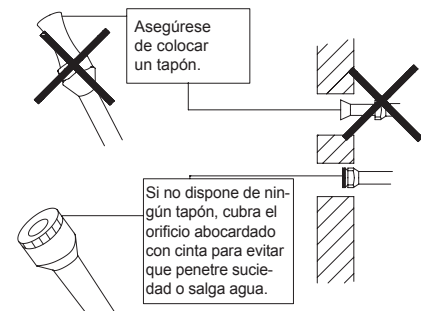

Selección de cobre y materiales de aislamiento térmico

- Si emplea tuberías y válvulas de cobre comerciales, tenga en cuenta lo siguiente:

- 1) Material aislante: Espuma de polietileno.

Tasa de transferencia térmica: de 0,041 a 0,052 W/mK (0,035 a 0,045 kcal/mh°C).

La temperatura superficial de la tubería de gas refrigerante puede alcanzar los 110 °C.

Seleccione materiales de aislamiento térmico capaces de resistir esta temperatura.

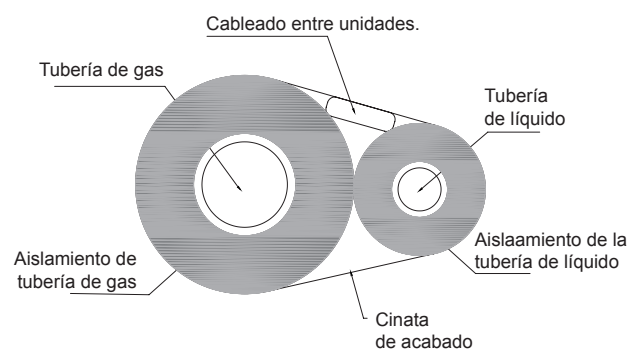

- 2) Asegúrese de aislar tanto las tuberías de gas como las de líquido, así como de respetar las dimensiones de aislamiento abajo indicadas.

Lado del gas		Lado de líquido	Aislamiento térmico de la tubería de gas		Aislamiento térmico de la tubería de líquido
09K/12K	18K		09K/12K	18K	
D. E. 9,5mm	D. E. 12,7mm	D. E. 6,4mm	D. I. 12-15mm	D. I. 14-16mm	D. I. 8-10mm
Espesor: 0,8 mm			Espesor: 10 mm mín.		

- 3) Emplee tubos de aislamiento térmico separados para las tuberías de gas y líquido.

Comprobación de fugas de gas

- 1) Compruebe la presencia de fugas después de la purga de aire.
- 2) Véanse las secciones sobre purgas de aire y comprobaciones de fugas de gas en el manual de instalación de la unidad exterior.

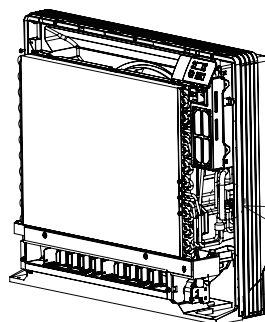

Compruebe si hay fugas aquí

- Aplique agua con jabón y compruebe cuidadosamente si hay fugas de gas.
- Retire el agua con jabón al finalizar la comprobación.

Fijación de la tubería de conexión

- Una vez comprobada en cuanto a fugas de gas del modo arriba descrito, fije la tubería.
- 1) Corte la parte aislada del conducto local para que coincida con la parte de conexión.
 - 2) Fije la raja del conducto de refrigerante a la junta del conducto auxiliar mediante cinta adhesiva, asegurándose de que no queden huecos.
 - 3) Envuelva la raja y la junta con la lámina aislante suministrada, asegurándose de que no queden huecos.

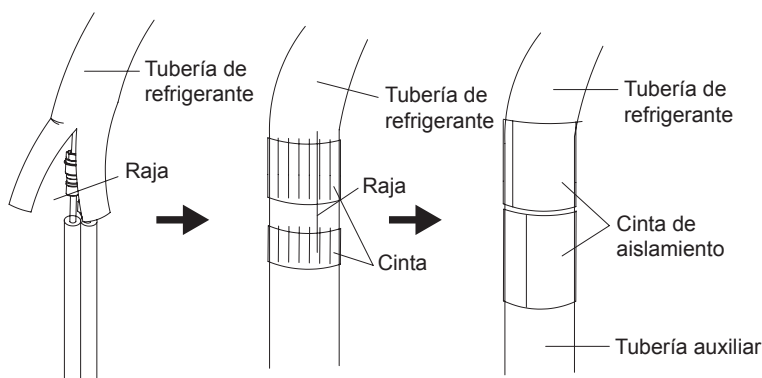

⚠ PRECAUCIÓN

- 1) Aísle la junta de las tuberías de modo seguro.
Un aislamiento incompleto puede provocar fugas de agua.
- 2) Empuje la tubería hacia adentro para que no ejerza fuerza sobre la rejilla frontal.

Conexión de la manguera de drenaje

Introduzca la manguera de drenaje C suministrada en la toma de la bandeja de drenaje.

Introduzca completamente la manguera de drenaje hasta que se adhiera a la toma.

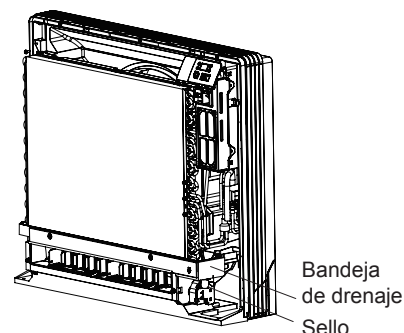
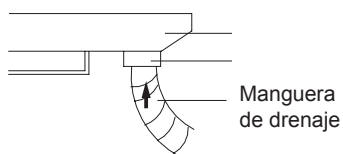

Cableado

En caso de unidad interior múltiple, instálela del modo descrito en el manual de instalación suministrado con la unidad exterior multifunción.

● Acuda a la placa de fijación de sensores, retire la placa metálica de recubrimiento frontal y conecte el cable del ramal al bloque de bornes.

- 1) Pele los extremos del cable (15 mm).
- 2) Haga coincidir los colores del cable con los números de bornes de los bloques de bornes de la unidad interior y exterior y atornille firmemente los cables a los bornes correspondientes.
- 3) Conecte los cables de puesta a tierra a los bornes correspondientes.
- 4) Tire de los cables para asegurarse de que estén bien fijos y sujételos con una abrazadera de cable.

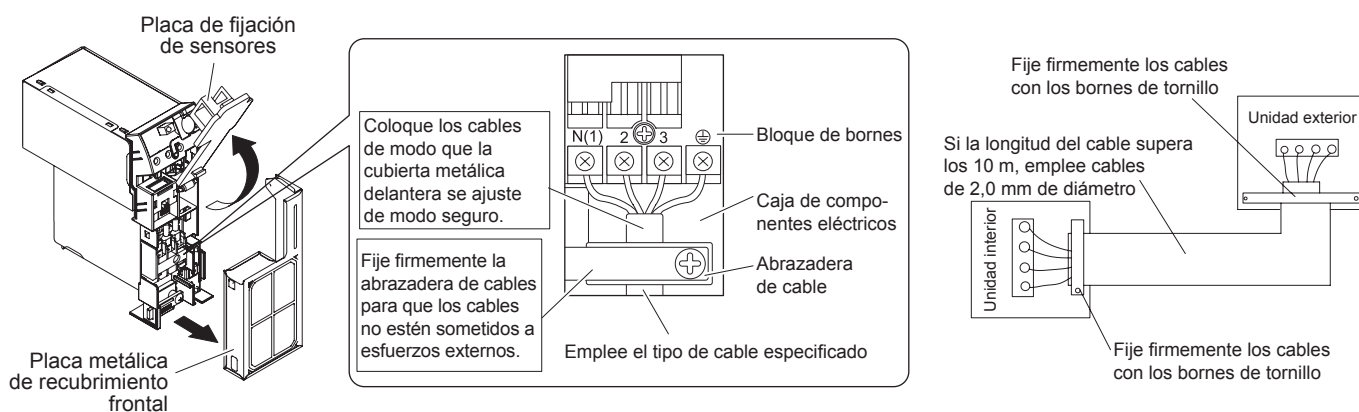

! PRECAUCIÓN

- 1) No emplee cables unidos con cinta aislante, cable trenzado o alargadores, pues pueden provocar sobrecalentamiento, electrocución o incendios.
- 2) No emplee piezas eléctricas adquiridas a terceros dentro del producto. (No tome corriente para la bomba de drenaje, etc., del bloque de contactos. Si lo hace, existe riesgo de electrocución o incendio.)

El dispositivo deberá instalarse, manejarse y almacenarse en una habitación con un área superior a X m². (Consulte el valor de X en la tabla "A" de la sección "Manipulación segura de refrigerantes inflamables".)



Tenga en cuenta que la unidad está cargada de gas inflamable R32. Un tratamiento inadecuado de la unidad implica riesgo de graves lesiones y graves daños materiales. Consulte los detalles del refrigerante en el capítulo "Refrigerante".

8 Preparación de tuberías

8.1 CORTE DE TUBERÍAS Y CABLES ELÉCTRICOS

- Emplee herramientas de corte convencionales.
- Mida de modo preciso tanto la tubería exterior como la tubería interior.
- Deje algo más de longitud de tubería que la medida.
- El cable deberá ser 1,5 m más largo que el tubo de refrigerante.

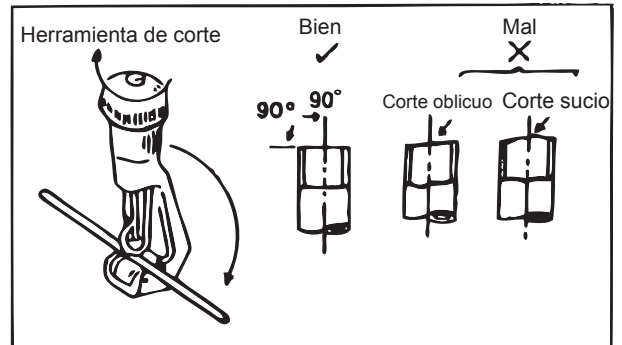

8.2 ESCARIADO

- Limpie el interior del tubo de refrigerante interior.
- Durante el escariado, el extremo del tubo deberá encontrarse por encima del escariador para evitar que penetre polvo en su interior.

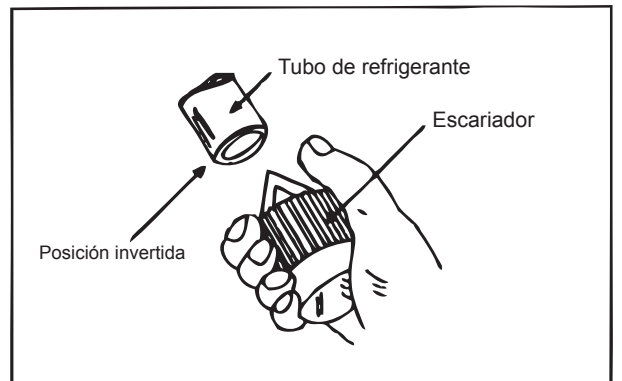

8.3 ABOCARDADO DEL EXTREMO DE LA TUBERÍA

- Abocarde ambos extremos de la tubería con un juego de abocardado, introduciendo la tuerca abocardada en la tubería antes de empezar. Coloque el molde en la tubería de modo que el extremo de la tubería sobresalga 0,5 mm del mismo. Compruebe que el extremo de la tubería esté nivelado y perfectamente redondo.

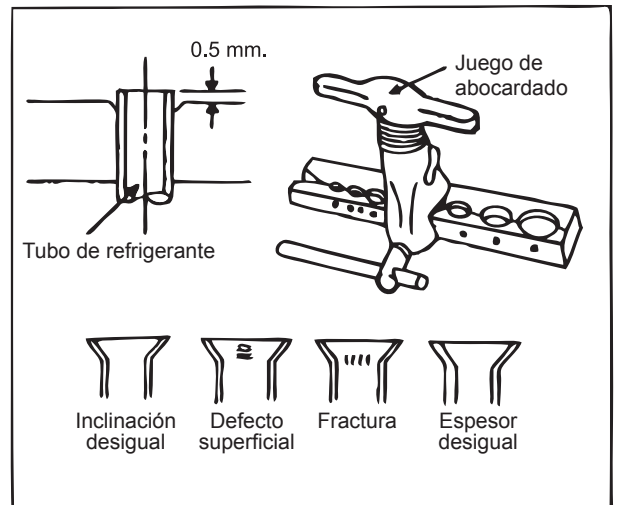

8.4 CONEXIÓN DE CABLES Y RECUBRIMIENTO CON CINTA

(Véase la imagen de la derecha)

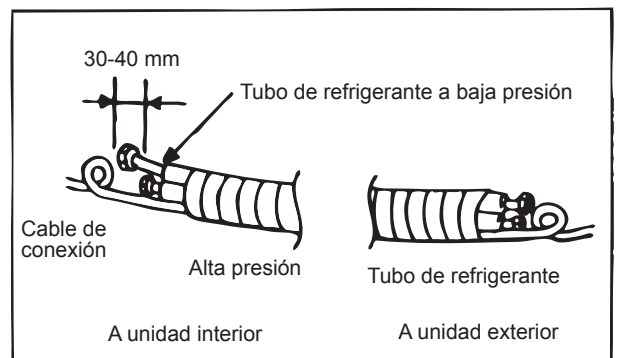

- 9.1 Seleccione tuberías de cobre para gas y líquido como las indicadas en la tabla (véase la tabla de tuberías de abajo).
- 9.2 Para protegerlas ante el polvo y la humedad, antes de montar la tubería y su aislamiento, ambos extremos de la tubería deberán cubrirse.
- 9.3 Evite en lo posible doblar tuberías. Si es necesario hacerlo, el radio de flexión deberá ser de más de 3 o 4 cm.

El aislamiento de la tubería de gas y la tubería de líquido dependerá del tamaño de las tuberías de cobre y del grosor de aislamiento, 3/8".

TABLA DE TUBERÍAS DE GAS

MODELO	TAMAÑO DE TUBERÍA
09K	3/8"
12K	3/8"
18K	1/2"

TABLA DE TUBERÍAS DE LÍQUIDO

MODELO	TAMAÑO DE TUBERÍA
09K	1/4"
12K	1/4"
18K	1/4"

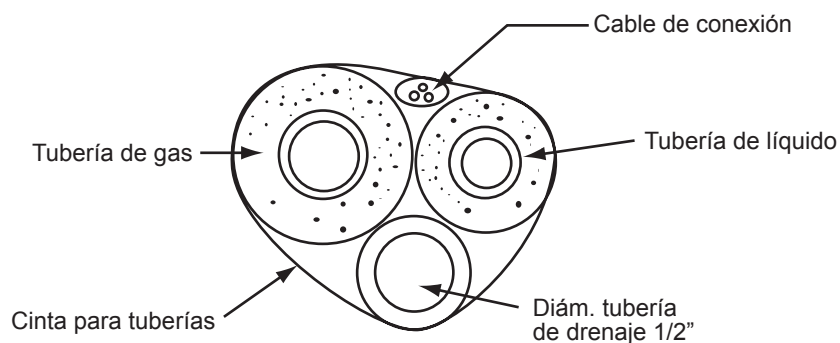

9.4 Conexión entre una unidad interior y una unidad exterior.

- Desenrosque la tuerca abocardada para soltar el gas a presión en la unidad interior. Si no sale gas a presión, es indicio de fugas en la unidad interior.
- Introduzca la tuerca abocardada en la tubería de líquido. Abocardé el extremo de la tubería con una herramienta de abocardar.
- Apriete ambas tuercas abocardadas en el interior de la tubería de gas y la tubería de líquido de la unidad interior con dos llaves.

10 Comprobación rutinaria tras la instalación

Comprobaciones posteriores a la instalación

Elementos a comprobar	Posible avería	Ubicación
¿Se ha fijado bien?	La unidad podría caer, sacudirse o emitir ruidos.	
¿Ha efectuado la comprobación de fugas de refrigerante?	Puede reducirse la capacidad de refrigeración.	
¿Hay suficiente aislamiento térmico?	Podría haber condensación y goteo.	
¿Drena bien la unidad?	Podría haber condensación y goteo.	
¿Es la tensión conforme a la tensión nominal indicada en la placa de características?	Existe riesgo de avería eléctrica o daños a piezas.	
¿Están correctamente instalados los cables eléctricos y las conexiones de tuberías?	Existe riesgo de avería eléctrica o daños a piezas.	
¿Se ha conectado la unidad a una conexión a tierra segura?	Podrían producirse fugas eléctricas.	
¿Se ha usado el cable de alimentación especificado?	Existe riesgo de avería eléctrica o daños a piezas.	
¿Se han cubierto la entrada y la salida?	Puede reducirse la capacidad de refrigeración.	
¿Se ha registrado la longitud de las tuberías de conexión y la cantidad de carga de refrigerante?	La capacidad de refrigeración no es correcta.	
¿Se han cubierto los orificios de entrada y salida de tuberías?	Puede reducirse la capacidad de refrigeración o calefacción, o incrementarse el consumo eléctrico.	

11 Configuración de la tubería de conexión

1. Longitud estándar de la tubería de conexión.
 - 5 m, 7,5 m, 8 m.
2. Longitud mínima de la tubería de conexión: 3m.
3. Longitud máxima de la tubería de conexión.

Capacidad de refrigeración	Longitud máxima de la tubería de conexión
5000 Btu/h (1465W)	15
7000 Btu/h (2051W)	15
9000 Btu/h (2637W)	15
12000 Btu/h (3516W)	20
18000 Btu/h (5274W)	25

Capacidad de refrigeración	Longitud máxima de la tubería de conexión
24000 Btu/h (7032W)	25
28000 Btu/h (8204W)	30
36000 Btu/h (10548W)	30
42000 Btu/h (12306W)	30
48000 Btu/h (14064W)	30

4. Cantidad de carga adicional de aceite refrigerante y refrigerante necesaria tras alargar una tubería de conexión:
 - Tras alargar la longitud de la conexión de una tubería de conexión en 10 m sobre su longitud estándar, deberá añadir 5 ml de aceite refrigerante por cada 5 m adicionales de tubería de conexión.
 - Método para calcular la cantidad de refrigerante adicional necesaria (basado en la tubería de líquido):
Cantidad de carga adicional de refrigerante = longitud adicional de la tubería de líquido × cantidad de carga adicional de refrigerante por metro.
 - En base a la longitud de la tubería estándar, añada refrigerante conforme a los requisitos indicados en la tabla. La cantidad de carga adicional de refrigerante por metro varía en función del diámetro de la tubería de líquido. Véase la siguiente página.

Cantidad de carga adicional de refrigerante para R32.

Diámetro de la tubería de conexión en mm		Válvula de estrangulación de la unidad interior	Válvula de estrangulación de la unidad exterior	
Tubería de líquido	Tubería de gas	Sólo refrigeración, refrigeración y calefacción (g/m)	Sólo refrigeración (g/m)	Refrigeración y calefacción (g/m)
Φ6	Φ9,5 o Φ12	16	12	16
Φ6 o Φ9,5	Φ16 o Φ19	40	12	40
Φ12	Φ19 o Φ22,2	80	24	96
Φ16	Φ25,4 o Φ31,8	136	48	96
Φ19	-	200	200	200
Φ22,2	-	280	280	280

Requisito de cualificación para la instalación y el mantenimiento

- Todos los operarios que trabajen con el sistema de refrigeración deben disponer del certificado concedido por la organización autorizadora y la cualificación para manejar el sistema de refrigeración reconocida por este sector. Si se necesita a otro técnico para realizar el mantenimiento o reparación del dispositivo, deberá estar supervisado por la persona que haya obtenido la cualificación para utilizar el refrigerante inflamable.
- La unidad solo se puede reparar según el método indicado por el fabricante del equipo.

Notas sobre la instalación

- El aire acondicionado no se puede utilizar en una habitación donde haya un fuego encendido (como una fuente de fuego, artículos que funcionen con gas o carbón, o un calentador en funcionamiento).
- No está permitido perforar ni quemar la tubería de conexión.
- El aire acondicionado se debe instalar en una habitación más grande que la superficie mínima de la habitación. La superficie mínima de la habitación se muestra en la placa del equipo o en la siguiente tabla.
- Después de la instalación, es obligatorio realizar una prueba de fugas.

Tabla a- Superficie mínima de la habitación (m²)

Superficie mínima de la habitación (m ²)	Cantidad de carga (kg)	≤1,2	1,3	1,4	1,5	1,6	1,7	1,8	1,9	2	2,1	2,2	2,3	2,4	2,5
	Ubicación en el suelo	/	14,5	16,8	19,3	22	24,8	27,8	31	34,3	37,8	41,5	45,4	49,4	53,6
Montado en la ventana	/	5,2	6,1	7	7,9	8,9	10	11,2	12,4	13,6	15	16,3	17,8	19,3	
Montado en la pared	/	1,6	1,9	2,1	2,4	2,8	3,1	3,4	3,8	4,2	4,6	5	5,5	6	
Montado en el techo	/	1,1	1,3	1,4	1,6	1,8	2,1	2,3	2,6	2,8	3,1	3,4	3,7	4	

Notas sobre el mantenimiento

- Compruebe que la superficie de mantenimiento o la superficie de la habitación cumplan los requisitos que se especifican en la placa.
 - Solo se puede utilizar en las habitaciones que cumplan los requisitos que se especifican en la placa.
- Compruebe que el área de mantenimiento esté bien ventilada.
 - Durante el funcionamiento del equipo, la habitación debe estar bien ventilada.
- Compruebe si hay un fuego o una fuente potencial de fuego en la zona de mantenimiento.
 - En la zona de mantenimiento no puede haber llamas, y debe haber colgado un cartel con la advertencia "no fumar".
- Compruebe si las indicaciones del dispositivo se encuentran en buen estado.
 - Sustituya la indicación de advertencia si está dañada o no se ve bien.

Soldadura

- Si tiene que cortar o soldar los tubos del sistema refrigerante en el proceso de mantenimiento, siga los pasos que se indican a continuación:
 - Apagar la unidad e interrumpir el suministro eléctrico.
 - Retirar el refrigerante.
 - Aspirar.
 - Limpiar con N₂.
 - Cortar o soldar.
 - Devolver al centro de servicios para la soldadura.
- El refrigerante deberá reciclarse en un depósito de almacenamiento especial.
- Asegúrese de que no haya llamas vivas cerca de la salida de la bomba de vacío, y que el entorno esté bien ventilado.

Repostaje de refrigerante

- Emplee dispositivos de llenado de refrigerante específicos para R32. Asegúrese de no contaminar entre sí distintos tipos de refrigerante.
- El depósito de refrigerante deberá mantenerse vertical durante el repostaje de refrigerante.
- Adhiera la etiqueta al sistema una vez finalizado el repostaje (o en caso de que no finalice).
- No exceda el nivel de llenado.
- Una vez finalizado el repostaje, realice una inspección de fugas antes de poner en funcionamiento la unidad; esta inspección de fugas deberá realizarse también cuando el refrigerante se retire.

Instrucciones de seguridad para el transporte y el almacenamiento

- Emplee el detector de gases inflamables antes de descargar y abrir el contenedor.
- Se prohíbe encender fuego o fumar.
- Deberá respetarse la legislación y normativa local.

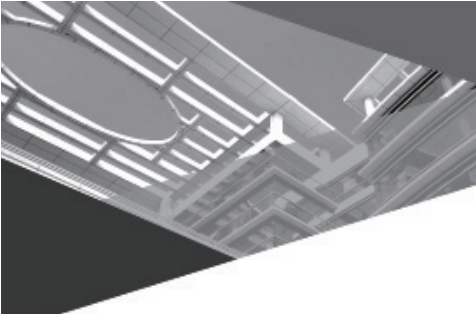

GREE ELECTRIC APPLIANCES, INC. OF ZHUHAI

Dirección: West Jinji Rd, Qianshan, Zhuhai, Guangdong, China, 519070

Tel: (+86-756) 8522218

Fax: (+86-756) 8669426

Correo electrónico: gree@gree.com.cn www.gree.com



AIRE ACONDICIONADO

Manual de usuario

Instrucciones originales



Muchas gracias por haber elegido nuestros aires acondicionados para usos comerciales. Lea atentamente este Manual del propietario antes de poner su máquina en servicio y consérvelo para futuras consultas.

Si pierde su Manual del propietario, póngase en contacto con su agente local, visite www.gree.com o envíenos un mensaje de correo electrónico a global@gree.com.cn para que le enviemos la versión electrónica.

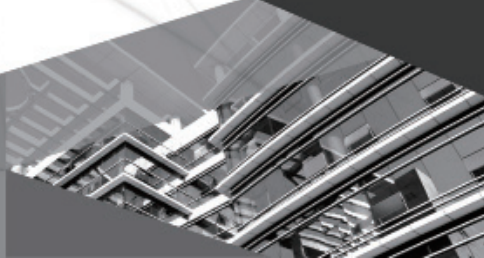

GEH09AA-K6DNA1F/O

GEH12AA-K6DNA1A/O

GEH18AA-K6DNA1F/O

Contenido

Notas sobre el funcionamiento

El refrigerante	1
Precauciones	2
Nombres de las piezas	7

Notas de instalación

Manipulación segura de refrigerantes inflamables	8
Diagrama de dimensiones de instalación	10
Advertencias de seguridad para la instalación y el traslado de la unidad	11
Herramientas necesarias para la instalación	12
Selección del lugar de instalación	12
Requisitos de la conexión eléctrica	13

Instalación

Instalación de la unidad interior	14
Bombeo de vacío	17
Detección de fugas	17
Comprobaciones posteriores a la instalación	18

Diagnóstico y funcionamiento

Marcha de prueba	18
------------------------	----

Montaje

Configuración de la tubería de conexión	19
Método de ensanchamiento de tuberías	21

Este equipo no está diseñado para su uso sin supervisión por parte de personas (niños incluidos) con discapacidad física, sensorial o intelectual o carentes de la experiencia o conocimientos necesarios, a no ser que hayan sido instruidos sobre su manejo por parte de una persona responsable de su seguridad.

Vigile a los niños para evitar que jueguen con el aparato.

Si necesita instalar, desplazar o mantener el aire acondicionado, póngase en contacto con su proveedor o centro de servicio para que lo haga. El aire acondicionado deberá ser instalado, desplazado y mantenido por profesionales autorizados. De lo contrario, existe peligro de graves daños o lesiones, e incluso de muerte.



Esta marca indica que el producto no debe desecharse junto con los residuos domésticos en el territorio de la UE. Para evitar posibles daños al medio ambiente o a la salud por vertido incontrolado de residuos, recíclelo de modo responsable para promover la reutilización sostenible de sus materias primas. Para devolver su dispositivo usado, haga uso de los sistemas de devolución y recogida o póngase en contacto con el distribuidor al que se lo haya comprado. Éstos se encargarán de reciclar su producto de modo seguro para el medio ambiente.

R32: 675

Explicación de los símbolos

 **PELIGRO**

Indica una situación peligrosa que, de no evitarse, provocará lesiones graves o mortales.

 **ADVERTENCIA**

Indica una situación peligrosa que, de no evitarse, podría provocar lesiones graves o mortales.

 **PRECAUCIÓN**

Indica una situación peligrosa que, de no evitarse, podría provocar lesiones leves o de gravedad media.

¡ATENCIÓN!

Indica información importante, pero no relacionada con peligros, acerca de posibles daños materiales.



Indica un peligro al que podría asignársele la palabra de señalización ADVERTENCIA o PRECAUCIÓN.

Lea atentamente este manual de instrucciones antes de manejar la unidad.



Dispositivo cargado de gas inflamable R32.



Antes de usar el dispositivo, lea el manual de usuario.



Antes de instalar el dispositivo, lea el manual de instalación.



Antes de reparar el dispositivo, lea el manual de servicio.

Las ilustraciones de este manual pueden diferenciarse de los objetos físicos. Para más información, consulte los objetos en sí.

● Refrigerante

- Un refrigerante especial circula por el sistema para que pueda efectuar las funciones de una unidad de aire acondicionado. El refrigerante empleado es fluoruro R32, purificado de un modo especial. Este refrigerante es inflamable e inodoro. Además, puede provocar explosiones en determinadas circunstancias. Sin embargo, es poco inflamable. Solo se inflama en contacto con el fuego.
- En comparación con otros refrigerantes habituales, el R32 es un refrigerante no contaminante que no daña la capa de ozono. Por tanto, contribuye menos al efecto invernadero. El R32 posee unas características termodinámicas excelentes que le permiten alcanzar una eficiencia realmente elevada. Por tanto, las unidades necesitan menos cantidad.

ADVERTENCIA:

No emplee ningún medio para acelerar el proceso de descongelación aparte de los recomendados por el fabricante. Si fuese necesaria una reparación, póngase en contacto con su centro de servicios autorizado más próximo.

Las reparaciones efectuadas por personal no cualificado pueden resultar peligrosas. El dispositivo deberá almacenarse en una habitación en la que no haya fuentes de ignición en funcionamiento continuo. (Por ejemplo, llamas vivas, un dispositivo de gas en funcionamiento o un calefactor eléctrico en funcionamiento.)

No perfore ni queme el dispositivo.

El dispositivo deberá instalarse, manejarse y almacenarse en una habitación con un área superior a X m² (véase la tabla 1). (Solo aplicable a dispositivos no fijos).

Dispositivo cargado de gas inflamable R32. Durante la reparación, siga las instrucciones del fabricante al pie de la letra.

Tenga en cuenta que los refrigerantes carecen de olor.

Lea el manual para especialistas.

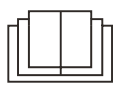



ADVERTENCIA

Manejo y mantenimiento

- Este producto puede ser empleado por niños mayores de 8 años y por personas con deficiencias motoras, sensoriales o intelectuales, así como carentes de experiencia y conocimientos siempre que se encuentren bajo la supervisión de otras personas o hayan recibido previamente instrucciones acerca del uso seguro del producto y comprendan los riesgos que éste implica.
- No deberá permitirse a los niños jugar con el producto.
- No deberá permitirse a los niños limpiar ni mantener el producto sin supervisión.
- No conecte el aire acondicionado a un enchufe multifunción. De lo contrario, existe riesgo de incendio.
- Desconecte la alimentación para limpiar el aire acondicionado. De lo contrario, existe riesgo de electrocución.
- Para evitar riesgos, si el cable de alimentación se encuentra dañado, deberá ser reemplazado por el fabricante, sus agentes de servicio técnico o personas con una cualificación similar.
- Para evitar riesgo de electrocución, no limpie el aire acondicionado con agua.
- No rocíe agua sobre la unidad interior: existe riesgo de electrocución o averías.
- Tras retirar el filtro, no toque sus aletas para evitar lesiones.
- Para evitar deformaciones o riesgo de incendios, no emplee fuego ni secadores de pelo para secar el filtro.
- El mantenimiento deberá ser realizado por profesionales cualificados. De lo contrario, existe riesgo de lesiones y daños materiales.



ADVERTENCIA

- No repare el aire acondicionado por su cuenta. Existe riesgo de electrocución o daños. Cuando necesite reparar su aire acondicionado, póngase en contacto con su proveedor.
- No introduzca los dedos ni otros objetos en la entrada ni en la salida de aire. De lo contrario, existe riesgo de lesiones o daños materiales.
- No bloquee la entrada ni la salida de aire. Podrían producirse averías.
- No derrame agua sobre el mando a distancia: podría estropearse.
- Si se da alguna de las situaciones descritas más abajo, apague el aire acondicionado y desconecte inmediatamente la alimentación. A continuación, póngase en contacto con su proveedor o con personal cualificado para llevar a cabo el mantenimiento.
 - El cable de alimentación está sobrecalentado o dañado.
 - El aire acondicionado emite ruidos extraños durante su funcionamiento.
 - El disyuntor se acciona frecuentemente.
 - El aire acondicionado huele a quemado.
 - La unidad interior presenta fugas.
- Si el aire acondicionado funciona en condiciones anómalas, existe riesgo de averías, electrocución o incendio.
- Si enciende o apaga la unidad mediante el interruptor de parada de emergencia, púlselo con un objeto aislante y no metálico.
- No pise el panel superior de la unidad interior ni ponga objetos pesados sobre ella. Puede provocar daños materiales o lesiones.



ADVERTENCIA

Montaje

- La instalación deberá ser realizada por profesionales cualificados. De lo contrario, existe riesgo de lesiones y daños materiales.
- Durante la instalación de la unidad deberán seguirse las normas de seguridad eléctrica.
- Emplee un circuito de alimentación y un disyuntor adecuados conforme a las normas de seguridad eléctrica locales.
- Instale el disyuntor. De lo contrario, podrían producirse averías.
- Deberá conectarse de modo fijo un interruptor de corte omnipolar con una separación de contactos de al menos 3 mm en todos los polos.
- Al incluir un disyuntor de la capacidad adecuada, tenga en cuenta la siguiente tabla. Deberá incluirse un interruptor magnetotérmico para evitar cortocircuitos y sobrecargas.
- El aire acondicionado deberá conectarse adecuadamente a tierra. Una conexión a tierra incorrecta puede provocar electrocución.
- No emplee un cable de alimentación inadecuado.
- Asegúrese de que la alimentación cumpla los requisitos del aire acondicionado. Una alimentación inestable o un cableado incorrecto pueden provocar averías. Instale cables de alimentación adecuados antes de emplear el aire acondicionado.
- Conecte adecuadamente la fase, el neutro y la tierra del enchufe.
- Asegúrese de haber interrumpido la alimentación antes de llevar a cabo cualquier trabajo relacionado con el sistema eléctrico o la seguridad.
- No reanude el suministro eléctrico antes de finalizar la instalación.



ADVERTENCIA

- Para evitar riesgos, si el cable de alimentación se encuentra dañado, deberá ser reemplazado por el fabricante, sus agentes de servicio técnico o personas con una cualificación similar.
- Ya que la temperatura del circuito de refrigerante será elevada, mantenga el cable de interconexión alejado del tubo de cobre.
- El equipo deberá instalarse en cumplimiento de las normas nacionales de cableado.
- La instalación deberá llevarse a cabo conforme a los requisitos del NEC y del CEC, y únicamente por parte de personal autorizado.
- El aire acondicionado es un equipo eléctrico de primera clase. Deberá ser conectado a tierra mediante un dispositivo especial de conexión a tierra por parte de un profesional. Asegúrese de que se encuentre siempre correctamente conectado a tierra, pues en caso contrario existe peligro de electrocución.
- El cable amarillo y verde del aire acondicionado es el cable de tierra, y no puede emplearse para otros fines.
- La resistencia de puesta a tierra deberá cumplir las normas nacionales de seguridad eléctrica.
- El equipo deberá posicionarse de tal modo que el enchufe se encuentre accesible.
- Todos los cables de las unidades interna y externa deberán ser conectados por un profesional.
- Si la longitud del cable de alimentación es insuficiente, póngase en contacto con su proveedor para obtener uno nuevo. No alargue el cable por sí mismo.
- Si el aire acondicionado dispone de enchufe, éste deberá encontrarse accesible al término de la instalación.

Precauciones



ADVERTENCIA

- Si el aire acondicionado no dispone de enchufe, deberá instalarse un disyuntor en la línea.
- Si necesita cambiar de sitio el aire acondicionado, las labores necesarias deberán ser llevadas a cabo exclusivamente por personal cualificado. De lo contrario, existe riesgo de lesiones y daños materiales.
- Seleccione un lugar que se encuentre fuera del alcance de los niños y alejado de animales o plantas. Si es inevitable, añada una valla para mayor seguridad.
- La unidad interior deberá instalarse cerca de la pared.
- Las instrucciones de uso e instalación de este producto son suministradas por el fabricante.

Rango de temperatura de funcionamiento

Para algunos modelos:

	Temperatura interior DB/WB (°C)	Temperatura exterior DB/WB (°C)
Refrigeración máxima	32/23	43/26
Calefacción máxima	27/-	24/18

¡ATENCIÓN!

- El rango de temperatura de funcionamiento (temperatura exterior) para unidades de solo refrigeración es de -15 °C a 43 °C, y para unidades con bomba de calor, de -22 °C a 43 °C.

Denominaciones de las piezas

Unidad exterior

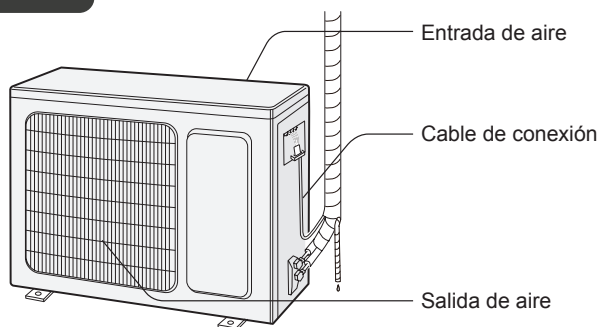

¡ATENCIÓN!

El producto real puede diferenciarse de las imágenes de arriba. Consulte los productos en sí.

Manipulación segura de refrigerantes inflamables

Requisito de cualificación para la instalación y el mantenimiento

- Todos los operarios que trabajen con el sistema de refrigeración deben disponer del certificado concedido por la organización autorizadora y la cualificación para manejar el sistema de refrigeración reconocida por este sector. Si se necesita a otro técnico para realizar el mantenimiento o reparación del dispositivo, deberá estar supervisado por la persona que haya obtenido la cualificación para utilizar el refrigerante inflamable.
- La unidad solo se puede reparar según el método indicado por el fabricante del equipo.

Notas sobre la instalación

- El aire acondicionado no se puede utilizar en una habitación donde haya un fuego encendido (como una fuente de fuego, artículos que funcionen con gas o carbón, o un calentador en funcionamiento).
- No está permitido perforar ni quemar la tubería de conexión.
- El aire acondicionado se debe instalar en una habitación más grande que la superficie mínima de la habitación. La superficie mínima de la habitación se muestra en la placa del equipo o en la siguiente table.
- Después de la instalación, es obligatorio realizar una prueba de fugas.

Tabla 1- Superficie mínima de la habitación (m²)

Superficie mínima de la habitación (m ²)	Cantidad de carga (kg)	≤1,2	1,3	1,4	1,5	1,6	1,7	1,8	1,9	2	2,1	2,2	2,3	2,4	2,5
	Ubicación en el suelo	/	14,5	16,8	19,3	22	24,8	27,8	31	34,3	37,8	41,5	45,4	49,4	53,6
Montado en la ventana	/	5,2	6,1	7	7,9	8,9	10	11,2	12,4	13,6	15	16,3	17,8	19,3	
Montado en la pared	/	1,6	1,9	2,1	2,4	2,8	3,1	3,4	3,8	4,2	4,6	5	5,5	6	
Montado en el techo	/	1,1	1,3	1,4	1,6	1,8	2,1	2,3	2,6	2,8	3,1	3,4	3,7	4	

Notas sobre el mantenimiento

- Compruebe que la superficie de mantenimiento o la superficie de la habitación cumplan los requisitos que se especifican en la placa.
 - Solo se puede utilizar en las habitaciones que cumplan los requisitos que se especifican en la placa.
- Compruebe que el área de mantenimiento esté bien ventilada.
 - Durante el funcionamiento del equipo, la habitación debe estar bien ventilada.
- Compruebe si hay un fuego o una fuente potencial de fuego en la zona de mantenimiento.
 - En la zona de mantenimiento no puede haber llamas, y debe haber colgado un cartel con la advertencia "no fumar".
- Compruebe si las indicaciones del dispositivo se encuentran en buen estado.
 - Sustituya la indicación de advertencia si está dañada o no se ve bien.

Manipulación segura de refrigerantes inflamables

Soldadura

- Si tiene que cortar o soldar los tubos del sistema refrigerante en el proceso de mantenimiento, siga los pasos que se indican a continuación:
 - a. Apagar la unidad e interrumpir el suministro eléctrico.
 - b. Retirar el refrigerante.
 - c. Aspirar.
 - d. Limpiar con N2.
 - e. Cortar o soldar.
 - f. Devolver al centro de servicios para la soldadura.
- El refrigerante deberá reciclarse en un depósito de almacenamiento especial.
- Asegúrese de que no haya llamas vivas cerca de la salida de la bomba de vacío, y que el entorno esté bien ventilado.

Repostaje de refrigerante

- Emplee dispositivos de llenado de refrigerante específicos para R32. Asegúrese de no contaminar entre sí distintos tipos de refrigerante.
- El depósito de refrigerante deberá mantenerse vertical durante el repostaje de refrigerante.
- Adhiera la etiqueta al sistema una vez finalizado el repostaje (o en caso de que no finalice).
- No exceda el nivel de llenado.
- Una vez finalizado el repostaje, realice una inspección de fugas antes de poner en funcionamiento la unidad; esta inspección de fugas deberá realizarse también cuando el refrigerante se retire.

Instrucciones de seguridad para el transporte y el almacenamiento

- Emplee el detector de gases inflamables antes de descargar y abrir el contenedor.
- Se prohíbe encender fuego o fumar.
- Deberá respetarse la legislación y normativa local.

Diagrama de dimensiones de instalación

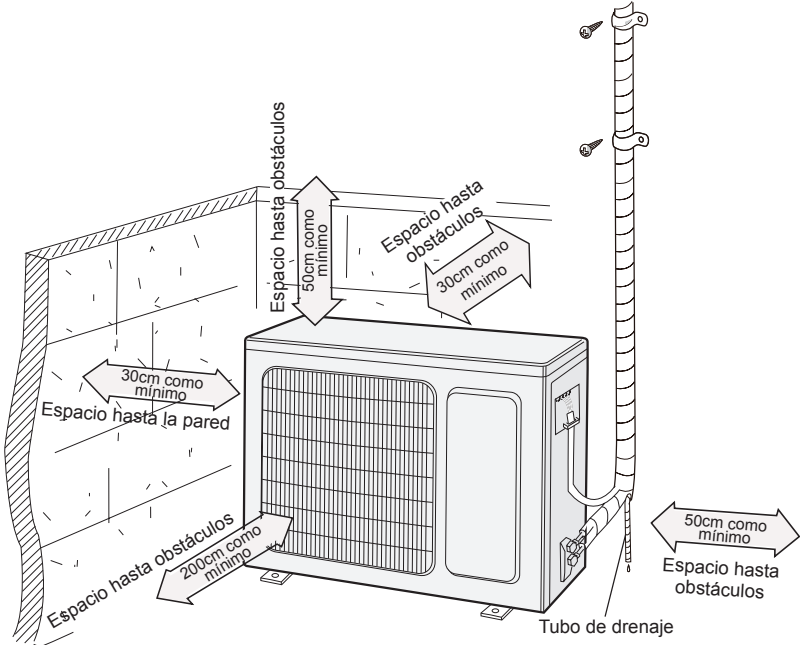

Advertencias de seguridad para la instalación y el traslado de la unidad

Para garantizar la seguridad, tenga en cuenta las siguientes advertencias.

Advertencia

- **Al instalar o trasladar la unidad, asegúrese de mantener el circuito de refrigerante libre de aire o sustancias distintas al refrigerante especificado.**
Cualquier presencia de aire u otra sustancia extraña en el circuito de refrigerante provocará un aumento de la presión del sistema o la ruptura del compresor, lo que a su vez puede causar lesiones.
- **Al instalar o trasladar esta unidad, no cargue refrigerante que no sea conforme al indicado en la placa de características.**
De lo contrario, existe el riesgo de anomalías de funcionamiento, avería mecánica o incluso accidentes graves.
- **Si es necesario recuperar el refrigerante durante un desplazamiento o reparación de la unidad, asegúrese de que ésta se encuentre funcionando en modo de refrigeración. A continuación, cierre completamente la válvula del lado de alta presión (válvula de líquido). Al cabo de 30 a 40 segundos, cierre completamente la válvula del lado de baja presión (válvula de gas), detenga inmediatamente la unidad y desconecte el suministro eléctrico. Tenga en cuenta que el tiempo de recuperación de refrigerante no deberá superar 1 minuto.**
Si la recuperación del refrigerante tarda demasiado tiempo, podría aspirarse aire y provocar un aumento de presión o la ruptura del compresor, lo que a su vez puede provocar lesiones.
- **Durante la recuperación de refrigerante, asegúrese de que las válvulas de líquido y de gas estén completamente cerradas y el suministro eléctrico esté desconectado antes de desmontar el tubo de conexión.**
Si el compresor empieza a funcionar con la válvula de cierre abierta y el tubo de conexión aún sin conectar, se aspirará aire, provocando un aumento de presión o la ruptura del compresor, lo que a su vez puede provocar lesiones.
- **Al instalar al unidad, asegúrese de que el tubo de conexión esté bien conectado antes de que el compresor comience a funcionar.**
Si el compresor empieza a funcionar con la válvula de cierre abierta y el tubo de conexión aún sin conectar, se aspirará aire, provocando un aumento de presión o la ruptura del compresor, lo que a su vez puede provocar lesiones.
- **Se prohíbe instalar la unidad en lugares en que exista el riesgo de fugas de gases corrosivos o inflamables.**
Si hay fugas de gas cerca de la unidad, existe el riesgo de explosión y otros accidentes.
- **No emplee alargadores para conexiones eléctricas. Si el cable eléctrico no es lo suficientemente largo, póngase en contacto con un centro de servicio autorizado y solicite un cable eléctrico adecuado.**
En caso de conexión defectuosa, existe riesgo de electrocución o incendio.
- **Emplee los tipos de cable especificados para las conexiones eléctricas entre las unidades interior y exterior. Fije firmemente los cables para que sus terminales no estén sometidos a cargas externas.**
Los cables eléctricos de capacidad insuficiente, las conexiones incorrectas y los terminales mal fijados pueden provocar electrocución o incendios.

Herramientas para la instalación

1 Nivel	2 Destornillador	3 Taladro de impacto
4 Broca	5 Ensanchador de tuberías	6 Llave dinamométrica
7 Llave fija	8 Cortatubos	9 Detector de fugas
10 Bomba de vacío	11 Manómetro	12 Multímetro
13 Llave Allen	14 Cinta métrica	

Nota:

- Solicite la instalación a su agente local.
- No emplee un cable de alimentación inadecuado.

Selección del lugar de instalación

Requisitos básicos

Instalar el equipo en los siguientes lugares puede provocar averías. Si es inevitable hacerlo, consulte a su distribuidor local:

1. Lugares expuestos a intensas fuentes de calor, vapores, gases inflamables o explosivos o materiales volátiles presentes en el aire.
2. Lugares en que haya dispositivos eléctricos de alta frecuencia (como máquinas de soldar o equipamientos médicos).
3. Lugares próximos a la costa.
4. Lugares en que haya aceite o humo en el aire.
5. Lugares con gases sulfurosos.
6. Otros lugares con circunstancias especiales.
7. Este dispositivo no deberá instalarse en una lavandería.

Unidad exterior

1. Elija un emplazamiento desde el que el ruido y el aire emitidos por la unidad exterior no vayan a afectar a los vecinos.
2. El emplazamiento deberá encontrarse bien ventilado y estar seco, así como evitar que la unidad exterior se encuentre expuesta a la radiación solar directa o a vientos intensos.
3. La ubicación deberá ser capaz de soportar el peso de la unidad exterior.
4. Asegúrese que la instalación respete las dimensiones del diagrama de instalación.
5. Seleccione un lugar que se encuentre fuera del alcance de los niños y alejado de animales o plantas. Si es inevitable, añada una valla para mayor seguridad.

Requisitos de la conexión eléctrica

Advertencias de seguridad

1. Durante la instalación de la unidad deberán seguirse las normas de seguridad eléctrica.
2. Emplee un circuito de alimentación y un interruptor magnetotérmico adecuados conforme a las normas de seguridad eléctrica locales.
3. Asegúrese de que la alimentación cumpla los requisitos del aire acondicionado. Una alimentación inestable o un cableado incorrecto pueden provocar averías. Instale cables de alimentación adecuados antes de emplear el aire acondicionado.
4. Conecte adecuadamente la fase, el neutro y la tierra del enchufe.
5. Asegúrese de haber interrumpido la alimentación antes de llevar a cabo cualquier trabajo relacionado con el sistema eléctrico o la seguridad. En modelos con enchufe, asegúrese de que éste se encuentre accesible tras la instalación.
6. No reanude el suministro eléctrico antes de finalizar la instalación.
7. Para evitar riesgos, si el cable de alimentación se encuentra dañado, deberá ser reemplazado por el fabricante, sus agentes de servicio técnico o personas con una cualificación similar.
8. Ya que la temperatura del circuito de refrigerante será elevada, mantenga el cable de interconexión alejado del tubo de cobre.
9. El equipo deberá instalarse en cumplimiento de las normas nacionales de cableado.
10. El dispositivo deberá instalarse, manejarse y almacenarse en una habitación con un área superior a $X \text{ m}^2$ (véase la tabla 1).



Tenga en cuenta que la unidad está cargada de gas inflamable R32. Un tratamiento inadecuado de la unidad implica riesgo de graves lesiones y graves daños materiales. Consulte los detalles del refrigerante en el capítulo "Refrigerante".

Requisitos de puesta a tierra

1. El aire acondicionado es un equipo eléctrico de primera clase. Deberá ser conectado a tierra mediante un dispositivo especial de conexión a tierra por parte de un profesional. Asegúrese de que se encuentre siempre correctamente conectado a tierra, pues en caso contrario existe peligro de electrocución.
2. El cable amarillo y verde del aire acondicionado es el cable de tierra, y no puede emplearse para otros fines.
3. La resistencia de puesta a tierra deberá cumplir las normas nacionales de seguridad eléctrica.
4. El equipo deberá posicionarse de tal modo que el enchufe se encuentre accesible.
5. Deberá conectarse de modo fijo un interruptor de corte omnipolar con una separación de contactos de al menos 3 mm en todos los polos.
6. Al añadir un interruptor magnetotérmico de la capacidad adecuada, tenga en cuenta la siguiente tabla. Deberá incluirse un interruptor magnetotérmico para evitar cortocircuitos y sobrecargas. (Precaución: No use solo el fusible para proteger el circuito.)

Aire acondicionado	Capacidad del interruptor magnetotérmico
GWH09QB-K6DNA1C , GWH09QB-K6DNB8I , GWH09YC-K6DNA1A GWH09QB-K6DNA1E , GWH12QC-K6DNA1C , GWH12YC-K6DNA1A	10A
GWH09YD-S6DBA2A , GWH12YD-S6DBA2A , GWH18QD-K6DNA1C GWH12QC-K6DNA1D , GWH18QD-K6DNC2C , GWH18YD-K6DNA1A GWH18QD-K6DNA1D	16A
GWH18YE-S6DBA2A , GWH24QE-K6DNA1C , GWH24YE-S6DBA2A GWH24QE-K6DNC2C , GWH24YE-K6DNA1A , GWH24QE-K6DNA1E	25A

Instalación de la unidad exterior

Paso uno: Fije el soporte de la unidad exterior (selecciónelo en función al lugar de instalación concreto)

1. Seleccione el lugar de instalación teniendo en cuenta la estructura de la vivienda.
2. Fije el soporte de la unidad exterior en el lugar seleccionado mediante tornillos de expansión.

Nota:

- Tome medidas de protección suficientes durante la instalación de la unidad exterior.
- Asegúrese de que el soporte pueda soportar al menos cuatro veces el peso de la unidad.
- La unidad exterior deberá instalarse al menos 3 cm sobre el nivel del suelo para poder instalar la junta de drenaje.
- Para la unidad con capacidad de refrigeración de 2300W a 5000W se necesitan 6 tornillos de expansión. Para la unidad con capacidad de refrigeración de 6000W a 8000W se necesitan 8 tornillos de expansión. Para la unidad con capacidad de refrigeración de 10000W a 16000W se necesitan 10 tornillos de expansión.

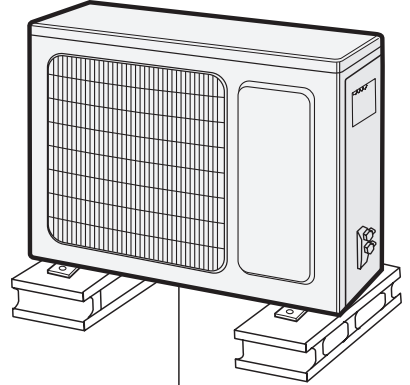

Al menos 3 cm
sobre el nivel del suelo

Paso dos: Instale la junta de drenaje (solo para unidades con refrigeración y calefacción)

1. Conecte la junta de drenaje al orificio del bastidor tal y como se muestra en la imagen inferior.
2. Conecte la manguera de drenaje a la válvula de drenaje.

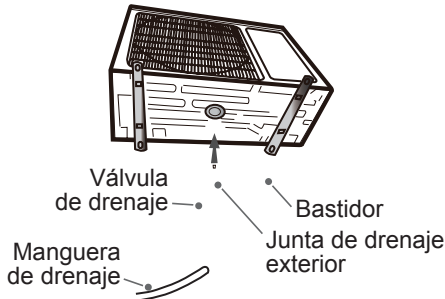

Paso tres: Fije la unidad exterior

1. Coloque la unidad exterior sobre el soporte.
2. Fije los orificios de las patas de la unidad exterior con tornillos.

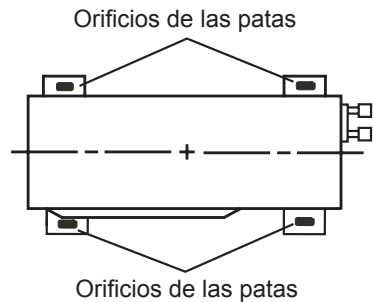

Instalación de la unidad exterior

Paso cuatro: Conecte las tuberías interiores y exteriores

1. Retire el tornillo del panel derecho de la unidad exterior y retire después el panel.

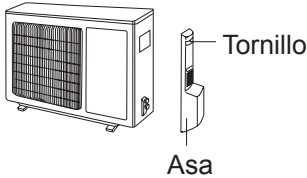

3. Apriete la tuerca de unión provisionalmente con la mano.

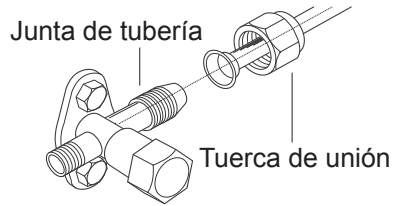

2. Retire la cubierta roscada de la válvula y apunte con la junta de tubería a la boca de la tubería.

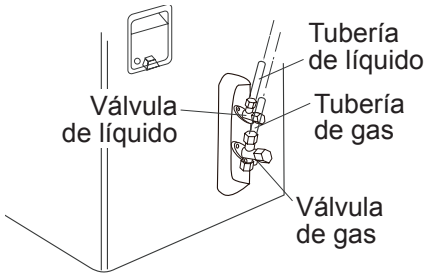

4. Apriete la tuerca de unión con una llave dinamométrica conforme a la tabla de abajo.

Diámetro de tuerca hexagonal	Par de apriete (Nm)
Φ 6	15~20
Φ 9,52	30~40
Φ 12	45~55
Φ 16	60~65
Φ 19	70~75

Paso cinco: Conecte el cable eléctrico exterior

1. Retire la abrazadera de cable, conecte el cable de alimentación y el cable de señales (solo para unidades con refrigeración y calefacción) al borne de conexión atendiendo a los colores y fíjelos con tornillos.

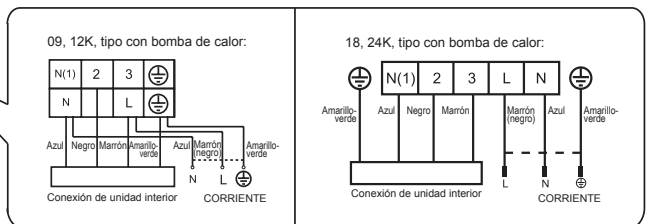
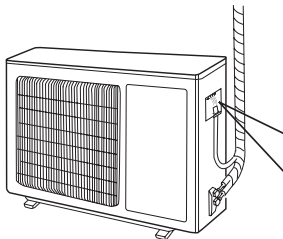

Nota: La placa de conexiones mostrada es simplemente ilustrativa; consulte su placa concreta.

Instalación de la unidad exterior

2. Fije el cable de alimentación y el cable de señales con la abrazadera de cable (solo para unidades con refrigeración y calefacción).

Nota:

- Tras apretar el tornillo, tire suavemente del cable de alimentación para asegurarse de que esté bien fijo.
- Nunca corte el cable de alimentación para ampliar o reducir su longitud.

Paso seis: Acondicione las tuberías

1. Las tuberías deberán tenderse a lo largo de la pared, flexionándose de modo razonable y ocultándose siempre que sea posible. El radio mínimo de flexión de la tubería es de 10 cm.
2. Si la unidad exterior se encuentra más elevada que el orificio de la pared, coloque un codo en forma de U en la tubería antes de que ésta entre en la habitación para evitar que la lluvia penetre en ella.

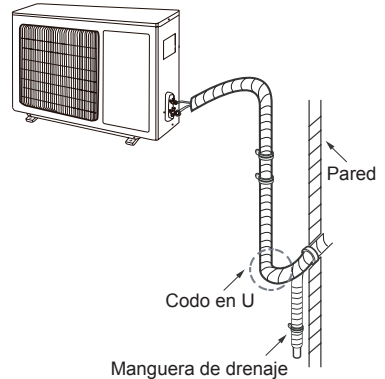

Bombeo de vacío

Emplee una bomba de vacío

1. Retire las cubiertas de las válvulas de líquido y gas y la tuerca del orificio de carga de refrigerante.
2. Conecte la manguera de carga del manómetro al orificio de carga de refrigerante de la válvula de gas y, a continuación, conecte la otra manguera de carga a la bomba de vacío.
3. Abra el manómetro completamente y haga funcionar el aire acondicionado de 10 a 15 minutos para asegurarse de que la presión del manómetro se mantenga a $-0,1$ MPa.
4. Cierre la bomba de vacío y manténgala en este estado de 1 a 2 minutos para comprobar que la presión del manómetro se mantenga a $-0,1$ MPa. Si la presión disminuye, podría existir una fuga.
5. Retire el manómetro y abra la válvula de líquido y gas completamente con una llave Allen.
6. Apriete las cubiertas roscadas de las válvulas y del orificio de carga de refrigerante.

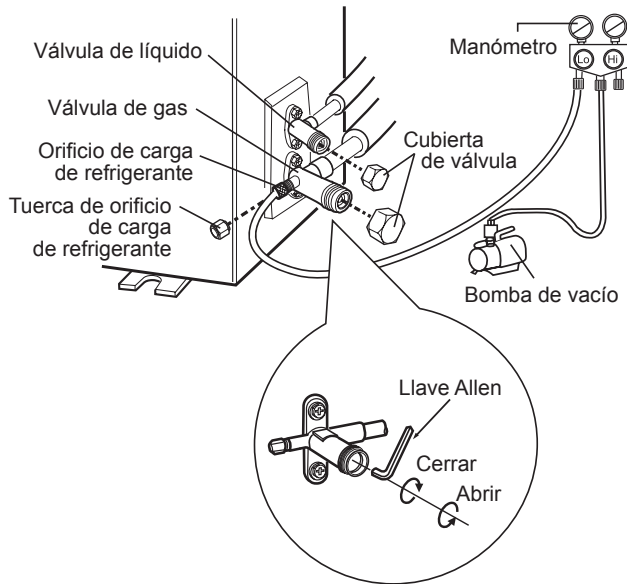

Detección de fugas

1. Con el detector de fugas:
Compruebe si hay alguna fuga con el detector de fugas.
2. Con agua jabonosa:
Si no dispone de un detector de fugas, emplee agua jabonosa para detectar posibles fugas. Aplique agua jabonosa al lugar en que sospeche que pueda haber una fuga y manténgala allí durante más de 3 minutos. Si se producen burbujas en dicho punto, significará que hay una fuga.

Comprobaciones posteriores a la instalación

- Una vez finalizada la instalación, compruebe los siguientes elementos.

Elementos a comprobar	Posible avería
¿Está bien fija la unidad?	La unidad podría caer, sacudirse o emitir ruidos.
¿Ha efectuado la comprobación de fugas de refrigerante?	Puede reducirse la capacidad de refrigeración o calefacción.
¿Hay suficiente aislamiento térmico en las tuberías?	Puede haber condensación y goteo de agua.
¿Se drena bien el agua?	Puede haber condensación y goteo de agua.
¿Es la tensión de alimentación conforme a la tensión indicada en la placa de características?	Existe riesgo de avería o daños a piezas.
¿Están correctamente instalados los cables eléctricos y las tuberías?	Existe riesgo de avería o daños a piezas.
¿Está la unidad conectada a tierra de modo seguro?	Podrían producirse fugas eléctricas.
¿Es el cable de alimentación conforme a las especificaciones?	Existe riesgo de avería o daños a piezas.
¿Hay alguna obstrucción en la entrada y salida de aire?	Puede reducirse la capacidad de refrigeración o calefacción.
¿Se ha retirado el polvo provocado durante la instalación?	Existe riesgo de avería o daños a piezas.
¿Están completamente abiertas las válvulas de gas y líquido de la tubería de conexión?	Puede reducirse la capacidad de refrigeración o calefacción.
¿Se han cubierto los orificios de entrada y salida de tuberías?	Puede reducirse la capacidad de refrigeración o calefacción, o incrementarse el consumo eléctrico.

Marcha de prueba

1. Preparación de la operación de diagnóstico

- El cliente aprueba el aire acondicionado.
- Especifique las características más importantes del aire acondicionado al cliente.

2. Método de diagnóstico

- Conecte el suministro eléctrico y pulse el botón de encendido del mando a distancia para iniciar el funcionamiento.
- Pulse el botón MODE ["Modo"] para seleccionar las funciones automática, de refrigeración, deshumidificación, ventilación y calefacción para comprobar si el funcionamiento es normal.
- Si la temperatura ambiente es inferior a 16 °C, el aire acondicionado no podrá empezar a refrigerar.

Configuración de la tubería de conexión

- Longitud estándar de la tubería de conexión.
 - 5 m, 7,5 m, 8 m.
- Longitud mínima de la tubería de conexión.
 Para unidades con tubería de conexión estándar de 5 m, no existen limitaciones en cuanto a la longitud mínima de la tubería de conexión. Para unidades con tubería de conexión estándar de 7,5 m y 8 m, la longitud mínima de la tubería de conexión es de 3 m.
- Longitud máxima de la tubería de conexión.

Tabla 1: Longitud máxima de la tubería de conexión Unidad: M

Capacidad	Longitud máxima de la tubería de conexión	Capacidad	Longitud máxima de la tubería de conexión
5000 Btu/h (1465W)	15	24000 Btu/h (7032W)	25
7000 Btu/h (2051W)	15	28000 Btu/h (8204W)	30
9000 Btu/h (2637W)	15	36000 Btu/h (10548W)	30
12000 Btu/h (3516W)	20	42000 Btu/h (12306W)	30
18000 Btu/h (5274W)	25	48000 Btu/h (14064W)	30

- Método para calcular la cantidad de carga adicional de aceite refrigerante y refrigerante necesaria tras alargar una tubería de conexión:
 Tras ampliar la longitud de la conexión de una tubería de conexión en 10 m respecto a su longitud estándar, deberá añadir 5 ml de aceite refrigerante por cada 5 m adicionales de tubería de conexión.
 Método para calcular la cantidad de refrigerante adicional necesaria (basado en la tubería de líquido):
 - Cantidad de carga adicional de refrigerante = longitud adicional de la tubería de líquido × cantidad de carga adicional de refrigerante por metro.
 - En base a la longitud de la tubería estándar, añada refrigerante conforme a los requisitos indicados en la tabla. La cantidad de carga adicional de refrigerante por metro varía en función del diámetro de la tubería de líquido. Véase la Tabla 2.

Configuración de la tubería de conexión

Tabla 2: Cantidad de carga adicional de refrigerante para R32

Diámetro de la tubería de conexión en mm		Válvula de estrangulación de la unidad interior	Válvula de estrangulación de la unidad exterior	
Tubería de líquido	Tubería de gas	Sólo refrigeración, refrigeración y calefacción (g/m)	Sólo refrigeración (g/m)	Refrigeración y calefacción (g/m)
Φ 6	Φ 9,5 o Φ 12	16	12	16
Φ 6 o Φ 9,5	Φ 16 o Φ 19	40	12	40
Φ 12	Φ 19 o Φ 22,2	80	24	96
Φ 16	Φ 25,4 o Φ 31,8	136	48	96
Φ 19	-	200	200	200
Φ 22,2	-	280	280	280

Nota: La cantidad de carga adicional de refrigerante de la Tabla 2 es un valor recomendado, no obligatorio.

Método de ensanchamiento de tuberías

Nota:

Un ensanchamiento inadecuado de las tuberías es la principal causa de fugas de refrigerante. Ensanche la tubería conforme a los siguientes pasos:

A: Corte la tubería.

- Compruebe la longitud de tubería necesaria en función de la distancia entre las unidades interior e interior.
- Corte la tubería necesaria con un cortatubos.

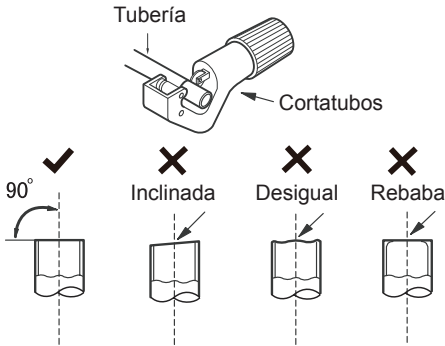

B: Retire las rebabas.

- Retire las rebabas con una lima y evite que las rebabas penetren en la tubería.

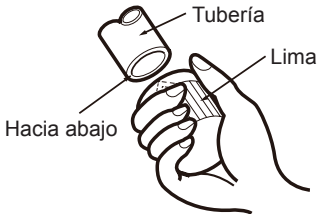

C: Coloque un tubo de aislamiento adecuado.

D: Coloque la tuerca de unión.

- Retire la tuerca de unión de la tubería de conexión interna y la válvula exterior; instale la tuerca de unión en la tubería.

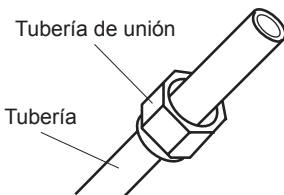

E: Ensanche el extremo.

- Ensanche el extremo con un ensanchador.

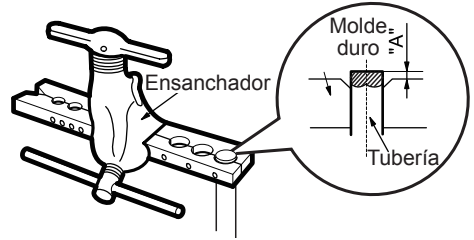

Nota:

- "A" varía en función al diámetro. Véase la tabla de abajo:

Diámetro exterior (mm)	A (mm)	
	Máx.	Mín.
Φ 6-6,35 (1/4")	1,3	0,7
Φ 9,52 (3/8")	1,6	1,0
Φ 12-12,7 (1/2")	1,8	1,0
Φ 15,8-16 (5/8")	2,4	2,2

F: Inspección

- Confirme la calidad del ensanchamiento. Si hay algún defecto, vuelva a ensanchar el extremo conforme a los pasos descritos.

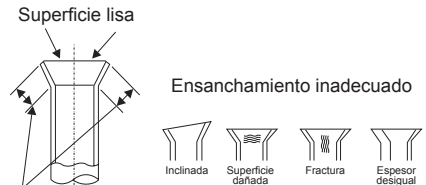

La longitud es igual



GREE ELECTRIC APPLIANCES, INC. OF ZHUHAI

Dirección: West Jinji Rd, Qianshan, Zhuhai,Guangdong, China, 519070

Tel: (+86-756) 8522218

Fax: (+86-756) 8669426

Correo electrónico: gree@gree.com.cn www.gree.com



66160000581



CLIMATISEUR

Manuel d'utilisateur

Instructions originales

Climatiseur type console



Merci d'avoir choisi nos climatiseurs commerciaux. Veuillez lire attentivement ce guide d'utilisation avant toute utilisation et le conserver pour toute consultation ultérieure.

Si vous avez perdu votre manuel d'utilisateur, veuillez contacter votre agent local, visiter www.gree.com ou envoyer un e-mail à global@gree.com.cn pour obtenir la version électronique.

GEH09AA-K6DNA1F/I

GEH12AA-K6DNA1A/I

GEH18AA-K6DNA1F/I

Table des matières

INSTRUCTIONS DE FONCTIONNEMENT

1.	Le réfrigérant	1
2.	Précautions	2
3.	Noms des pièces et leurs fonctions	7
4.	Comment diriger l'unité à l'aide de la télécommande	8
5.	Maintenance	13
6.	Guide de fonctionnement	16
7.	Précautions	18
8.	Inspection avant de contacter le service après-vente	19

INSTRUCTIONS D'INSTALLATION

9.	Installation de l'unité intérieure	20
10.	Préparation du tuyau	21
11.	Travaux de tuyauterie de réfrigérant	29
12.	Contrôle de routine après installation	30
13.	Configuration du tuyau de branchement	31
14.	Utilisation sécurisée de réfrigérant inflammable	33

Merci d'avoir choisi nos produits

Notre climatiseur vous apportera non seulement un confort de vie, mais également une bonne santé. Ces instructions de fonctionnement détaillent tout le confort et les caractéristiques technologiques que votre équipement a à vous offrir. En outre, il vous transmet des informations vitales pour la maintenance, l'entretien et un fonctionnement économe. Prenez quelques minutes pour découvrir comment obtenir tout le confort et l'économie de fonctionnement de votre nouveau climatiseur.

Les chiffres apparaissant dans ce manuel peuvent être différents des objets physiques, veuillez vous reporter à ces derniers pour référence.

Cet appareil n'est pas destiné à être utilisé par des personnes (y compris des enfants) dont les capacités physiques, sensorielles ou mentales sont réduites ou qui manquent d'expérience ou de connaissances, sauf s'ils sont supervisés ou ont reçu des instructions relatives à l'utilisation de l'appareil par une personne responsable de leur sécurité. Surveiller les enfants pour s'assurer qu'ils ne jouent pas avec l'appareil.

Cet appareil peut être utilisé par des enfants à partir de 8 ans et par des personnes dont les capacités physiques, sensorielles ou mentales sont réduites ou qui manquent d'expérience ou de connaissances, uniquement s'ils ont été supervisés ou ont reçu des instructions relatives à l'utilisation sûre de l'appareil et aux risques encourus. Les enfants ne doivent pas jouer avec cet appareil. Le nettoyage et l'entretien à la charge de l'utilisateur ne doivent pas être réalisés par des enfants sans surveillance.

Les pressions statiques externes ont été testées sur l'unité à 0 Pa
Fusible : T250 V; 3.15 A

- 1) Plage(s) de fréquence radio sur laquelle l'équipement fonctionne 2400MHz-2483.5MHz
- 2) Alimentation radio fréquence maximum sur la plage de fréquence à laquelle l'équipement radio fonctionne 20dBm.



Ce marquage indique qu'au sein de l'UE ce produit ne doit pas être mis au rebut avec d'autres déchets domestiques. Afin d'éviter une possible contamination de l'environnement ou tout risque pour la santé issu de l'élimination non contrôlée de déchets, recyclez de manière responsable, afin de promouvoir la réutilisation durable des ressources matérielles. Pour renvoyer votre appareil usagé, veuillez utiliser les systèmes de recyclage et de collecte, ou contacter le détaillant qui vous a vendu le produit. Ce dernier peut récupérer le produit en vue d'un recyclage respectueux de l'environnement.

R32 : 675

 **DANGER**

Indique une situation dangereuse qui, si elle n'est pas évitée, causera la mort ou de graves blessures.

 **AVERTISSEMENT**

Indique une situation dangereuse qui, si elle n'est pas évitée, peut entraîner la mort ou de graves blessures.

 **ATTENTION**

Indique une situation dangereuse qui, si elle n'est pas évitée, peut entraîner des blessures légères ou modérées.

MISE EN GARDE

Indique des informations importantes mais non relatives à des dangers, elles signalent des risques de dommages aux biens.



Indique un danger qui pourrait être signalé par le symbole AVERTISSEMENT ou ATTENTION.



Appareil rempli de gaz inflammable R32.



Avant d'utiliser l'appareil, lisez d'abord le manuel d'utilisation.



Avant d'installer l'appareil, lisez d'abord le manuel d'installation.



Avant de réparer l'appareil, lisez d'abord le manuel d'entretien.

● Le réfrigérant

- Pour que le climatiseur fonctionne, un réfrigérant spécial circule dans le système. Le réfrigérant utilisé est le fluorure R32, qui est spécialement épuré. Le réfrigérant est inflammable et inodore. En outre, il peut provoquer des explosions dans certains cas. Mais l'inflammabilité du réfrigérant est très faible. Il ne peut s'enflammer qu'avec du feu.
- En comparaison avec d'autres réfrigérants communs, le R32 n'est pas polluant et il est sans danger pour la couche d'ozone. Son influence sur l'effet de serre est également limitée. Le R32 présente de très bonnes caractéristiques thermodynamiques produisant une efficacité énergétique remarquable. Les unités nécessitent donc un remplissage réduit.

AVERTISSEMENT :

N'utilisez, pour accélérer le processus de dégivrage ou pour nettoyer, aucune méthode autre que celles recommandées par le fabricant. En cas de réparation nécessaire, contactez votre centre d'entretien agréé le plus proche.

Toute réparation réalisée par une personne non qualifiée peut s'avérer dangereux.

L'appareil doit être conservé dans une pièce ne présentant pas de sources d'inflammation fonctionnant en permanence. (Par exemple : flammes nues, appareil fonctionnant au gaz ou résistance électrique en fonctionnement).

Ne pas percer ni brûler.

L'appareil doit être installé, fonctionner et être conservé dans une pièce disposant d'une surface au sol supérieure à X m². (Veuillez vous reporter au tableau « a » dans la section « Fonctionnement sécurisé du réfrigérant inflammable » pour l'espace X).

Appareil rempli de gaz inflammable R32. Pour toute réparation, suivez attentivement les instructions du fabricant uniquement.

Remarquez que les réfrigérants sont inodores.

Consultez le manuel de spécialiste.

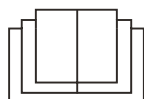

**AVERTISSEMENT****Fonctionnement et entretien**

- Cet appareil peut être utilisé par des enfants de 8 ans et plus, et par des personnes présentant des capacités physiques, sensorielles ou mentales réduites, ou ne disposant d'aucune expérience ou connaissance, à condition qu'ils aient reçu une supervision ou des instructions relatives à l'utilisation sûre de l'appareil, et qu'ils comprennent les risques encourus.
- Les enfants ne doivent pas jouer avec cet appareil.
- Le nettoyage et l'entretien à la charge de l'utilisateur ne doivent pas être réalisés par des enfants sans surveillance.
- Ne branchez pas le climatiseur à une multi-prise. Sinon il existe un risque d'incendie.
- Débranchez l'alimentation lors du nettoyage du climatiseur. Il existe un risque de choc électrique.
- Si le câble d'alimentation est endommagé, il doit être remplacé par le fabricant, son technicien de maintenance ou toute personne qualifiée assimilée, afin d'éviter tout risque.
- Ne lavez pas le climatiseur à l'eau afin d'éviter tout choc électrique.
- Ne pas pulvériser d'eau sur l'unité intérieure. Vous risquez de provoquer un choc électrique ou des dysfonctionnements.
- Après avoir retiré le filtre, ne touchez pas les ailettes afin d'éviter toute blessure.
- N'utiliser pas de flamme ou un sèche-cheveux pour sécher le filtre, afin d'éviter toute déformation ou risque d'incendie.
- L'entretien doit être réalisé par des professionnels qualifiés. Sinon il existe un risque de blessure ou de dommage.



AVERTISSEMENT

- Ne réparez pas le climatiseur vous-même. Cela peut provoquer un choc électrique ou des dommages. Veuillez contacter le revendeur lorsque vous devez réparer le climatiseur.
- N'introduisez pas les doigts ou des objets dans l'entrée ou la sortie d'air. Il existe un risque de blessure ou de dommage.
- N'obstruez pas l'entrée ou la sortie d'air. Cela peut provoquer un dysfonctionnement.
- Ne renversez pas d'eau sur la télécommande, cela l'endommagerait.
- Lorsque le phénomène suivant intervient, mettez le climatiseur hors tension et débranchez immédiatement l'alimentation, puis contactez le revendeur ou des professionnels d'entretien qualifiés.
 - Le cordon d'alimentation surchauffe ou est endommagé.
 - Un son anormal est audible pendant le fonctionnement.
 - Le disjoncteur se déclenche fréquemment.
 - Le climatiseur émet une odeur de brûlé.
 - L'unité intérieure fuit.
- Si le climatiseur fonctionne dans des conditions anormales, cela peut provoquer un dysfonctionnement, un choc électrique ou un incendie.
- Lors de la mise sous/hors tension de l'équipement via l'interrupteur d'urgence, veuillez actionner ce dernier avec un objet isolant autre que du métal.
- Ne marchez pas sur le panneau supérieur de l'unité extérieure, et n'y placez aucun objet lourd. Cela peut provoquer des dommages ou des blessures.

**AVERTISSEMENT****Fixation**

- L'installation doit être réalisée par des professionnels qualifiés. Sinon il existe un risque de blessure ou de dommage.
- Il faut respecter les réglementations de sécurité électrique lors de l'installation de l'équipement.
- Conformément aux réglementations de sécurité locales, utilisez un circuit d'alimentation et un disjoncteur approuvés.
- Installez le disjoncteur. Sinon, cela peut provoquer un dysfonctionnement.
- Un interrupteur multi-polaire, doté d'un écart de contact d'au moins 3 mm sur tous les pôles, doit être branché au câblage fixe.
- En ajoutant un disjoncteur avec une puissance adéquate, veuillez considérer le tableau suivant. Un disjoncteur à l'air libre, doté d'une boucle magnétique et d'une autre chauffante, doit être inclus pour protéger contre les court-circuits et les surcharges.
- Le climatiseur doit être correctement raccordé à la terre. Un raccordement à la terre incorrect peut provoquer un choc électrique.
- N'utilisez pas de cordon d'alimentation non approuvé.
- Assurez-vous que l'alimentation correspond aux exigences du climatiseur. Une alimentation instable ou un câblage incorrect peuvent provoquer un dysfonctionnement. Veuillez installer des câbles d'alimentation corrects avant d'utiliser le climatiseur.
- Branchez correctement le câble sous tension, le câble neutre et celui de raccordement à la terre de la prise murale.

**AVERTISSEMENT**

- Assurez-vous de couper l'alimentation avant toute intervention électrique et de sécurité.
- Évitez la mise sous tension avant la fin de l'installation.
- Si le câble d'alimentation est endommagé, il doit être remplacé par le fabricant, son technicien de maintenance ou toute personne qualifiée assimilée, afin d'éviter tout risque.
- La température du circuit de réfrigérant est élevée, éloignez le câble d'interconnexion du tuyau en cuivre.
- L'appareil doit être installé conformément aux réglementations nationales en matière de câblage.
- L'installation doit être réalisée conformément aux exigences NEC et CEC par le personnel autorisé uniquement.
- Le climatiseur est un appareil électrique haut de gamme. Il doit être raccordé à la terre avec un dispositif spécialisé et par un professionnel. Assurez-vous qu'il est toujours correctement raccordé à la terre, sinon cela pourrait provoquer un choc électrique.
- Le câble jaune-vert du climatiseur est un câble de raccordement à la terre, qui ne peut être utilisé à d'autres fins.
- La résistance de mise à la terre doit être conforme aux réglementations de sécurité électrique nationales.
- L'appareil doit être placé de sorte que la prise soit accessible.
- Tous les câbles des unités intérieure et extérieure doivent être branchés par un professionnel.
- Si la longueur du câble d'alimentation est insuffisante, veuillez contacter le fournisseur pour en obtenir un nouveau. Évitez de rallonger le câble vous-même.



AVERTISSEMENT

- Dans le cas d'un climatiseur doté d'une prise, celle-ci doit être accessible une fois l'installation achevée.
- Dans le cas d'un climatiseur dépourvu de prise, un disjoncteur doit être installé sur la ligne.
- Si vous devez déplacer le climatiseur, seule une personne qualifiée peut réaliser cette intervention. Sinon il existe un risque de blessure ou de dommage.
- Choisir un emplacement hors de portée des enfants et éloigné des plantes ou des animaux. Si c'est impossible, poser une barrière de sécurité.
- L'unité intérieure doit être installée près du mur.

1 Noms des pièces et leurs fonctions

UNITÉ INTÉRIEURE

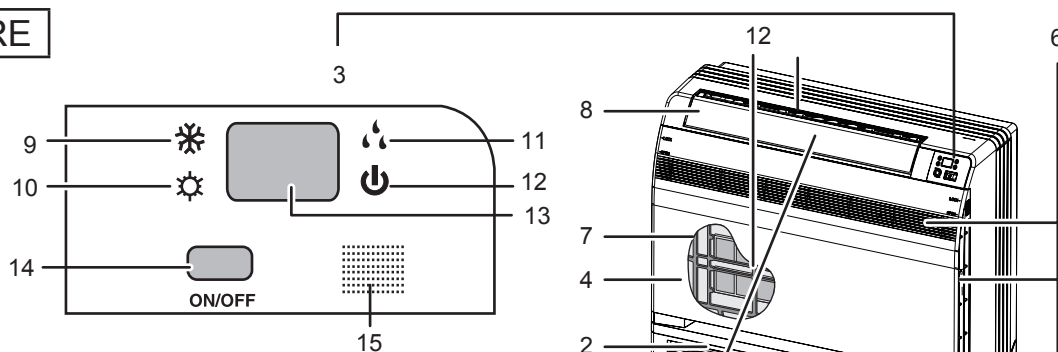

⚠ ATTENTION !

Avant d'ouvrir le panneau avant, assurez-vous d'arrêter le fonctionnement et de couper le disjoncteur. Ne touchez pas les pièces métalliques à l'intérieur de l'unité intérieure, car vous risquez de vous blesser.

1. Filtre purificateur d'air photocatalytique à l'apatite et au titane :

- Ces filtres sont fixés à l'intérieur des filtres à air.

2. Sortie d'air.

3. Affichage.

4. Panneau frontal.

5. Lamelles (ailettes verticales).

- Les lamelles se trouvent à l'intérieur de la sortie d'air.

6. Entrée d'air.

7. Filtre à air.

8. Volet (aillette horizontale).

9. Témoin de mode Cool.

10. Témoin de mode Heat.

11. Témoin de mode Dry.

12. Témoin de fonctionnement.

13. Affichage LED.

14. Interrupteur ON/OFF de l'unité intérieure :

- Appuyez une fois sur cet interrupteur pour lancer le fonctionnement. Appuyez encore une fois pour l'arrêter.
- Le mode de fonctionnement apparaît dans le tableau suivant.

Modèle	Mode	Réglage de la température	Débit d'air
COOLING ONLY	COOL (REFROIDISSEMENT)	25 °C	AUTO
HEAT PUMP	AUTO	25 °C	AUTO

- Cet interrupteur est utile en l'absence de télécommande.

15. Récepteur du signal :

- Il reçoit des signaux de la télécommande.
- Lorsque l'unité reçoit un signal, vous entendrez un bref bip.
- Réglages modifiés.....bip.

16. Sélecteur de la sortie d'air.

17. Capteur de température de la salle :

- Il capte la température de l'air autour de l'unité.

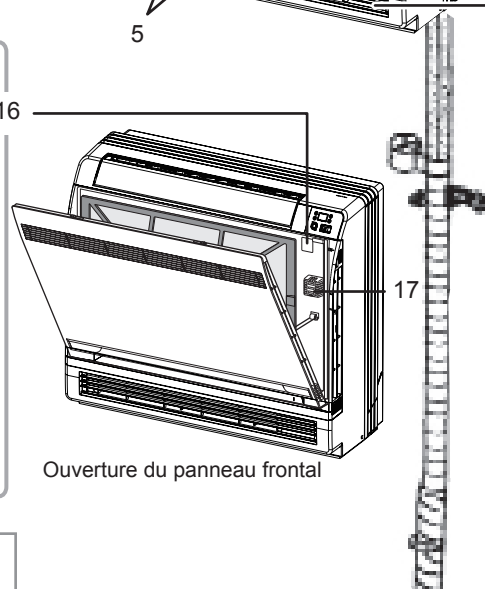
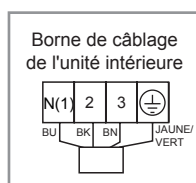
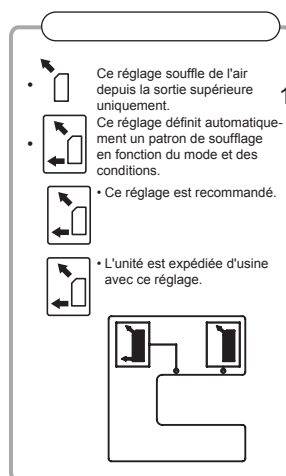

Ouverture du panneau frontal

2 Comment diriger l'unité à l'aide de la télécommande

INSTRUCTIONS DE FONCTIONNEMENT

● Description de la télécommande



- 1 **ON/OFF (MARCHE/ARRÊT)**
Mettre en marche ou arrêter l'unité.
- 2 **-** : Réduire la température réglée.
- 3 **+** : Augmenter la température réglée.
- 4 **MODE**
Sélectionner le mode de fonctionnement (AUTO/COOL/DRY/FAN/HEAT).
- 5 **FAN (VENTILATEUR)**
Régler la vitesse du ventilateur.
- 6 **SWING**
Régler l'angle d'oscillation.
- 7 **I FEEL**
- 8 
Régler la fonction HEALTH ou AIR.
- 9 **SLEEP (SOMMEIL)**
- 10 **TEMP**
- 11 **QUIET (SILENCE)**
Régler la fonction QUIET.
- 12 **CLOCK**
Régler l'horloge.
- 13 **T-ON/T-OFF**
Régler le temporisateur sur auto-off/auto-on.
- 14 **TURBO**
- 15 **LIGHT**
Allumer/éteindre la lumière.
- 16 **WiFi**

Description de la télécommande

Remarque :

- Il s'agit d'une télécommande générique, il peut être utilisé pour les climatiseurs multifonctions ; Pour certaines fonctions dont le modèle est dépourvu, si vous appuyez sur la touche correspondante de la télécommande, l'équipement reste dans son état de fonctionnement d'origine.

1 ON/OFF (MARCHE/ARRÊT)

Appuyez sur cette touche pour mettre l'unité sous tension. Appuyez à nouveau sur cette touche pour mettre l'unité hors tension.

2 —

Appuyez sur cette touche pour réduire la température définie. Maintenez-la enfoncée plus de 2 secondes pour réduire rapidement la température définie. En mode AUTO, la température définie ne peut pas être réglée.

3 +

Appuyez sur ce bouton pour augmenter la température de consigne. Maintenez-la enfoncée plus de 2 secondes pour augmenter rapidement la température définie. En mode AUTO, la température définie ne peut pas être réglée.

4 MODE

À chaque pression sur cette touche, un mode est sélectionné dans l'ordre suivant AUTO, COOL (REFROIDISSEMENT), DRY (SÉCHAGE), FAN (VENTILATEUR) et HEAT (CHAUFFAGE)* :



*Remarque : uniquement les modèles avec fonction Heating.

Après la mise sous tension, AUTO est le mode par défaut. En mode AUTO, la température de consigne n'apparaît pas sur l'afficheur LCD et l'unité sélectionne automatiquement le mode de fonctionnement adapté à la température de la pièce afin de la rendre confortable.

5 FAN (VENTILATEUR)

Cette touche est utilisée pour régler la vitesse du ventilateur dans la séquence suivante : AUTO, , , , et , avant de revenir à Auto.

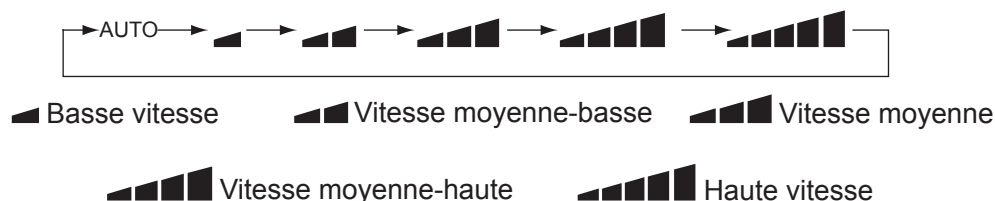

- Fonction X-FAN : Maintenez enfoncée la touche de vitesse du ventilateur pendant 2 s en mode COOL (REFROIDISSEMENT) ou DRY (SÉCHAGE), l'icône « » s'affiche et le ventilateur intérieur continue à fonctionner quelques minutes afin de sécher l'unité intérieure même si elle est hors tension. Après la mise sous tension, X-FAN OFF est la valeur par défaut. X-FAN n'est pas disponible en mode AUTO, FAN (VENTILATEUR) ou HEAT (CHAUFFAGE).

Cette fonction indique que l'humidité sur l'évaporateur de l'unité intérieure sera évacuée à l'arrêt de l'équipement afin d'éviter les moisissures.

- Une fois la fonction X-FAN activée : Après avoir mis l'équipement hors tension en appuyant sur la touche ON/OFF, le ventilateur intérieur continue à fonctionner quelques minutes à basse vitesse. Pendant ce temps, maintenez appuyée la touche de vitesse du ventilateur pendant 2 s pour arrêter directement le ventilateur intérieur.
- Une fois la fonction X-FAN désactivée : Après avoir mis l'équipement hors tension en appuyant sur la touche ON/OFF, l'ensemble de l'équipement s'arrête directement.

6 SWING

Appuyez sur cette touche pour régler l'angle d'oscillation haut-bas, qui varie selon l'ordre suivant :



Cette télécommande est universelle. Si une commande ou est envoyée, l'unité applique la commande comme .

indique que le volet de guidage oscille comme suit :

7 I FEEL

Appuyez sur cette touche pour activer la fonction I FEEL. L'unité règle automatiquement la température en fonction de celle captée. Appuyez à nouveau sur cette touche pour désactiver la fonction I FEEL. Lorsque la fonction I FEEL est activée, la télécommande doit être placée dans la zone où l'unité intérieure est capable de recevoir le signal envoyé par la télécommande.

8 /

Appuyez sur cette touche pour activer et désactiver les fonctions Healthy et Fresh air dans l'état de fonctionnement. Appuyez sur cette touche une première fois pour lancer la fonction Fresh air ; l'écran LCD affiche « ». Appuyez sur cette touche une seconde fois pour lancer les fonctions Healthy et Fresh air simultanément ; l'écran LCD affiche « » et « ». Appuyez sur cette touche une troisième fois pour quitter les fonctions Healthy et Fresh air simultanément. Appuyez sur cette touche une quatrième fois pour lancer la fonction Healthy ; l'écran LCD affiche « ». Appuyez à nouveau sur cette touche pour renouveler l'opération précédente.

REMARQUE : (Cette fonction s'applique à une partie des modèles)

9 SLEEP (SOMMEIL)





- Appuyez sur cette touche pour sélectionner Sleep 1 () , Sleep 2 () , Sleep 3 () et annuler Sleep, et pour les faire défiler ; après mise sous tension, Sleep Cancel est activé par défaut.
- Sleep 1 est le mode Sleep 1, en mode climatisation et déshumidification : l'appareil se met en veille après une heure de fonctionnement, la température de consigne de l'unité principale diminue d'1 °C, la température de consigne augmente de 2 °C, l'unité fonctionne à cette température de consigne. En mode chauffage : l'appareil se met en veille après une heure de fonctionnement, la température de consigne diminue d'1 °C, pendant 2 heures, la température de consigne diminue de 2 °C, puis l'unité fonctionne à cette température de consigne.
- Sleep 2 est le mode Sleep 2, c'est-à-dire que le climatiseur fonctionne selon un ensemble de courbes de températures de veille prédéfini.
- Sleep 3- la courbe de veille définie en mode Sleep par l'utilisateur :
 - En mode Sleep 3, appuyez sur la touche « Turbo » pendant un long moment, la télécommande passe à l'état de veille personnalisé par l'utilisateur ; à ce moment-là, le temps indiqué par la télécommande sera « 1 hour », l'écran à segments affiche la température correspondante de la dernière courbe de veille définie et clignote (La première saisie est affichée en fonction de la valeur initiale de courbe définie d'usine).
 - Utilisez les touches « + » et « - » pour modifier la température définie correspondante et, une fois réglée, appuyez sur la touche « Turbo » pour confirmer.
 - 1 heure est alors automatiquement ajoutée à la position du temporisateur sur la télécommande (c'est-à-dire « 2 hours » ou « 3 hours » ou « 8 hours »), l'écran à segments affiche la température correspondante de la dernière courbe de veille définie et clignote.
 - Renouvelez les étapes précédentes (2) ~ (3), jusqu'à ce que la configuration de température et la courbe de repos se terminent. La télécommande reprend alors l'affichage d'origine du temporisateur ; l'affichage de température reprend la température définie d'origine.
- Sleep3- la courbe de veille définie en mode SLEEP par l'utilisateur peut être consultée :
- L'utilisateur peut accepter la méthode de définition de la courbe de veille pour indiquer la courbe de veille prédéfinie, entrez dans l'état de veille individualisée définie par l'utilisateur, mais ne modifiez pas la température, appuyez directement sur la touche « Turbo » pour confirmer.

Remarque : Dans la procédure de pré-réglage ou d'indication précédente, si aucune touche n'est actionnée pendant 10 s, vous quittez automatiquement l'état de la courbe de veille définie et vous repassez à l'affichage d'origine. Lors de la procédure de pré-réglage ou d'indication, appuyez sur les touches « ON/OFF », « Mode », « Timer » ou « Sleep », pour quitter de la même manière l'état de réglage ou d'indication de la courbe de veille.



10 TEMP

Une pression sur ce bouton permet d'afficher la température de consigne intérieure ou la température ambiante intérieure. Lors de la première mise en service de l'unité intérieure, la température de consigne est affichée. Si l'état de la température affichée est modifié à «  », et la température ambiante est affichée 5 secondes plus tard ou dans les 5 secondes, l'unité reçoit un autre signal de la télécommande et retournera à l'affichage de la température de consigne. Si l'état d'affichage de la température n'a pas été réglé par l'utilisateur, la température de consigne sera affichée par défaut.

11 QUIET (SILENCE)

Appuyez sur cette touche, l'état Quiet (Silence) se trouve dans le mode Auto Quiet (Silence auto) (affichage «  » et signal « Auto »), dans le mode Quiet (Silence) (affichage du signal «  ») et Quiet OFF (Silence OFF) (aucun signal de «  » affiché), après la mise sous tension, Quiet OFF (Silence OFF) est l'état par défaut. Remarque : la fonction Quiet (Silence) ne peut pas être réglée en mode Fan (Ventilateur) et Dry (Séchage). En mode Quiet (Silence) (affichage du signal «  »), la vitesse du ventilateur n'est pas disponible.

12 CLOCK (HORLOGE)

Appuyez sur la touche CLOCK (HORLOGE),  clignote. Appuyez sur les boutons + ou - dans un délai de 5 secondes pour régler l'heure. Maintenez enfoncée l'une de ces touches plus de 2 secondes pour augmenter ou réduire l'heure d'1 minute toutes les 0,5 secondes, puis de 10 minutes toutes les 0,5 secondes. Lorsque l'affichage clignote après ce réglage, appuyez de nouveau sur CLOCK (HORLOGE) pour confirmer le réglage, l'icône  restera alors affichée.

13 T-ON / T-OFF

Appuyez la touche T-ON pour lancer le temporisateur auto-ON. Pour annuler le programme Auto-timer, il vous suffit d'appuyer à nouveau sur la touche.



Lorsque l'on appuie sur ce bouton,  disparaît et « ON » clignote. 00:00 s'affiche pour le réglage de l'heure d'allumage. Dans les 5 secondes qui suivent, appuyer sur les boutons + ou - pour régler l'heure. Chaque pression sur l'un des boutons modifie le réglage de l'heure d'une minute. En exerçant des pressions rapides sur le bouton, le réglage de l'heure change par tranches de 1 minute puis de 10 minutes. Dans les 5 secondes suivant le réglage, appuyez sur le bouton TIMER ON (TEMPORISATEUR ON) pour confirmer.

Appuyez sur la touche T-OFF pour lancer le temporisateur auto-off. Pour annuler le programme Auto-timer, il vous suffit d'appuyer à nouveau sur la touche. Le réglage TIMER OFF (TEMPORISATEUR OFF) est le même que le réglage TIMER ON (TEMPORISATEUR ON).

14 TURBO

Appuyez sur cette touche pour activer/désactiver la fonction Turbo qui permet à l'unité de parvenir à la température prédéfinie le plus rapidement possible. En mode COOL (REFROIDISSEMENT), l'unité souffle un fort air frais à la vitesse très élevée du ventilateur. En mode HEAT (CHAUFFAGE), l'unité souffle un fort air chaud à la vitesse très élevée du ventilateur.



15 LIGHT (ÉCLAIRAGE)

Appuyez sur la touche LIGHT (ÉCLAIRAGE) pour allumer l'éclairage de l'écran, et une seconde fois pour l'éteindre. Si l'éclairage est allumé,  est affiché. Si l'éclairage est éteint,  disparaît.

16 WiFi

Appuyez sur la touche « WiFi » pour activer ou désactiver la fonction WiFi. Lorsque la fonction WiFi est activée, l'icône « WiFi » est affichée sur la télécommande ; Lorsque l'unité est éteinte, appuyez sur les touches « MODE » et « WiFi » simultanément pendant 1 s, le module WiFi repassera à ses réglages d'usine.

- Cette fonction n'est disponible que sur certains modèles.

- 17 Combinaison des touches « + » et « - » : À propos du verrouillage.
Appuyez sur les touches « + » et « - » simultanément pour verrouiller ou déverrouiller le clavier. Lorsque la télécommande est verrouillée,  est affiché. Dans ce cas, en appuyant sur n'importe quelle touche,  clignote trois fois.
- 18 Combinaison des touches « MODE » et « - » : À propos du passage de Fahrenheit à Centigrade.
Lorsque l'unité est désactivée, appuyez sur les touches « MODE » et « - » simultanément pour passer en °C ou °F.
- 19 Combinaison des touches « TEMP » et « CLOCK » : À propos de la fonction d'économie d'énergie.
Appuyez simultanément sur « TEMP » et « CLOCK » en mode COOL pour lancer la fonction d'économie d'énergie. L'écran à segments de la télécommande affiche « SE ». Renouvelez l'opération pour quitter la fonction.
- 20 Combinaison des touches « TEMP » et « CLOCK » : À propos de la fonction Heating 8 °C.
Appuyez simultanément sur les touches « TEMP » et « CLOCK » en mode HEAT pour lancer la fonction Heating 8 °C, l'écran à segments de la télécommande affiche alors « \$ » ainsi qu'une température sélectionnée de « 8 °C ». (46°F si Fahrenheit est sélectionné). Renouvelez l'opération pour quitter la fonction.
- 21 À propos de la fonction de rétro-éclairage.
L'unité clignote pendant 4 s lors de la première mise sous tension, et pendant 3 s lors des actionnements suivants.

Remplacement des piles

1. Retirez le couvercle du compartiment des piles à l'arrière de la télécommande. (Comme indiqué dans la figure)
2. Retirez les piles usagées.
3. Insérez deux nouvelles piles sèches AAA 1,5 V en faisant attention à leur polarité.
4. Remplacez le couvercle du compartiment des piles.

★ Remarques :

- Lors du remplacement des piles, n'utilisez pas des piles usagées ou de différents types, sinon vous risquez de provoquer un dysfonctionnement.
- Si vous prévoyez de ne pas utiliser la télécommande pendant une longue période, retirez les piles pour éviter toute fuite.
- Pour fonctionner, la télécommande doit être utilisée dans sa zone de réception.
- Elle doit être éloignée d'1 m des TV ou équipements stéréo.
- Si la télécommande ne fonctionne pas normalement, veuillez retirer les piles et les réinsérer après 30 secondes. Si elle ne fonctionne toujours pas correctement, remplacez les piles.

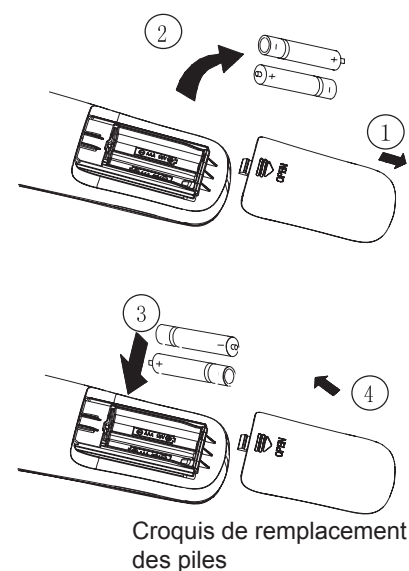

Avant inspection et entretien de l'unité. Placer l'interrupteur sur « OFF » pour couper l'alimentation.

3.1 Unités

● Unité intérieure, unité extérieure et télécommande

1. Frotter avec un chiffon doux et sec.

● Panneau avant

1. Ouvrez le panneau avant.

Faire glisser les deux butées intérieures à droite et à gauche jusqu'au clic.

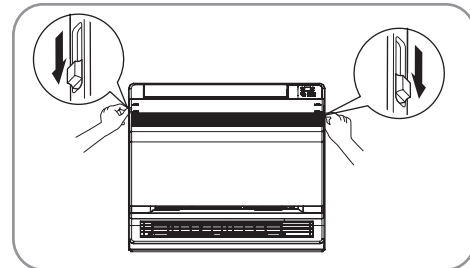

2. Retirez le panneau avant.

- Retirez le cordon.
- Permettre au panneau de s'incliner vers l'avant vous permettra de le retirer.

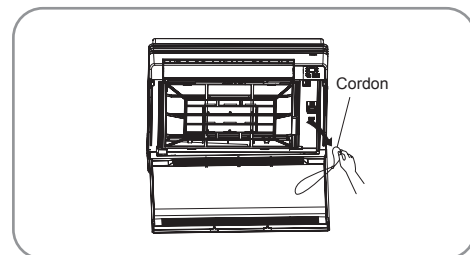

3. Nettoyez le panneau avant.

- Frottez-le avec un chiffon doux imbibé d'eau.
- Seul un détergent neutre peut être utilisé.
- En cas de nettoyage du panneau frontal à l'eau, le sécher avec un chiffon, ou le laisser sécher à l'ombre.

4. Placez le panneau avant.

- Insérez le panneau avant dans les rainures de l'unité (3 emplacements).
- Fixez le cordon à droite à l'intérieur de la grille avant.
- Fermez doucement le panneau.

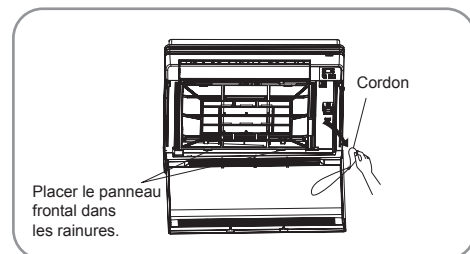

ATTENTION

- Ne touchez pas les pièces métalliques de l'unité intérieure. Si vous touchez ces pièces, vous risquez de vous blesser.
- Lors du retrait ou de l'installation du panneau avant, utilisez un outil solide et stable, et faites très attention.
- Lors du retrait ou de l'installation du panneau avant, maintenez le panneau avec la main afin d'éviter qu'il ne tombe.
- Pendant le nettoyage, n'utilisez pas d'eau chaude à plus de 40 °C, de benzène, d'essence, de diluant, ou toute autre huile volatile, composé de polissage, brosse à récurer, etc.
- Après le nettoyage, assurez-vous que le panneau avant est correctement fixé.

3.2 Filtres

1. Ouvrez le panneau avant.

2. Retirez le filtre à air.

- Appuyez légèrement sur les pinces à droite et à gauche du filtre à air vers le bas, puis tirez vers l'avant.

3. Retirez le filtre purificateur d'air photocatalytique à l'apatite et au titane.

- Maintenez les languettes du cadre, et retirez les pinces en 4 points.

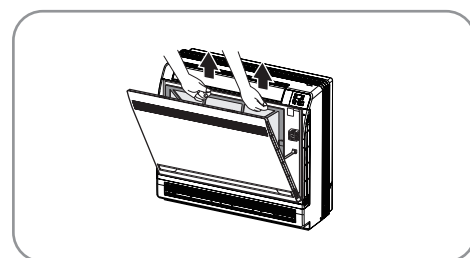

4. Nettoyez et remplacez chaque filtre.
Voir la figure.

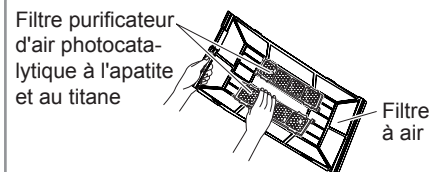

5. Remplacez le filtre à air et le filtre purificateur d'air photocatalytique à l'apatite et au titane tel qu'ils étaient et fermez le panneau avant.
- Le fonctionnement sans filtre à air peut provoquer des problèmes car la poussière s'accumule dans l'unité intérieure.

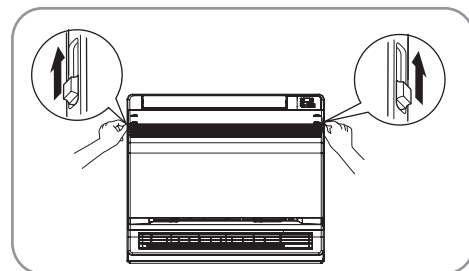

6. Lavez les filtres à air à l'eau et nettoyez-les avec un aspirateur.
- Si la poussière est tenace, lavez-les avec un détergent neutre dilué dans de l'eau tiède, puis laissez-les sécher à l'ombre.
 - Il est recommandé de nettoyer les filtres à air chaque semaine.

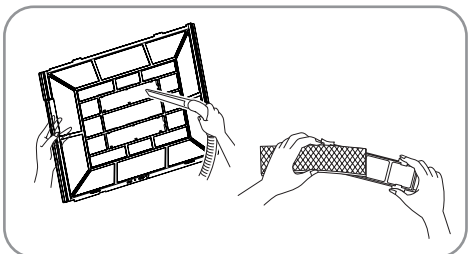

3.3 Filtre purificateur d'air photocatalytique à l'apatite et au titane

Il est possible de rafraîchir le filtre purificateur d'air photocatalytique à l'apatite et au titane en le lavant à l'eau tous les 6 mois. Nous recommandons de le remplacer tous les 3 ans.

● Maintenance

1. Aspirez la poussière et trempez-le dans l'eau chaude pendant environ 10-15 minutes si la saleté est tenace.
2. Ne retirez pas le filtre du cadre lors du lavage à l'eau.
3. Après le lavage, secouez l'eau restante et laissez-le sécher à l'ombre.
4. Étant donné que le matériau est composé de papier, ne pliez pas le filtre lorsque vous en retirez l'eau.

● Remplacement

Retirer les languettes du châssis du filtre et les remplacer par un nouveau.

- Mettez l'ancien filtre au rebut avec les déchets inflammables.
- Mettez l'ancien filtre au rebut avec les déchets inflammables.

REMARQUE

- Le fonctionnement avec des filtres sales :
 - (1) Ne permet pas de désodoriser l'air.
 - (2) Ne permet pas de nettoyer l'air.
 - (3) Entraîne un chauffage ou un refroidissement limité.
 - (4) Peut provoquer des odeurs.

Contrôle

Vérifiez que la base, le support et les autres fixations de l'unité extérieure ne sont pas détériorés ou rouillés.

Vérifiez que rien ne bloque les entrées et sorties d'air des unités intérieure et extérieure.

Vérifiez que l'évacuation se fait sans encombre depuis le tuyau d'évacuation en mode COOL ou DRY.

• Si aucune évacuation d'eau n'est visible, l'eau peut fuir de l'unité intérieure. Arrêtez l'unité et consultez le service après-vente le cas échéant.

3.4 Avant une longue période d'arrêt

1. Lancez « FAN only » pendant plusieurs heures par une belle journée pour sécher l'intérieur.
 - Appuyez sur la touche « MODE » et sélectionnez « FAN ».
 - Appuyez sur la touche « ON/OFF » et lancez l'opération.
2. À l'arrêt de l'opération, coupez le disjoncteur du climatiseur.
3. Nettoyez les filtres à air et replacez-les.
4. Retirez les piles de la télécommande.

REMARQUE

• Lorsqu'une unité extérieure multiple est branchée, assurez-vous que le chauffage n'est pas utilisé dans l'autre salle avant d'utiliser le ventilateur.

※ Gamme de température de travail		
	Côté intérieur DB/WB (°C)	Côté extérieur DB/WB (°C)
Refroidissement maximum	32/23	43/26
Chauffage maximum	27/-	24/18

La gamme de température de fonctionnement (température extérieure) pour l'unité de climatisation s'étend de -15 °C à 43 °C, et de -20 °C à 43 °C pour l'unité réversible.

Principe de fonctionnement et fonctions spéciales du refroidissement

Principe :

Le climatiseur absorbe la chaleur dans la salle et la transmet à l'extérieur, de sorte que la température ambiante intérieure diminue ; sa capacité de refroidissement augmente ou diminue en fonction de la température ambiante extérieure.

Fonction antigel :

Si l'unité fonctionne en mode COOL et à basse température, du gel se forme sur l'échangeur de chaleur ; lorsque la température de l'échangeur de chaleur intérieur passe en dessous de 0 °C, le microrupteur de l'unité intérieure arrête le compresseur pour protéger l'unité.

Principe de fonctionnement et fonctions spéciales du chauffage

Principe :

* Le climatiseur absorbe la chaleur de l'extérieur et la transmet à l'intérieur afin d'augmenter la température de la salle. Il s'agit du principe de chauffage par pompe à chaleur, sa capacité chauffante diminue dans la même proportion que la température extérieure.

* Si la température extérieure devient très basse, utilisez d'autres appareils de chauffage.

Dégivrage :

* Lorsque la température extérieure est basse mais que l'humidité est importante, après une longue période de fonctionnement, du gel se forme sur l'équipement extérieur, altérant l'effet chauffant ; à ce moment-là se déclenche la fonction de dégivrage, et le chauffage s'arrête pendant 8-10 min.

* Pendant le dégivrage automatique, les moteurs du ventilateur des unités intérieure et extérieure s'arrêtent.

* Pendant le dégivrage, l'indicateur intérieur clignote. L'équipement extérieur peut émettre de la vapeur, il ne s'agit pas d'un dysfonctionnement, mais du phénomène normal de dégivrage.

* Une fois le dégivrage terminé, le chauffage reprend automatiquement.

Fonction Anti-cool wind :

En mode Heat, dans les trois états suivants, si l'échangeur de chaleur intérieur n'est pas parvenu à une certaine température, le moteur du ventilateur intérieur ne démarre pas afin d'éviter de souffler de l'air frais (pendant 3 min) :

1. Juste après le démarrage du chauffage.
2. Une fois l'opération de dégivrage automatique terminée.
3. Lors du chauffage à basse température.

Le type de climat de cette unité apparaît sur la plaque signalétique.

- La température ne doit pas être inférieure à vos besoins. Sinon cela entraîne une augmentation du coût énergétique.

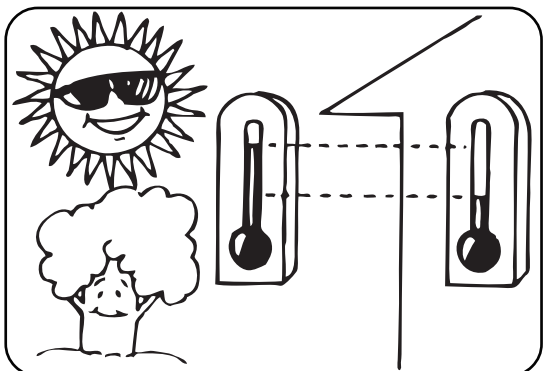

- Pour répartir l'air frais dans toute la salle, réglez la direction du débit d'air indiquée par les flèches (voir l'illustration).

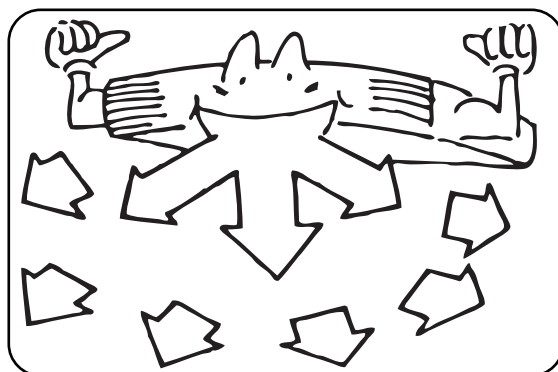

- Nettoyez le filtre à air chaque semaine pour obtenir une efficacité accrue.

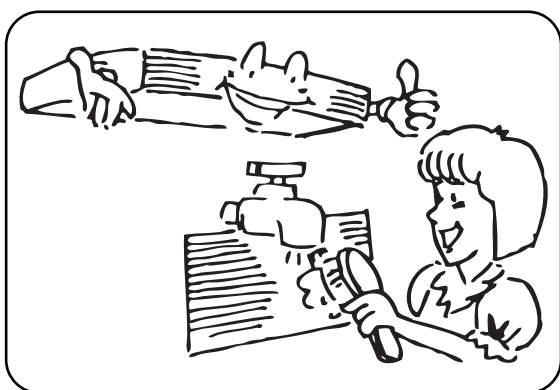

- Fermez la fenêtre et la porte pendant le fonctionnement de l'unité pour éviter les fuites d'air frais et économiser de l'énergie.

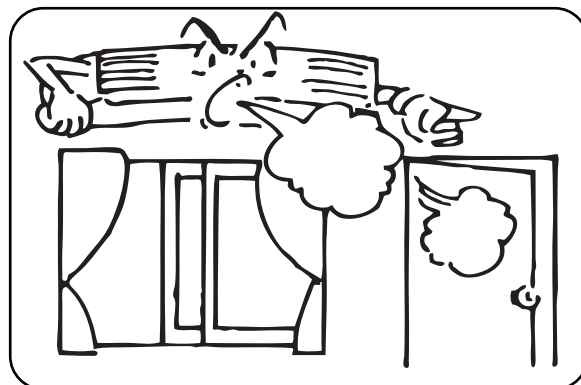

- Laissez fermés les rideaux ou fermez les fenêtres pendant le refroidissement pour éviter toute charge de chaleur provenant de la lumière du soleil qui pourrait augmenter le coût énergétique.

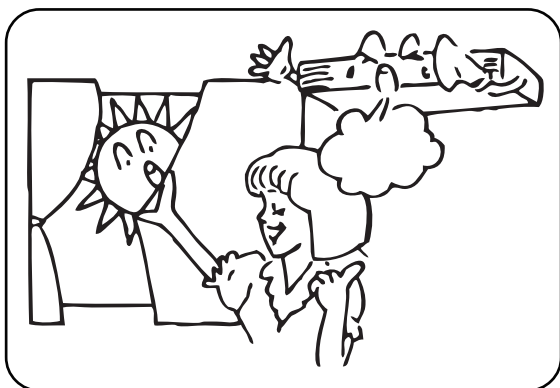

- En cas de ventilation inadaptée, ouvrez la fenêtre pour aérer la salle de temps en temps, mais pas trop longtemps car l'air refroidi est alors évacué inutilement.

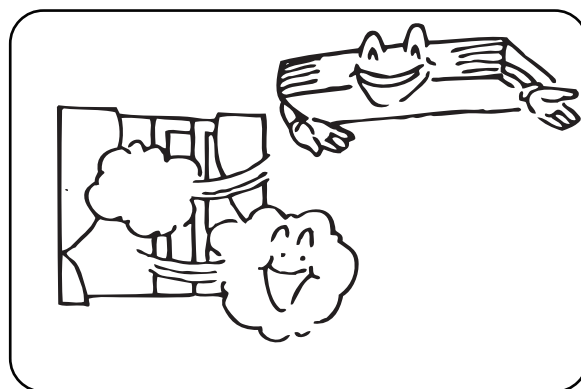

5 Précautions

- Vérifiez le système électrique (tension et fréquence). Utilisez le climatiseur avec l'alimentation adaptée indiquée sur l'unité, et uniquement des fusibles dotés de la puissance spécifiée. N'utilisez pas de morceaux de fil de fer à la place d'un fusible.



- Arrêtez le climatiseur si des interférences électriques se produisent pendant son fonctionnement. Si l'unité n'est pas utilisée pendant une longue période, coupez l'alimentation à l'aide de l'interrupteur principal.

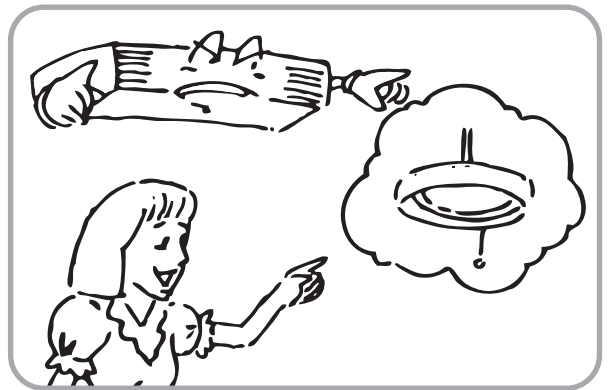

- N'insérez aucun objet dans l'entrée ou la sortie d'air lorsque le climatiseur fonctionne car il existe un risque de dommage ou de blessure. Faites également très attention aux enfants.

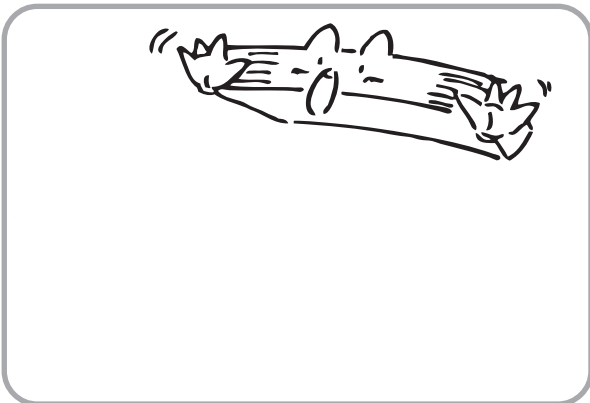

- Ne placez aucun obstacle sur le chemin du débit d'air des unités intérieure et extérieure. Vous risquez de provoquer un dysfonctionnement ou des performances réduites.

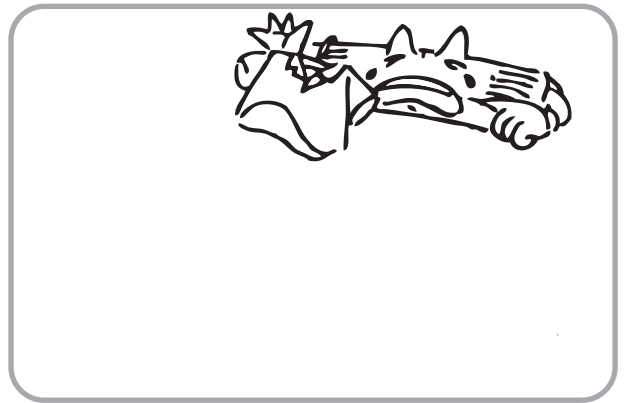

- N'orientez pas le débit d'air directement vers des personnes, en particulier des enfants, des personnes âgées ou des patients.



- Ne placez jamais de chauffage ou toute autre source de chaleur à proximité de l'unité. La chaleur peut déformer les pièces en plastique.



6 Inspection avant de contacter le service après-vente

Vérifiez les éléments suivants avant de contacter le technicien. Vous trouverez peut-être la solution à votre problème. Après les contrôles, si le problème persiste, contactez votre revendeur local.

PROBLÈME	CAUSES
Aucun fonctionnement.	<ul style="list-style-type: none">• Vérifiez si le câble électrique est endommagé et si l'interrupteur est toujours sur ON.• Vérifiez si l'alimentation est correcte.• Vérifiez si l'interrupteur du temporisateur est ON ou non.
Le climatiseur fonctionne mais ne refroidit pas assez.	<ul style="list-style-type: none">• Vérifiez si la température prédéfinie est trop haute.• Vérifiez si le soleil brille directement dans la salle.• Vérifiez si la porte et la fenêtre sont ouvertes.• Vérifiez si quelque chose bloque l'évacuation d'air.• Vérifiez si le ventilateur d'évacuation continue à fonctionner.• Vérifiez si le filtre à air est sale ou bouché.
De la vapeur ou du brouillard sort de l'unité au cours du fonctionnement.	<ul style="list-style-type: none">• L'air chaud de la pièce se mélange à l'air froid. Cela provoque de la fumée.
Télécommande inopérante.	<ul style="list-style-type: none">• Câble desserré ou débranché entre l'unité et l'écran.• Vérifiez si les piles sont correctement insérées.• Vérifiez si les piles sont épuisées ou non.

7 Pose de l'unité intérieure

CHOIX DE L'EMPLACEMENT D'INSTALLATION

- Endroit où l'air frais peut être réparti dans la pièce.
- Endroit où les condensats peuvent être évacués facilement.
- Endroit capable de supporter le poids de l'unité intérieure.
- Endroit permettant un accès facile à la maintenance.
- L'unité ne doit pas être installée dans une buanderie.

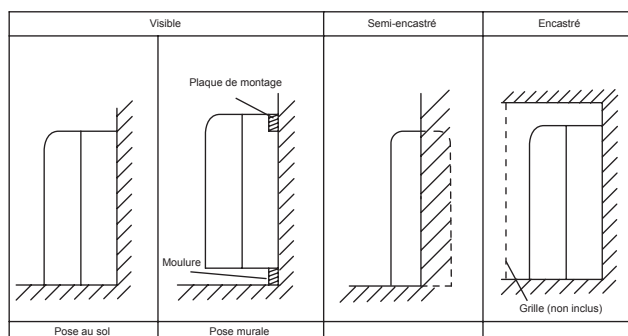

Emplacement sécurisé sur le panneau de pose.

IL EXISTE 2 TYPES D'INSTALLATION

- TYPE PLAFONNIER
- TYPE CONSOLE

Les deux types partagent les mêmes caractéristiques en ce qui concerne :

Unité intérieure

L'unité intérieure doit être placée dans un endroit :

- 1) qui respecte les restrictions d'installation spécifiées sur les schémas d'installation de l'unité intérieure ;
- 2) où l'entrée et la sortie d'air peuvent être pratiquées sans entrave ;
- 3) l'unité n'est pas directement exposée à la lumière du soleil ;
- 4) l'unité est éloignée d'une source de chaleur ou de vapeur ;
- 5) il n'y a aucune source de vapeur d'huile de machine (ce qui risquerait de réduire la vie de l'unité) ;
- 6) de l'air frais (chaud) circule au travers de la pièce ;
- 7) l'unité est éloignée de source d'inflammation électronique de type lampes fluorescentes (de type Inverter ou à démarrage rapide) qui peuvent limiter la zone de fonctionnement de la télécommande ;
- 8) l'unité se trouve au moins à 1 mètre de distance de tout téléviseur ou radio (l'unité pourrait causer des interférences à l'image ou au son).



Schéma des crochets :



PRÉCAUTIONS D'INSTALLATION : LE CLIMATISEUR EST SUSCEPTIBLE DE RENCONTRER DES PROBLÈMES :

- Dans les endroits où l'air contient trop d'huile.
- En milieu acide.
- Dans les endroits où l'alimentation électrique est inégale.

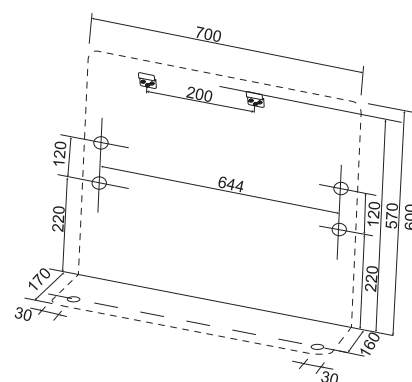
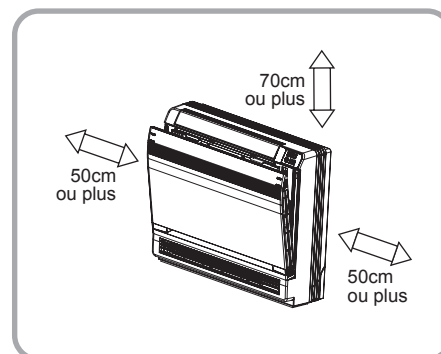
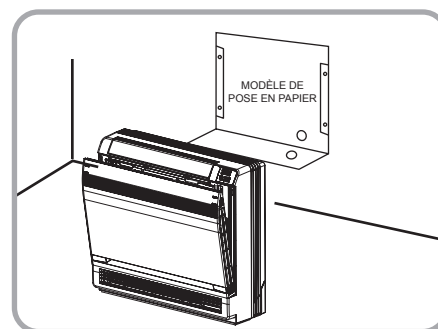
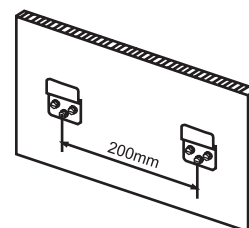
Schémas de pose de l'unité intérieure

L'unité intérieure peut être posée de l'une des trois façons présentées ici.

L'unité de type console doit être installée au sol ou dans une position à une distance de 0,3 m du sol.

Tuyauterie de réfrigérant

- 1) Percer un trou (55 mm de diamètre) à l'endroit indiqué par le  symbole de l'illustration ci-dessous.
- 2) L'emplacement du trou varie en fonction du côté de sortie de la tuyauterie.
- 3) Pour la tuyauterie, se reporter à Connexion du tuyau de réfrigérant, dans Installation de l'unité intérieure (1).
- 4) Laisser de l'espace autour du tuyau pour faciliter la connexion du tuyau de l'unité intérieure.

(Unité : mm)

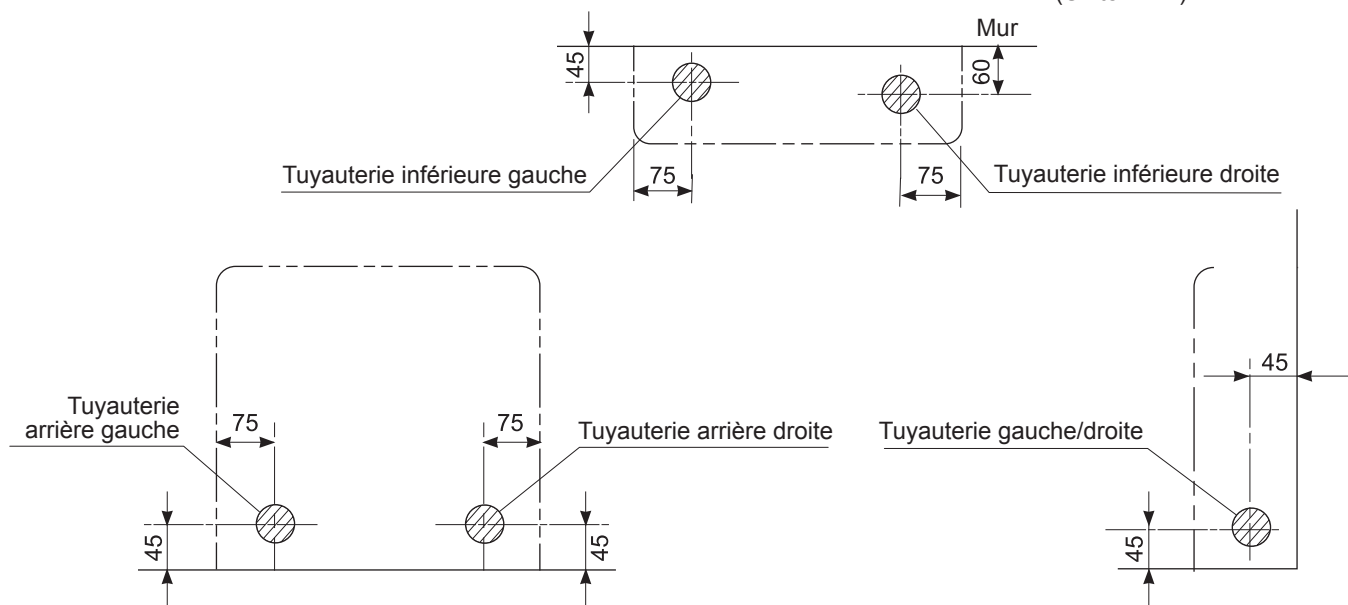

ATTENTION !

Longueur minimale autorisée

- La longueur de tuyau la plus courte suggérée est de 2,5 m afin d'éviter tout bruit et vibration de l'unité extérieure. (Le bruit et les vibrations mécaniques peuvent se produire selon l'installation de l'unité et l'environnement dans lequel elle est installée).
- Voir le manuel d'installation de l'unité extérieure pour la longueur maximale de tuyau.
- Pour les connexions multiples, voir le manuel d'installation de l'unité extérieure multiple.

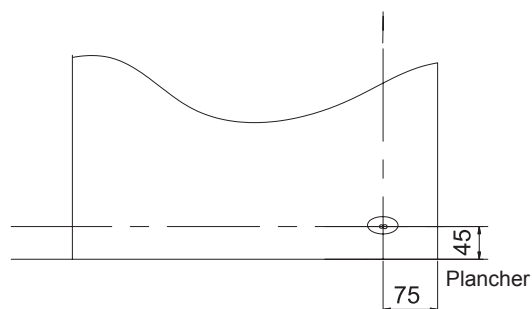
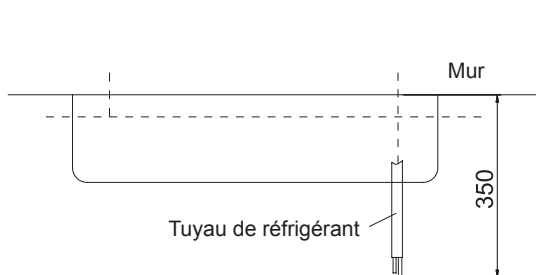

Réalisation de l'ouverture murale et pose de la tuyauterie encastrée

- Pour les murs contenant un cadre ou un panneau en métal, s'assurer de poser une tuyauterie encastrée et un cache mural dans l'ouverture de passage pour prévenir les fuites d'eau.
 - Veiller à colmater les trous autour des tuyaux avec du mastic afin d'empêcher les fuites d'eau.
- 1) Réaliser une traversée de 55 mm dans le mur légèrement inclinée vers le bas et l'extérieur.
 - 2) Insérer le tuyau mural dans l'ouverture.
 - 3) Insérer le cache mural dans le tuyau mural.
 - 4) Une fois la tuyauterie de réfrigérant, le câblage et la tuyauterie d'évacuation posés, colmater l'ouverture murale avec du mastic.

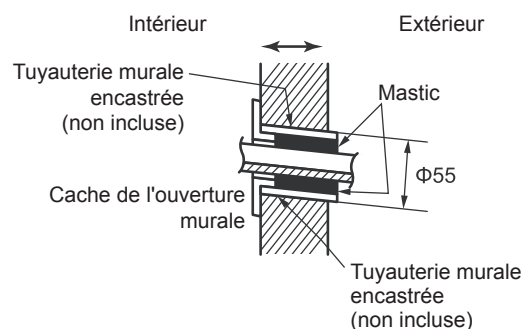

Tuyauterie d'évacuation

- 1) Utiliser un tuyau rigide en PVC (tuyau VP 20 général, diamètre extérieur 26 mm, diamètre intérieur 20 mm) pour la tuyauterie d'évacuation.
- 2) Le tuyau d'évacuation (diamètre extérieur de 18 mm à l'extrémité de raccord de 220 mm de longueur) est fourni avec l'unité intérieure. Préparer le tuyau d'évacuation, comme indiqué sur la figure ci-dessous.
- 3) Le tuyau d'évacuation devra être incliné vers le bas de sorte que les condensats s'écoulent de manière homogène et sans accumulation. (Ne doit pas être coincé).
- 4) Insérer le flexible d'évacuation jusqu'à cette profondeur afin qu'il ne sorte pas du tuyau d'évacuation.
- 5) Isoler le tuyau d'évacuation intérieur avec 10 mm ou plus de matériel d'isolation pour prévenir la condensation.
- 6) Retirer les filtres à air et verser de l'eau dans le bac d'évacuation pour s'assurer que l'eau s'écoule de manière homogène.

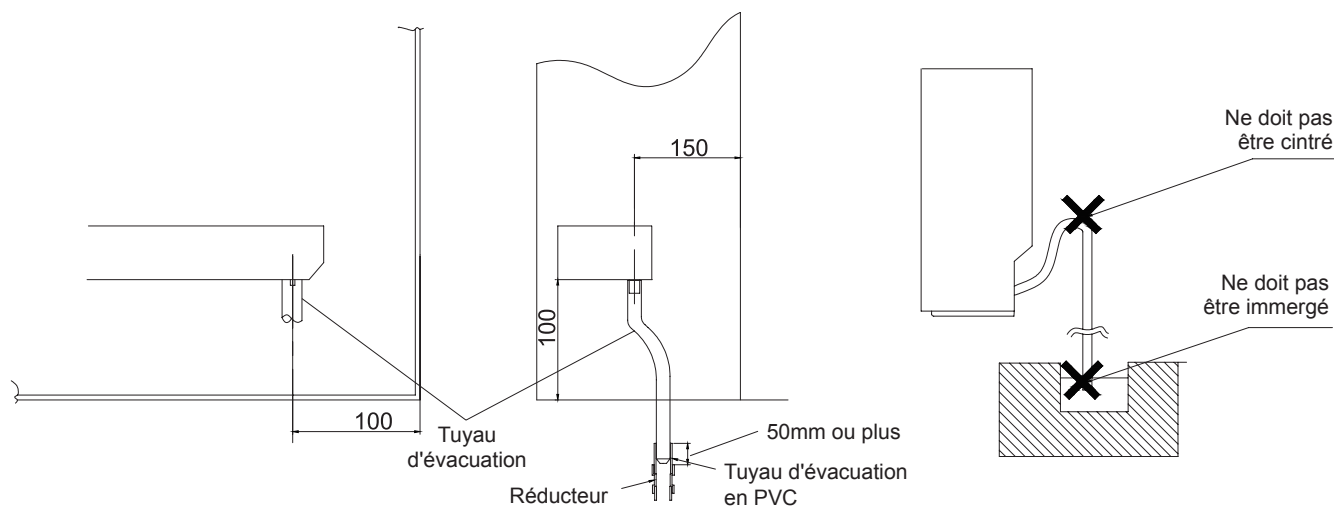

Pose de l'unité intérieure

1. Préparation

- Ouvrir le panneau frontal, retirer les 4 vis et démonter la grille frontale tout en tirant vers l'avant.
- Suivre les flèches afin de retirer les agrafes du panneau frontal pour le retirer.
- Suivre la procédure ci-dessous lors du retrait des pièces des fentes.

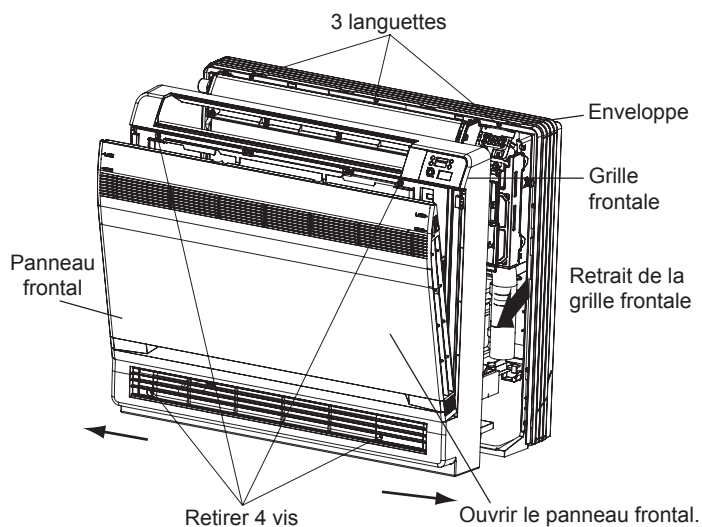

■ Pour les moulures

- Retirer les montants. (Retirer les pièces des fentes sur le cadre inférieur à l'aide de pinces).

■ Pour la tuyauterie latérale

- Retirer les montants.
- 1) Retirer les 7 vis.
- 2) Retirer l'enveloppe supérieure (2 languettes).
- 3) Retirer les enveloppes gauche et droite (2 languettes de chaque côté).
- 4) Retirer les pièces des fentes sur le cadre et les logements inférieurs à l'aide de pinces.
- 5) Reposer en suivant les étapes précédentes dans l'ordre inverse (3>2>1).

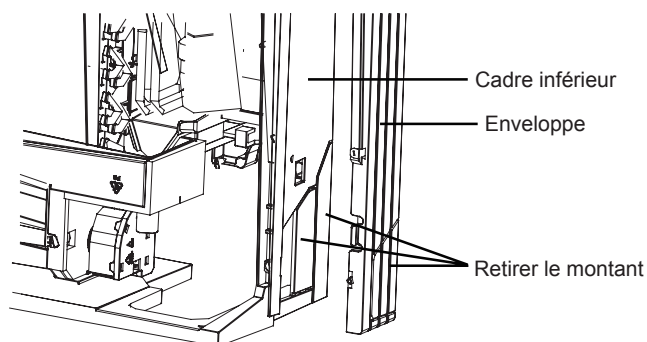
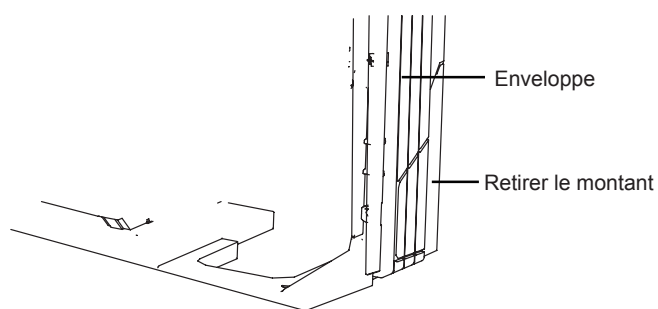
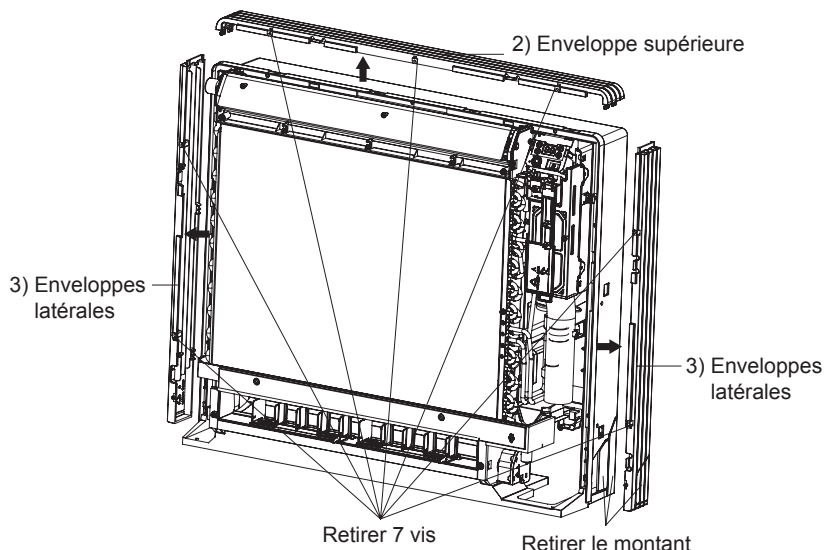

2. Installation

- Fixer à l'aide de 6 vis pour la pose au sol. (Ne pas oublier de fixer l'arrière au mur).
- Pour la pose murale, fixer la plaque de montage à l'aide de 5 vis et l'unité intérieure à l'aide de 4 vis.

La plaque de montage doit être posée sur un mur capable de supporter le poids de l'unité intérieure.

- 1) Fixer temporairement la plaque de montage au mur, s'assurer que le panneau est complètement à niveau, et marquer les points à percer sur le mur.
- 2) Fixer la plaque de montage au mur à l'aide de vis.

Installation au sol

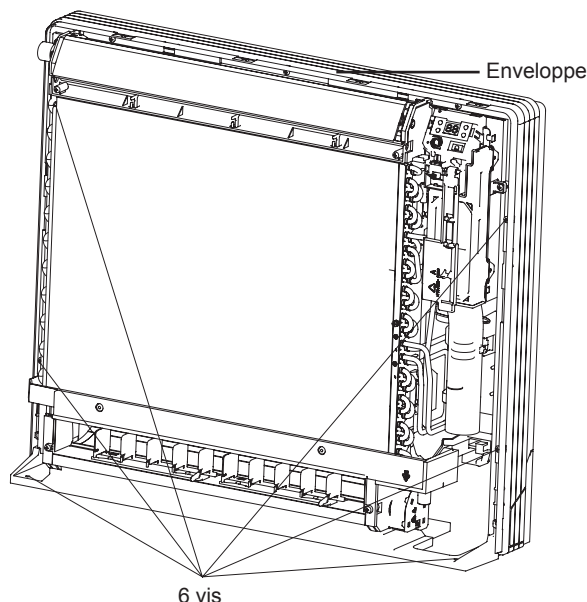

Installation murale

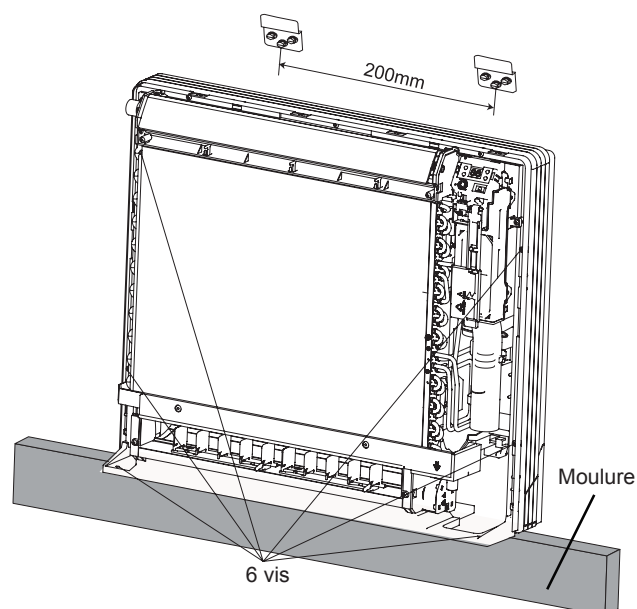

- 3) Une fois les connexions de tuyaux de réfrigérant et d'évacuation terminées, remplir l'orifice de traversée avec du mastic. Un espace peut causer de la condensation sur le tuyau de fluide frigorigène, et le tuyau d'évacuation, mais aussi l'entrée d'insectes dans les tuyaux.
- 4) Fixer le panneau et la grille frontaux dans leur position d'origine une fois toutes les connexions effectuées.

Évaser l'extrémité du tuyau

- 1) Couper le tuyau avec un coupe-tuyau.
- 2) Retirer les bavures en plaçant la surface de coupe vers le bas pour que les bavures n'entrent pas dans le tuyau.
- 3) Placer l'écrou d'évasement sur le tuyau.
- 4) Évaser le tuyau.
- 5) Vérifier que le tuyau est correctement évasé.

⚠ AVERTISSEMENT !

- 1) NE PAS utiliser d'huile minérale sur les parties évasées.
- 2) Empêcher l'huile minérale de pénétrer dans le système car cela pourrait réduire la durée de vie des unités.
- 3) Ne jamais utiliser de tuyaux ayant servi dans des installations antérieures. N'utiliser que des pièces fournies avec l'unité.
- 4) Ne jamais installer de ventilateur sur cette unité fonctionnant au R410A afin de garantir sa durée de vie.
- 5) Le matériel de dessiccation pourrait dissoudre et endommager le système.
- 6) Un évasement incomplet peut causer des fuites de fluide frigorigène.

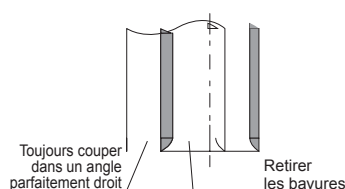

Évasement

Placer à la position exacte indiquée ci-dessous.

	Utiliser une dudgeonnière spécifique, adaptée au R410A		Dudgeonnière traditionnelle	
	Débrayable	Débrayable (Type rigide)	Universelle	
A	0-0,5mm	1,0-1,5mm	1,5-2,0mm	

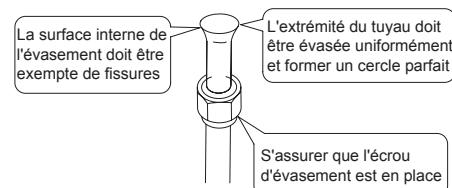

Connecter le tuyau de réfrigérant

- 1) Lors du serrage des écrous d'évasement, utiliser une clé dynamométrique pour éviter d'endommager l'écrou d'évasement et prévenir les fuites de gaz.

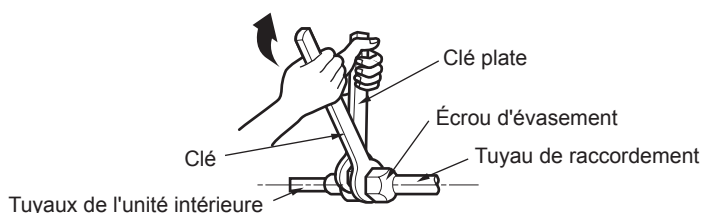
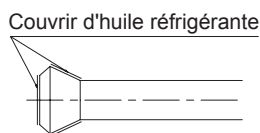

- 2) Aligner le centre des deux tuyaux évasés et serrer les écrous de 3 ou 4 tours manuellement. Ensuite, les serrer complètement à l'aide de clés dynamométriques.
- 3) Pour empêcher toute fuite de gaz, appliquer de l'huile réfrigérante sur la surface interne et externe de l'évasement. (Utiliser de l'huile réfrigérante pour R410A).

Couple de serrage de l'écrou d'évasement		
Côté gaz		Côté liquide
09K~12K	18K	09K/12K/18K
3/8 pouces	12 pouces	1/4 pouces
31-35 N.m	50-55 N.m	15-20 N.m

Précautions de manipulation des tuyaux

- 1) Protéger l'extrémité ouverte du tuyau contre la poussière et l'humidité.
- 2) Les tuyaux doivent être cintrés aussi doucement que possible. Utiliser une cintreuse pour couder les tuyaux. (Le rayon de courbure doit être de 30 à 40 mm ou plus).

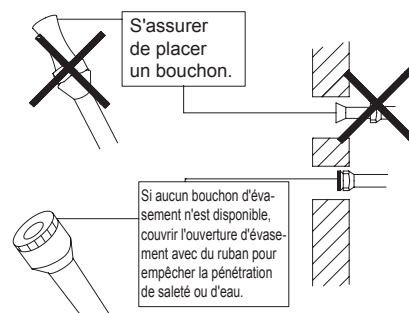

Choix du cuivre et des matériaux d'isolation thermique

- En cas d'utilisation de tuyaux et raccords en cuivre vendus dans le commerce, respecter ce qui suit :

- 1) Matériel d'isolation : mousse polyéthylène.

Taux de transfert de chaleur : 0,041 à 0,052 W/mK (0,035 à 0,045 kca/mh°C).

La température de surface du tuyau de gaz réfrigérant atteint 110° max.

Choisir des matériaux d'isolation capables de supporter une telle température.

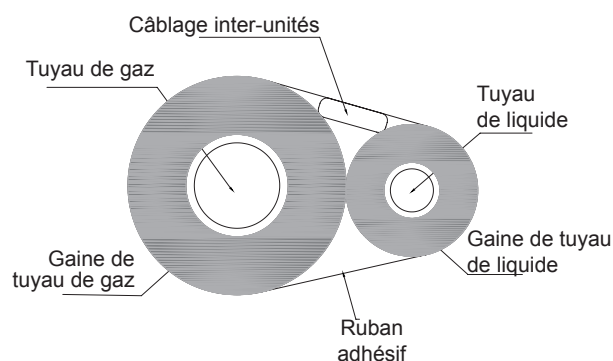

- 2) Veiller à isoler les tuyauteries de gaz et de liquide et respecter les dimensions d'isolation ci-dessous.

Côté gaz		Côté liquide	Gaine thermique de tuyau de gaz		Gaine thermique de tuyau de liquide
09K~12K	18K		09K~12K	18K	
U.Ext. 9,5mm	U.Ext. 12,7mm	U.Ext. 6,4mm	U. Int. 12-15mm	U. Int. 14-16mm	U. Int. 8-10mm
Épaisseur 0,8 mm			Épaisseur 10 mm min.		

- 3) Utiliser des tuyaux à isolation thermique indépendants pour les tuyaux de réfrigérant gazeux ou liquide.

Contrôle des fuites de gaz

- 1) Contrôler les fuites de gaz après la purge d'air
- 2) Voir les sections sur les purges d'air et les contrôles des fuites de gaz dans le manuel d'installation de l'unité extérieure.

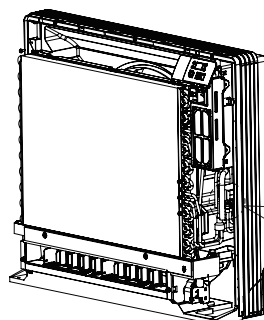

Contrôler les fuites ici

- Appliquer de l'eau savonneuse et contrôler soigneusement les fuites de gaz.
- Essuyer l'eau savonneuse une fois le contrôle complet.

Pose du tuyau de raccordement

- Poser le tuyau après le contrôle des fuites de gaz, comme décrit ci-dessus.
- 1) Couper la portion isolée de la tuyauterie sur site, en la faisant correspondre à la portion de connexion.
 - 2) Fixer la partie fendue du côté tuyauterie de réfrigérant à l'aide d'un joint à bout sur la tuyauterie auxiliaire avec du ruban, en s'assurant de l'absence d'écarts.
 - 3) Enrouler la partie fendue et le joint à bout avec la feuille d'isolation fournie, en s'assurant de l'absence d'écart.

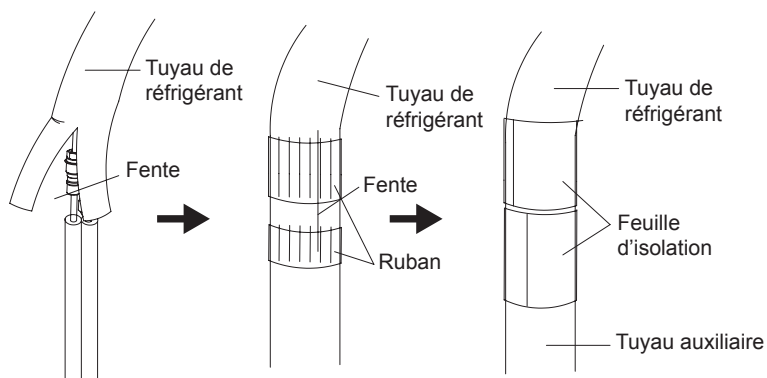

! ATTENTION !

- 1) Isoler le joint des tuyaux de manière sécurisée.
Une isolation incomplète peut entraîner des fuites d'eau.
- 2) Pousser le tuyau à l'intérieur de sorte qu'il n'exerce pas de pression indue sur la grille frontale.

Brancher le tuyau d'évacuation

Insérer le tuyau d'évacuation C fourni dans la prise du bac d'écoulement.

Insérer complètement le tuyau d'évacuation jusqu'à ce qu'il adhère au bas de la prise.

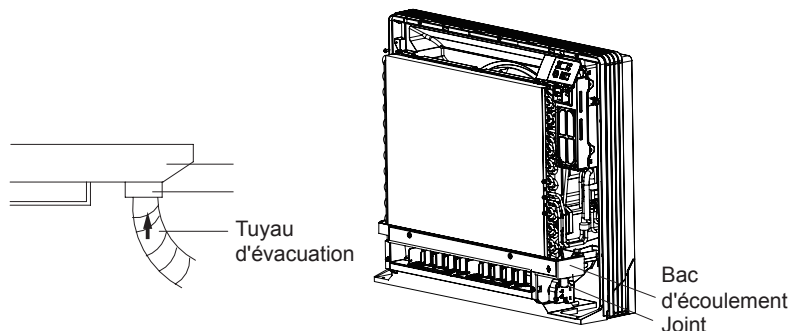

Câblage

Pour les unités intérieures Multi, installer comme décrit dans le manuel d'installation fourni avec l'unité extérieure Multi.

- Soulever la plaque de support du capteur, retirer le panneau métallique frontal et brancher le câble d'interconnexion au bornier.
- 1) Dénuder les extrémités de câble (15 mm).
- 2) Faire correspondre les couleurs de câble avec les numéros de borne sur les borniers des unités intérieure et extérieure, et visser fermement chaque câble à sa borne correspondante.
- 3) Connecter les câbles de terre aux bornes correspondantes.
- 4) Tirer les câbles pour s'assurer qu'ils sont fermement fixés, puis serrer la réglette de retenue.

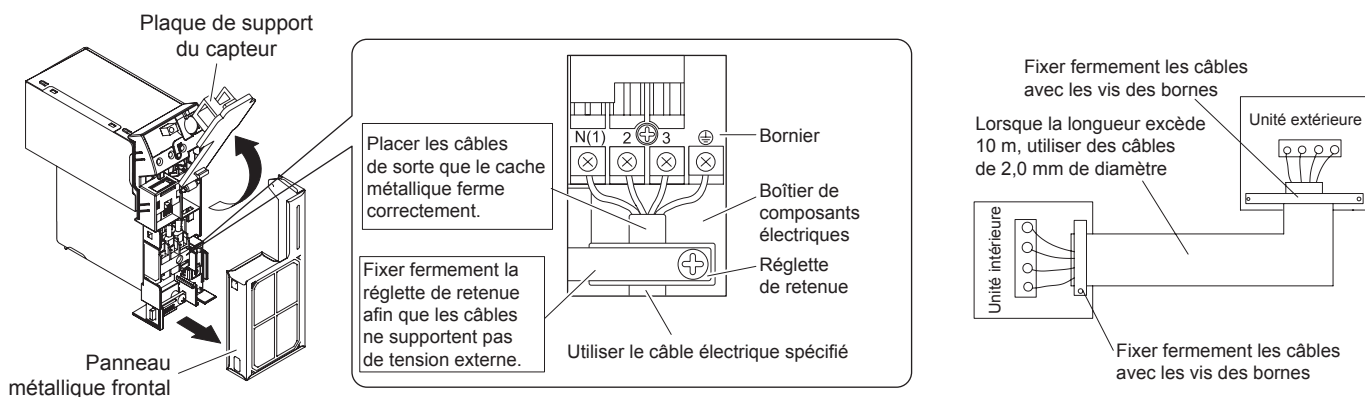

! ATTENTION !

- 1) Ne pas utiliser de câbles enveloppés, torons, câbles de rallonge ou de connexions car ceux-ci pourraient provoquer une surchauffe, un choc électrique ou un incendie.
- 2) Ne pas utiliser de pièces électriques achetées séparément à l'intérieur du produit. (Ne pas effectuer de dérivation d'alimentation de la pompe d'évacuation, etc., à partir du bornier). Dans le cas contraire, vous risquez de provoquer un choc électrique ou de déclencher un incendie.)

L'appareil doit être installé, fonctionner et être conservé dans une pièce disposant d'une surface au sol supérieure à X m².

(Veuillez vous reporter au tableau « a » dans la section « Fonctionnement sécurisé du réfrigérant inflammable » pour l'espace X).



Veillez noter que l'unité est remplie de gaz inflammable R32. Le traitement non adapté de l'unité implique un risque de dommages graves aux personnes et matériels. Les détails de ce gaz réfrigérant figurent au chapitre « réfrigérant ».

8 Préparation du tuyau

8.1 COUPE DES TUYAUX ET CÂBLES ÉLECTRIQUES

- Utiliser des outils de coupe disponibles sur le marché.
- Mesurer précisément le tuyau intérieur et extérieur.
- Prévoir un tuyau légèrement plus long que la mesure.
- Le câble doit être plus long que le tuyau de fluide frigorigène d'1,5 m.

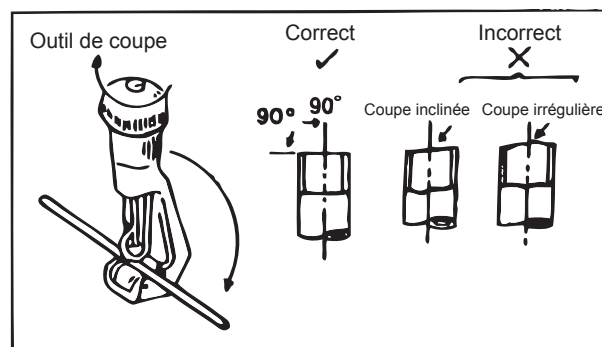

8.2 ALÉSAGE

- Nettoyer l'intérieur du tuyau de réfrigérant intérieur.
- Pendant l'alésage, l'extrémité du tuyau doit être au-dessus de l'alésoir afin d'empêcher la poussière de pénétrer dans le tuyau.

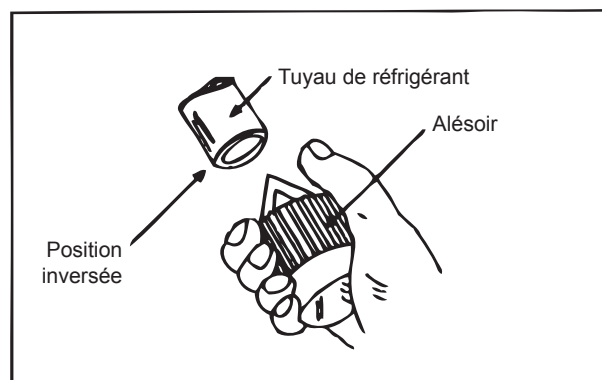

8.3 ÉVASER L'EXTRÉMITÉ DU TUYAU

- Évaser l'extrémité de chaque tuyau à l'aide du kit d'évasement en posant l'écrou d'évasement sur le tuyau. Poser la matrice sur le tuyau de sorte que l'extrémité du tuyau soit 0,5 mm au-dessus du sommet de la matrice. Vérifier que l'extrémité du tuyau soit homogène et parfaitement arrondie.

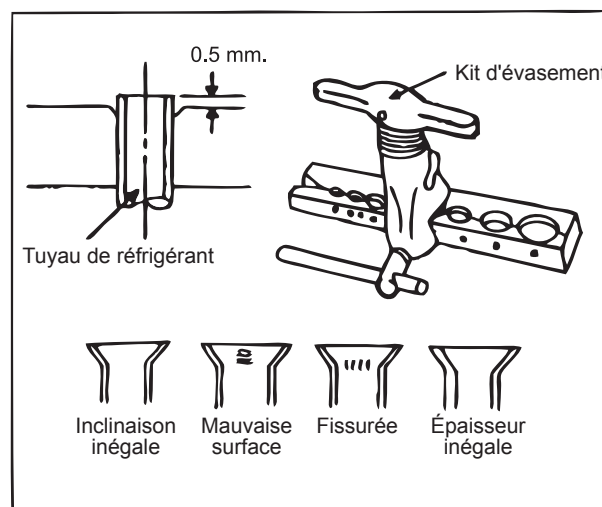

8.4 CONNEXION DU CÂBLE ET ENVELOPEMENT AVEC DU RUBAN

(Voir l'image sur le côté droit)

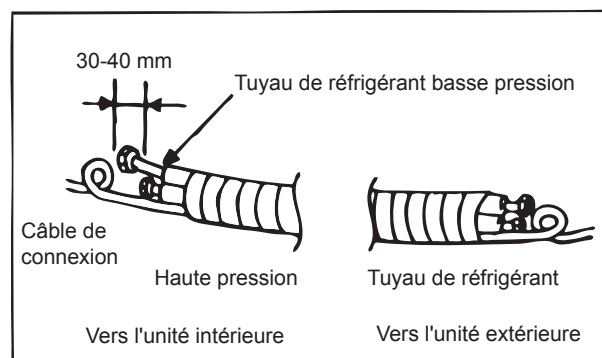

- 9.1 Choisir des tuyaux en cuivre pour le gaz et le liquide conformément au tableau spécifique (voir tableau de tuyauterie ci-dessous).
- 9.2 Afin de garantir la protection contre la poussière et l'humidité, avant d'assembler le tuyau et sa gaine, les deux extrémités du tuyau doivent être recouvertes.
- 9.3 Éviter autant que possible de courber le tuyau. Si nécessaire, le rayon de courbure doit être de plus de 3 cm ou 4 cm.

L'isolation du tuyau de gaz et de liquide dépend de la taille du tuyau en cuivre supérieur et de l'épaisseur d'isolation = 3/8".

TABLEAU DE TUYAU DE GAZ

MODÈLE	DIMENSION DU TUYAU
09K	3/8"
12K	3/8"
18K	1/2"

TABLEAU DE TUYAU DE LIQUIDE

MODÈLE	DIMENSION DU TUYAU
09K	1/4"
12K	1/4"
18K	1/4"

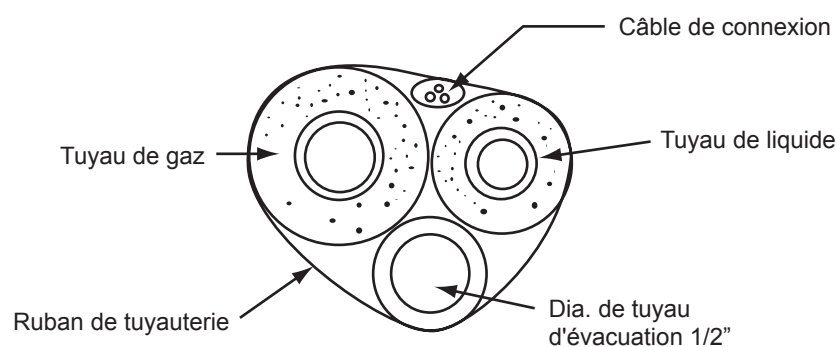

9.4 Connexion entre l'unité intérieure et l'unité extérieure

- Dévisser l'écrou d'évasement pour relâcher la pression de gaz dans l'unité intérieure. Si aucun gaz sous haute pression ne s'échappe, cela indique une fuite de l'unité intérieure.
- Placer l'écrou d'évasement sur le tuyau. Évaser l'extrémité du tuyau avec un outil à évaser.
- Serrer les écrous d'évasement dans la tuyauterie de gaz et de liquide de l'unité intérieure à l'aide de deux clés.

● Contrôle après installation

Points à vérifier	Possible dysfonctionnement	Situation
L'unité a-t-elle été solidement fixée ?	L'unité pourrait chuter, se balancer ou émettre du bruit.	
Avez-vous procédé au test de fuite de réfrigérant ?	Cela peut entraîner une insuffisance de la climatisation.	
L'isolation thermique est-elle suffisante ?	Risque de condensation et de ruissellements d'eau.	
L'évacuation s'effectue-t-elle correctement ?	Risque de condensation et de ruissellements d'eau.	
La tension est-elle conforme à la tension nominale figurant sur la plaque signalétique ?	Risque de dysfonctionnement électrique ou de dommages aux pièces.	
Le câblage électrique ou la tuyauterie sont-ils installés correctement et de manière sécurisée ?	Risque de dysfonctionnement électrique ou de dommages aux pièces.	
La mise à la terre de l'unité est-elle sécurisée ?	Risque de fuites électriques.	
Le câble d'alimentation est-il spécifique ?	Risque de dysfonctionnement électrique ou de dommages aux pièces.	
L'entrée ou la sortie d'air sont-elles obstruées ?	Cela peut entraîner une insuffisance de la climatisation.	
La longueur des tuyaux de raccordement et la capacité de réfrigérant sont-elles suffisantes ?	La capacité de réfrigérant n'est pas adaptée.	
L'entrée et la sortie de l'orifice de la tuyauterie sont-elles couvertes ?	Cela peut entraîner une insuffisance de la climatisation (du chauffage) ou gaspiller de l'électricité.	

11 Configuration du tuyau de raccordement

1. Longueur standard du tuyau de raccordement.
 - 5 m, 7,5 m, 8 m.
2. Longueur min. du tuyau de raccordement de 3 m.
3. Longueur max. du tuyau de raccordement.

Capacité de refroidissement	Longueur max. du tuyau de raccordement
5 000 Btu/h (1465W)	15
7 000 Btu/h (2051W)	15
9 000 Btu/h (2637W)	15
12 000 Btu/h (3516W)	20
18 000 Btu/h (5274W)	25

Capacité de refroidissement	Longueur max. du tuyau de raccordement
24 000 Btu/h (7032W)	25
28 000 Btu/h (8204W)	30
36 000 Btu/h (10548W)	30
42 000 Btu/h (12306W)	30
48 000 Btu/h (14 064 W)	30

4. Quantité d'appoint d'huile réfrigérante et de fluide frigorigène de charge nécessaire après prolongement du tuyau de raccordement.
 - Lorsque le tuyau de raccordement a été rallongé de 10 m par rapport à la longueur standard, il faut ajouter 5 ml de fluide frigorigène tous les 5 m supplémentaires de tuyau de raccordement.
 - Méthode de calcul de la quantité supplémentaire de fluide frigorigène (sur la base du tuyau de liquide) :
Quantité d'appoint de réfrigérant = longueur de rallongement du tuyau de liquide x quantité de réfrigérant par mètre.
 - En se basant sur la longueur de tuyau standard, ajouter du fluide frigorigène en fonction des exigences indiquées dans le tableau. La quantité d'appoint de réfrigérant par mètre varie selon le diamètre du tuyau de liquide. Voir la fiche suivante.

Quantité d'appoint de réfrigérant pour R32.

Diamètre du tuyau de raccordement mm		Étrangleur de l'unité intérieure	Étrangleur de l'unité extérieure	
Tuyau de liquide	Tuyau de gaz	Climatiseur froid uniquement, climatiseur réversible (g/m)	Climatisation uniquement (g/m)	Climatiseur réversible (g/m)
Φ6	Φ9,5 ou Φ12	16	12	16
Φ6 ou Φ9,5	Φ16 ou Φ19	40	12	40
Φ12	Φ19 ou Φ22,2	80	24	96
Φ16	Φ25,4 ou Φ31,8	136	48	96
Φ19	-	200	200	200
Φ22,2	-	280	280	280

Qualifications requises pour le personnel d'installation et d'entretien

- Tous les employés impliqués dans le système de climatisation doivent disposer des diplômes valides remis par l'autorité compétente et les qualifications nécessaires reconnues par le secteur pour intervenir sur le système de climatisation. Si d'autres techniciens sont nécessaires pour entretenir et réparer l'appareil, ils doivent être supervisés par la personne qualifiée pour utiliser le réfrigérant inflammable.
- Il ne peut être réparé qu'avec la méthode suggérée par le fabricant de l'équipement.

Remarques d'installation

- Le climatiseur ne peut pas être utilisé dans une salle utilisant du feu (source de flamme, appareil fonctionnant au gaz ou au charbon, chauffage en service).
- Il est interdit de percer ou brûler le tuyau de raccordement.
- Le climatiseur doit être installé dans une pièce plus grande que l'espace au sol minimum. L'espace au sol minimum apparaît sur la plaque signalétique ou dans le tableau a.
- Le test de fuite est obligatoire après l'installation.

Tableau a- Surface au sol minimum (m²)

Surface au sol minimum (m ²)	Charge (kg)	≤1,2	1,3	1,4	1,5	1,6	1,7	1,8	1,9	2	2,1	2,2	2,3	2,4	2,5
	Installation au sol	/	14,5	16,8	19,3	22	24,8	27,8	31	34,3	37,8	41,5	45,4	49,4	53,6
Installation sur fenêtre	/	5,2	6,1	7	7,9	8,9	10	11,2	12,4	13,6	15	16,3	17,8	19,3	
Installation murale	/	1,6	1,9	2,1	2,4	2,8	3,1	3,4	3,8	4,2	4,6	5	5,5	6	
Installation au plafond	/	1,1	1,3	1,4	1,6	1,8	2,1	2,3	2,6	2,8	3,1	3,4	3,7	4	

Remarques d'entretien

- Vérifiez si la zone d'entretien ou l'espace au sol répond aux exigences de la plaque signalétique.
 - Son fonctionnement n'est autorisé que dans des salles répondant aux exigences de la plaque signalétique.
- Vérifiez si la zone d'entretien est correctement ventilée.
 - L'état de ventilation continue doit être conservé pendant le processus de fonctionnement.
- Vérifiez si une source de flamme ou une source d'incendie potentiel est présente dans la zone d'entretien.
 - Les flammes nues sont interdites dans la zone d'entretien ; et le panneau « Interdit de fumer » doit être accroché.
- Vérifiez si la plaque signalétique de l'appareil est en bon état.
 - Remplacez la plaque signalétique si elle est floue ou endommagée.

Soudure

- Si vous devez couper ou souder les tuyaux du système de réfrigérant lors du processus d'entretien, veuillez suivre les étapes suivantes :
 - Mettre l'unité hors tension et couper l'alimentation.
 - Vider le réfrigérant.
 - Aspirer.
 - Nettoyer l'unité avec du gaz N2.
 - Couper ou souder.
 - Se rendre au centre d'entretien pour la soudure.
- Le réfrigérant doit être recyclé dans la cuve de stockage spécialement conçue.
- S'assurer qu'il n'y a aucune flamme nue à proximité de la prise de la pompe à vide, et que la salle est correctement ventilée.

Remplissage de réfrigérant

- Utiliser les appareils de remplissage de réfrigérant spécialement conçu pour R32. S'assurer que les différents types de réfrigérant ne se contaminent pas les uns les autres.
- La cuve de réfrigérant doit rester à la verticale pendant le remplissage du réfrigérant.
- Coller l'étiquette sur le système une fois le remplissage achevé (ou non).
- Ne pas remplir excessivement.
- Le remplissage terminé, contrôler l'unité à la recherche d'éventuelles fuites avant d'entreprendre tout fonctionnement en mode test ; un contrôle supplémentaire des fuites doit être réalisé à la fin du mode test.

Instructions de sécurité pour le transport et le stockage

- Veuillez utiliser le détecteur de gaz inflammable pour effectuer un contrôle avant de vider et d'ouvrir le récipient.
- Il est interdit de fumer et la présence d'une source de flamme est également interdite.
- Conformité aux normes et lois locales.

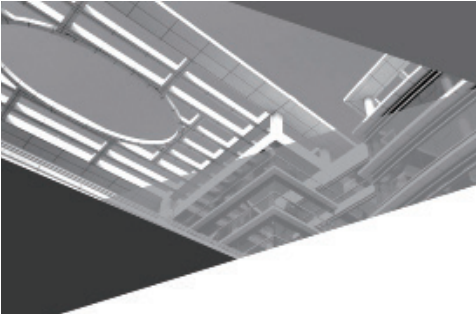

GREE ELECTRIC APPLIANCES, INC. OF ZHUHAI

Adresse : West Jinji Rd, Qianshan, Zhuhai, Guangdong, China, 519070

Tél. : (+86-756) 8522218

Fax : (+86-756) 8669426

E-mail : gree@gree.com.cn www.gree.com



66129927403



CLIMATISEUR

Manuel d'utilisateur

Instructions originales



Merci d'avoir choisi nos climatiseurs commerciaux. Veuillez lire attentivement ce guide d'utilisation avant toute utilisation et le conserver pour toute consultation ultérieure.

Si vous avez perdu votre manuel d'utilisateur, veuillez contacter votre agent local, visiter www.gree.com ou envoyer un e-mail à global@gree.com.cn pour obtenir la version électronique.

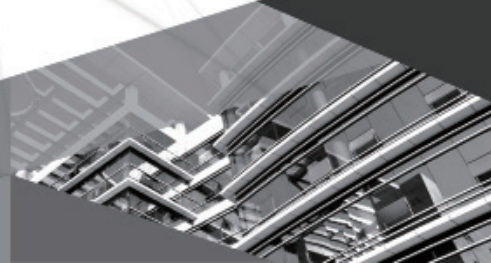

GEH09AA-K6DNA1F/O

GEH12AA-K6DNA1A/O

GEH18AA-K6DNA1F/O

Table des matières

Avertissements de fonctionnement

Fluide frigorigène	1
Précautions	2
Nom des pièces	7

Conseil d'installation

Utilisation sécurisée de fluide frigorigène inflammable	8
Schéma de dimensions d'installation	10
Précautions de sécurité pour l'installation et le déplacement de l'unité	11
Outils d'installation	12
Choix de l'emplacement d'installation	12
Exigences de raccordement électrique	13

Installation

Installation de l'unité intérieure	14
Pompage à vide	17
Détection des fuites	17
Inspection après installation	18

Test et fonctionnement

Fonctionnement de test	18
------------------------------	----

Fixation

Configuration du tuyau de branchement	19
Méthode de prolongement du tuyau	21

Cet appareil n'est pas prévu pour être utilisé par des personnes (dont des enfants) présentant des capacités physiques, sensorielles ou mentales réduites, ou ne disposant d'aucune expérience ou connaissance, à moins qu'elles n'aient reçu une supervision ou des instructions relatives à l'utilisation de l'appareil par une personne responsable de leur sécurité.

Surveiller les enfants pour s'assurer qu'ils ne jouent pas avec l'appareil.

Si vous devez installer, déplacer ou procéder à la maintenance du climatiseur, veuillez contacter votre fournisseur ou service après-vente local. Le climatiseur doit être installé, déplacé ou maintenu par du personnel qualifié. Dans le cas contraire, il existe un risque de blessures graves ou de mort.



Ce marquage indique qu'au sein de l'UE ce produit ne doit pas être mis au rebut avec d'autres déchets domestiques. Afin d'éviter une possible contamination de l'environnement ou tout risque pour la santé issu de l'élimination non contrôlée de déchets, recyclez de manière responsable, afin de promouvoir la réutilisation durable des ressources matérielles. Pour renvoyer votre appareil usagé, veuillez utiliser les systèmes de recyclage et de collecte, ou contacter le détaillant qui vous a vendu le produit. Ce dernier peut récupérer le produit en vue d'un recyclage respectueux de l'environnement.

R32 : 675

Explication des symboles

 **DANGER**

Indique une situation dangereuse qui, si elle n'est pas évitée, causera la mort ou de graves blessures.

 **AVERTISSEMENT**

Indique une situation dangereuse qui, si elle n'est pas évitée, peut entraîner la mort ou de graves blessures.

 **ATTENTION**

Indique une situation dangereuse qui, si elle n'est pas évitée, peut entraîner des blessures légères ou modérées.

MISE EN GARDE

Indique des informations importantes mais non relatives à des dangers, elles signalent des risques de dommages aux biens.



Indique un danger qui pourrait être signalé par le symbole AVERTISSEMENT ou ATTENTION.

Veuillez lire soigneusement ce manuel d'utilisation avant de démarrer l'unité.



Appareil rempli de gaz inflammable R32.



Avant d'utiliser l'appareil, lisez d'abord le manuel d'utilisation.



Avant d'installer l'appareil, lisez d'abord le manuel d'installation.



Avant de réparer l'appareil, lisez d'abord le manuel d'entretien.

Les chiffres apparaissant dans ce manuel peuvent être différents des objets physiques, veuillez vous reporter à ces derniers pour référence.

● Le fluide frigorigène

- Pour que le climatiseur fonctionne, un fluide frigorigène spécial circule dans le système. Le fluide frigorigène utilisé est le fluorure R32, qui est spécialement épuré. Le fluide frigorigène est inflammable et inodore. En outre, il peut provoquer des explosions dans certains cas. Cependant l'inflammabilité du fluide frigorigène est très faible. Il ne peut s'enflammer qu'au contact du feu.
- En comparaison avec d'autres fluides frigorigènes communs, le R32 n'est pas polluant et il est sans danger pour la couche d'ozone. Son influence sur l'effet de serre est également limitée. Le R32 présente de très bonnes caractéristiques thermodynamiques produisant une efficacité énergétique remarquable. Les unités nécessitent donc un remplissage réduit.

AVERTISSEMENT :

N'utilisez, pour accélérer le processus de dégivrage ou pour nettoyer, aucune méthode autre que celles recommandées par le fabricant. En cas de réparation nécessaire, contactez votre centre d'entretien agréé le plus proche.

Toute réparation réalisée par une personne non qualifiée peut s'avérer dangereux. L'appareil doit être conservé dans une pièce ne présentant pas de sources d'inflammation fonctionnant en permanence. (Par exemple : flammes nues, appareil fonctionnant au gaz ou résistance électrique en fonctionnement).

Ne pas percer ni brûler.

L'appareil doit être installé, utilisé et conservé dans une pièce disposant d'une surface au sol supérieure à « X » m² (voir tableau 1). (Ne s'applique qu'aux appareils non fixes).

Appareil rempli de gaz inflammable R32. Pour toute réparation, suivez attentivement les instructions du fabricant uniquement.

Remarquez que les fluides frigorigènes sont inodores.

Consultez le manuel de spécialiste.

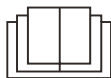



Fonctionnement et entretien

- Cet appareil peut être utilisé par des enfants de 8 ans et plus, et par des personnes présentant des capacités physiques, sensorielles ou mentales réduites, ou ne disposant d'aucune expérience ou connaissance, à condition qu'ils aient reçu une supervision ou des instructions relatives à l'utilisation sûre de l'appareil, et qu'ils comprennent les risques encourus.
- Les enfants ne doivent pas jouer avec cet appareil.
- Le nettoyage et l'entretien à la charge de l'utilisateur ne doivent pas être réalisés par des enfants sans surveillance.
- Ne branchez pas le climatiseur à une multi-prise. Sinon il existe un risque d'incendie.
- Débranchez l'alimentation lors du nettoyage du climatiseur. Il existe un risque de choc électrique.
- Lorsque le câble d'alimentation est endommagé, celui-ci doit être remplacé par le fabricant, un agent agréé du fabricant ou toute autre personne nommément qualifiée par le fabricant, afin d'éviter un danger.
- Ne lavez pas le climatiseur à l'eau afin d'éviter tout choc électrique.
- Ne pas pulvériser d'eau sur l'unité intérieure. Vous risquez de provoquer un choc électrique ou des dysfonctionnements.
- Après avoir retiré le filtre, ne touchez pas les ailettes afin d'éviter toute blessure.
- N'utiliser pas de flamme ou un sèche-cheveux pour sécher le filtre, afin d'éviter toute déformation ou risque d'incendie.
- L'entretien doit être réalisé par des professionnels qualifiés. Sinon il existe un risque de blessure ou de dommage.



AVERTISSEMENT

- Ne réparez pas le climatiseur vous-même. Cela peut provoquer un choc électrique ou des dommages. Veuillez contacter le revendeur lorsque vous devez réparer le climatiseur.
- N'introduisez pas les doigts ou des objets dans l'entrée ou la sortie d'air. Il existe un risque de blessure ou de dommage.
- N'obstruez pas l'entrée ou la sortie d'air. Cela peut provoquer un dysfonctionnement.
- Ne renversez pas d'eau sur la télécommande, cela l'endommagerait.
- Lorsque le phénomène suivant intervient, mettez le climatiseur hors tension et débranchez immédiatement l'alimentation, puis contactez le revendeur ou des professionnels d'entretien qualifiés.
 - Le cordon d'alimentation surchauffe ou est endommagé.
 - Un son anormal est audible pendant le fonctionnement.
 - Le disjoncteur se déclenche fréquemment.
 - Le climatiseur émet une odeur de brûlé.
 - L'unité intérieure fuit.
- Si le climatiseur fonctionne dans des conditions anormales, cela peut provoquer un dysfonctionnement, un choc électrique ou un incendie.
- Lors de la mise sous/hors tension de l'équipement via l'interrupteur d'urgence, veuillez actionner ce dernier avec un objet isolant autre que du métal.
- Ne marchez pas sur le panneau supérieur de l'unité extérieure, et n'y placez aucun objet lourd. Cela peut provoquer des dommages ou des blessures.



AVERTISSEMENT

Fixation

- L'installation doit être réalisée par des professionnels qualifiés. Sinon il existe un risque de blessure ou de dommage.
- Respecter les réglementations de sécurité électrique lors de l'installation de l'appareil.
- Conformément aux réglementations de sécurité locales, utilisez un circuit d'alimentation et un disjoncteur approuvés.
- Installez le disjoncteur. Sinon, cela peut provoquer un dysfonctionnement.
- Un interrupteur multi-polaire, doté d'un écart de contact d'au moins 3 mm sur tous les pôles, doit être branché au câblage fixe.
- En ajoutant un disjoncteur avec une puissance adéquate, veuillez considérer le tableau suivant. Un disjoncteur à l'air libre, doté d'une boucle magnétique et d'une autre chauffante, doit être inclus pour protéger contre les court-circuits et les surcharges.
- Le climatiseur doit être correctement raccordé à la terre. Un raccordement à la terre incorrect peut provoquer un choc électrique.
- N'utilisez pas de cordon d'alimentation non approuvé.
- Assurez-vous que l'alimentation correspond aux exigences du climatiseur. Une alimentation instable ou un câblage incorrect peuvent provoquer un dysfonctionnement. Veuillez installer des câbles d'alimentation corrects avant d'utiliser le climatiseur.
- Branchez correctement le fil de phase, le fil de neutre et le fil de terre de la prise murale.
- Assurez-vous de couper l'alimentation avant toute intervention électrique et de sécurité.
- Ne mettez pas sous tension avant la fin de l'installation.



AVERTISSEMENT

- Lorsque le câble d'alimentation est endommagé, celui-ci doit être remplacé par le fabricant, un agent agréé du fabricant ou toute autre personne nommément qualifiée par le fabricant, afin d'éviter un danger.
- La température du circuit de fluide frigorigène est élevée, éloignez le câble d'interconnexion du tuyau en cuivre.
- L'appareil doit être installé conformément aux normes de câblage nationales.
- L'installation doit être réalisée conformément aux exigences NEC et CEC par le personnel autorisé uniquement.
- Le climatiseur est un appareil électrique haut de gamme. Il doit être raccordé à la terre avec un dispositif spécialisé et par un professionnel. Assurez-vous qu'il est toujours correctement raccordé à la terre, sinon cela pourrait provoquer un choc électrique.
- Le câble jaune-vert du climatiseur est un câble de raccordement à la terre, qui ne peut être utilisé à d'autres fins.
- La résistance de mise à la terre doit être conforme aux réglementations de sécurité électrique nationales.
- L'appareil doit être positionné de manière à laisser la prise accessible.
- Tous les câbles des unités intérieure et extérieure doivent être branchés par un professionnel.
- Si la longueur du câble d'alimentation est insuffisante, veuillez contacter le fournisseur pour en obtenir un nouveau. Évitez de rallonger le câble vous-même.
- Dans le cas d'un climatiseur doté d'une prise, celle-ci doit être accessible une fois l'installation achevée.
- Dans le cas d'un climatiseur dépourvu de prise, un disjoncteur doit être installé sur la ligne.

Précautions



AVERTISSEMENT

- Si vous devez déplacer le climatiseur, seule une personne qualifiée peut réaliser cette intervention. Sinon il existe un risque de blessure ou de dommage.
- Choisir un emplacement hors de portée des enfants et éloigné des plantes ou des animaux. Si c'est impossible, poser une barrière de sécurité.
- L'unité intérieure doit être installée près du mur.
- Les consignes d'installation et d'utilisation de ce produit sont fournies par le fabricant.

Plage de température de fonctionnement

Pour certains modèles :

	Côté intérieur DB/WB (°C)	Côté extérieur DB/WB (°C)
Refroidissement maximum	32/23	43/26
Chauffage maximum	27/-	24/18

MISE EN GARDE :

- La gamme de température de fonctionnement (température extérieure) pour les climatiseurs froid uniquement s'étend de -15 °C à 43 °C, et de -22 °C ~ 43 °C pour les unités à pompe à chaleur.

Nom des pièces

Unité extérieure

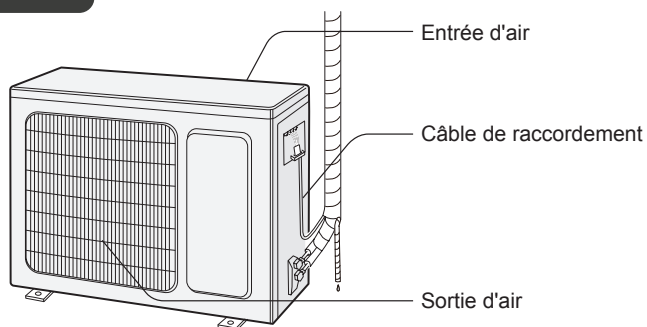

MISE EN GARDE :

Le produit réel peut différer des graphiques précédents, reportez-vous aux produits réels.

Utilisation sécurisé de fluide frigorigène inflammable

Qualifications requises pour le personnel d'installation et d'entretien

- Tous les employés impliqués dans le système de climatisation doivent disposer des diplômes valides remis par l'autorité compétente et les qualifications nécessaires reconnues par le secteur pour intervenir sur le système de climatisation. Si d'autres techniciens sont nécessaires pour entretenir et réparer l'appareil, ceux-ci doivent être supervisés par la personne qualifiée pour utiliser le fluide frigorigène inflammable.
- Il ne peut être réparé qu'avec la méthode suggérée par le fabricant de l'équipement.

Remarques d'installation

- Le climatiseur ne peut pas être utilisé dans une salle utilisant du feu (source de flamme, appareil fonctionnant au gaz ou au charbon, chauffage en service).
- Il est interdit de percer ou brûler le tuyau de raccordement.
- Le climatiseur doit être installé dans une pièce plus grande que l'espace au sol minimum. L'espace au sol minimum apparaît sur la plaque signalétique ou dans le tableau a.
- Le test de fuite est obligatoire après l'installation.

Tableau 1- Surface au sol minimum (m²)

Surface au sol minimum (m ²)	Charge (kg)	≤1,2	1,3	1,4	1,5	1,6	1,7	1,8	1,9	2	2,1	2,2	2,3	2,4	2,5
	Installation au sol	/	14,5	16,8	19,3	22	24,8	27,8	31	34,3	37,8	41,5	45,4	49,4	53,6
Installation sur fenêtre	/	5,2	6,1	7	7,9	8,9	10	11,2	12,4	13,6	15	16,3	17,8	19,3	
Installation murale	/	1,6	1,9	2,1	2,4	2,8	3,1	3,4	3,8	4,2	4,6	5	5,5	6	
Installation au plafond	/	1,1	1,3	1,4	1,6	1,8	2,1	2,3	2,6	2,8	3,1	3,4	3,7	4	

Remarques d'entretien

- Vérifiez si la zone d'entretien ou l'espace au sol répond aux exigences de la plaque signalétique.
 - Son fonctionnement n'est autorisé que dans des salles répondant aux exigences de la plaque signalétique.
- Vérifiez si la zone d'entretien est correctement ventilée.
 - L'état de ventilation continue doit être conservé pendant le processus de fonctionnement.
- Vérifiez si une source de flamme ou une source d'incendie potentiel est présente dans la zone d'entretien.
 - Les flammes nues sont interdites dans la zone d'entretien ; et le panneau « Interdit de fumer » doit être accroché.
- Vérifiez si la plaque signalétique de l'appareil est en bon état.
 - Remplacez la plaque signalétique si elle est floue ou endommagée.

Utilisation sécurisé de fluide frigorigène inflammable

Soudure

- Si vous devez couper ou souder les tuyaux du système de fluide frigorigène lors du processus d'entretien, veuillez suivre les étapes suivantes :
 - a. Mettre l'unité hors tension et couper l'alimentation.
 - b. Vider le fluide frigorigène.
 - c. Aspirer.
 - d. Nettoyer l'unité avec du gaz N2.
 - e. Couper ou souder.
 - f. Se rendre au centre d'entretien pour la soudure.
- Le fluide frigorigène doit être recyclé dans la cuve de stockage spécialement conçue.
- S'assurer qu'il n'y a aucune flamme nue à proximité de la prise de la pompe à vide, et que la salle est correctement ventilée.

Remplissage de fluide frigorigène

- Utiliser les appareils de remplissage de fluide frigorigène spécialement conçu pour R32. S'assurer que les différents types de fluide frigorigène ne se contaminent pas les uns les autres.
- La cuve de fluide frigorigène doit rester à la verticale pendant le remplissage du fluide frigorigène.
- Coller l'étiquette sur le système une fois le remplissage achevé (ou non).
- Ne pas remplir excessivement.
- Une fois le remplissage terminé, contrôler l'unité à la recherche d'éventuelles fuites avant d'entreprendre tout fonctionnement en mode test ; un contrôle supplémentaire des fuites doit être réalisé à la fin du mode test.

Instructions de sécurité pour le transport et le stockage

- Veuillez utiliser le détecteur de gaz inflammable pour effectuer un contrôle avant de vider et d'ouvrir le récipient.
- Il est interdit de fumer et la présence d'une source de flamme est également interdite.
- Conformité aux normes et lois locales.

Schéma des dimensions d'installation

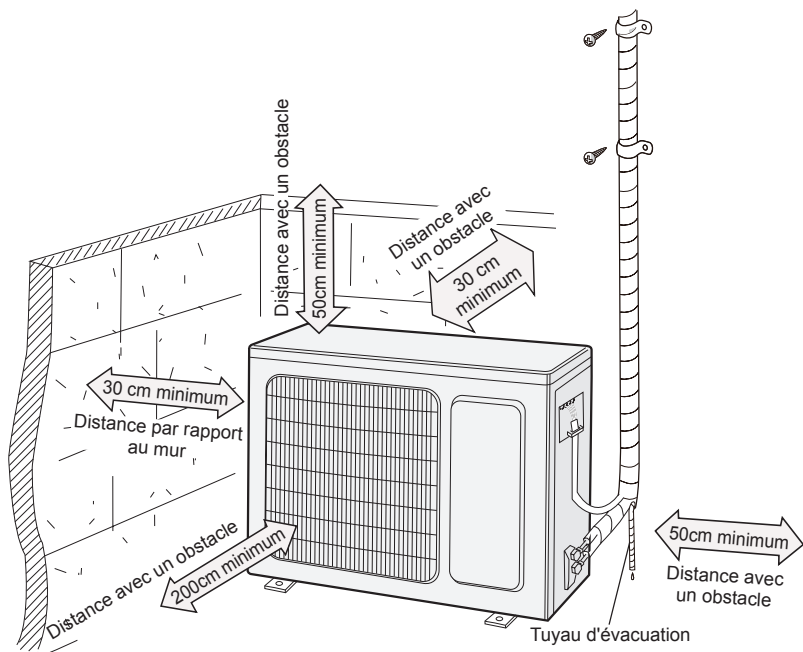

Consignes de sécurité pour l'installation et le déplacement de l'unité

Pour garantir la sécurité, veuillez lire attentivement les consignes suivantes.

Avertissement

- **Lors de l'installation ou du déplacement de l'unité, assurez-vous de tenir le circuit frigorifique exempt d'air ou de toute substance autre que le fluide frigorigène.**

Toute présence d'air ou d'autres substances dans le circuit de fluide frigorigène provoque une augmentation de pression anormale ou la rupture du compresseur, pouvant entraîner des blessures.

- **Lors de l'installation ou du déplacement de l'unité, ne pas charger de fluide frigorigène qui ne respecte pas les caractéristiques de la plaque signalétique ou non adapté.**

Dans le cas contraire, cela risque de provoquer le fonctionnement anormal, des pannes, des dysfonctionnements mécaniques, voire même des accidents.

- **Lorsque le fluide frigorigène doit être recueilli durant le déplacement ou la réparation de l'unité, assurez-vous que l'unité fonctionne en mode climatisation. Ensuite, refermez complètement la vanne coté haute pression (vanne de liquide). Après 30 à 40 secondes, fermez complètement la vanne du côté de basse pression (vanne de gaz), arrêtez immédiatement l'unité et déconnectez l'alimentation. Veuillez noter que le temps de récupération du fluide frigorigène ne doit pas excéder 1 minute.**

Si la collecte du fluide frigorigène prend trop de temps, l'air risque d'être aspiré et de causer une hausse de la pression ou la rupture du compresseur, entraînant des blessures.

- **Durant la collecte du fluide frigorigène, s'assurer que la vanne de liquide et la vanne de gaz sont complètement fermées et que l'alimentation est déconnectée avant de débrancher le tuyau de raccordement.**

Si le compresseur démarre lorsque la vanne est ouverte et le tuyau de raccordement pas encore connecté, l'air sera aspiré causant une hausse de pression ou la rupture du compresseur, et entraînant des blessures.

- **Lors de l'installation de l'unité, assurez-vous que le tuyau de raccordement est fermement raccordé avant que le compresseur ne commence à fonctionner.**

Si le compresseur démarre lorsque la vanne est ouverte et le tuyau de raccordement pas encore connecté, l'air sera aspiré causant une hausse de pression ou la rupture du compresseur, et entraînant des blessures.

- **L'installation de l'unité à un endroit où des fuites de gaz corrosifs et inflammables sont susceptibles de se produire est interdite.**

Des fuites de gaz autour de l'unité peuvent provoquer une explosion ou d'autres accidents.

- **Ne pas utiliser de cordons d'extension pour la connexion électrique. Si le câble électrique est trop long, veuillez contacter le centre d'entretien local agréé afin de demander un câble électrique approprié.**

De mauvais raccordements peuvent entraîner des décharges électriques ou un incendie.

- **Utilisez les types de câbles indiqués pour les branchements électriques entre les équipements intérieur et extérieur. Attacher fermement les câbles de sorte que leurs bornes ne soient soumises à aucune contrainte externe.**

Les câbles électriques présentant une capacité insuffisante, des bornes non sécurisées et peuvent provoquer des décharges électriques ou un incendie.

Outils d'installation

1 Indicateur de niveau	2 Tournevis	3 Perceuse à percussion
4 Tête de forage	5 Outil d'agrandissement de tuyau	6 Clé dynamométrique
7 Clé à fourche	8 Coupe-tuyau	9 Détecteur de fuite
10 Pompe à vide	11 Manomètre	12 Multimètre
13 Clé à six pans	14 Mètre ruban	

Remarque :

- Contacter l'agent local pour la pose.
- N'utilisez pas de cordon d'alimentation non approuvé.

Choix de l'emplacement d'installation

Exigences de base

Poser l'unité sur les emplacements suivants peut provoquer un dysfonctionnement. Si c'est inévitable, veuillez consulter votre revendeur local :

1. Emplacements présentant de fortes sources de chaleur, de vapeurs, de gaz inflammables ou explosifs, ou de corps volatils dispersés dans l'air.
2. Emplacements situés à proximité d'appareils haute fréquence (tels que des machines à souder, des équipements médicaux).
3. Emplacements situés près des zones côtières.
4. Emplacements dans des lieux où l'air contient de l'huile ou des vapeurs.
5. Endroits contenant du gaz sulfuré.
6. Autres emplacements présentant des particularités.
7. L'appareil ne doit pas être installé dans une buanderie.

Unité extérieure

1. Choisir un emplacement où le bruit et le flux d'air extérieur émis par l'unité extérieure ne gênera pas les voisins.
2. L'emplacement doit être bien ventilé et sec, et l'unité extérieure ne doit pas être exposée directement aux rayons du soleil ou au vent violent.
3. L'emplacement doit pouvoir supporter le poids de l'unité extérieure.
4. S'assurer que l'installation respecte les exigences du schéma des dimensions de l'installation.
5. Choisir un emplacement hors de portée des enfants et éloigné des plantes ou des animaux. Si c'est impossible, poser une barrière de sécurité.

Exigences du branchement électrique

Consignes de sécurité

1. Respecter les réglementations de sécurité électrique lors de l'installation de l'appareil.
2. Conformément aux normes de sécurité locales, utilisez un circuit d'alimentation et un disjoncteur approuvés.
3. Assurez-vous que l'alimentation correspond aux exigences du climatiseur. Une alimentation instable ou un câblage incorrect peuvent provoquer un dysfonctionnement. Veuillez installer des câbles d'alimentation corrects avant d'utiliser le climatiseur.
4. Branchez correctement le fil de phase, le fil de neutre et le fil de terre de la prise murale.
5. Assurez-vous de couper l'alimentation avant toute intervention électrique et de sécurité. Pour les modèles équipés de prise électrique, assurez-vous que la prise est à portée après l'installation.
6. Ne mettez pas sous tension avant la fin de l'installation.
7. Lorsque le câble d'alimentation est endommagé, celui-ci doit être remplacé par le fabricant, un agent agréé du fabricant ou toute autre personne nommément qualifiée par le fabricant, afin d'éviter un danger.
8. La température du circuit de fluide frigorigène est élevée, éloignez le câble d'interconnexion du tuyau en cuivre.
9. L'appareil doit être installé conformément aux normes de câblage nationales.
10. L'appareil doit être installé, utilisé et conservé dans une pièce disposant d'une surface au sol supérieure à « X » m² (voir tableau 1).



Veuillez noter que l'unité est remplie de gaz inflammable R32. Le traitement non adapté de l'unité implique un risque de dommages graves aux personnes et matériels. Les détails de ce fluide frigorigène figurent au chapitre « fluide frigorigène ».

Exigences de mise à la terre

1. Le climatiseur est un appareil électrique haut de gamme. Il doit être raccordé à la terre avec un dispositif spécialisé et par un professionnel. Assurez-vous qu'il est toujours correctement raccordé à la terre, sinon cela pourrait provoquer un choc électrique.
2. Le câble jaune-vert du climatiseur est un câble de raccordement à la terre, qui ne peut être utilisé à d'autres fins.
3. La résistance de mise à la terre doit être conforme aux réglementations de sécurité électrique nationales.
4. L'appareil doit être positionné de manière à laisser la prise accessible.
5. Un interrupteur multi-polaire, doté d'un écart de contact d'au moins 3 mm sur tous les pôles, doit être branché au câblage fixe.
6. Pour inclure un disjoncteur à l'air libre de capacité suffisante, veuillez vous reporter au tableau suivant. Un disjoncteur à l'air libre, doté d'une boucle magnétique et d'une autre chauffante, doit être inclus pour protéger contre les court-circuits et les surcharges. (Attention : n'utilisez pas le fusible pour protéger uniquement le circuit)

Climatiseur	Capacité du disjoncteur à l'air libre
GWH09QB-K6DNA1C , GWH09QB-K6DNB8I , GWH09YC-K6DNA1A GWH09QB-K6DNA1E , GWH12QC-K6DNA1C , GWH12YC-K6DNA1A	10A
GWH09YD-S6DBA2A , GWH12YD-S6DBA2A , GWH18QD-K6DNA1C GWH12QC-K6DNA1D , GWH18QD-K6DNC2C , GWH18YD-K6DNA1A GWH18QD-K6DNA1D	16A
GWH18YE-S6DBA2A , GWH24QE-K6DNA1C , GWH24YE-S6DBA2A GWH24QE-K6DNC2C , GWH24YE-K6DNA1A , GWH24QE-K6DNA1E	25A

Pose de l'unité extérieure

Étape un : Fixer le support de l'unité extérieure (sélectionnez-le en fonction de la situation d'installation actuelle)

1. Choisir l'emplacement de pose en fonction de la structure du domicile.
2. Fixer le support de l'unité intérieure à l'emplacement sélectionné avec des boulons à expansion.

Remarque :

- Prendre suffisamment de mesures de précautions lors de la pose de l'unité.
- S'assurer que le support peut supporter au moins quatre fois le poids de l'unité.
- L'unité extérieure devra être posée au minimum à 3 cm du sol afin de permettre la pose du raccord d'évacuation.
- Pour les unités ayant une capacité de climatisation de 2 300 W à 5 000 W, 6 boulons à expansion sont nécessaires ; pour celles ayant une capacité de climatisation de 6 000 W à 8 000 W, 8 boulons à expansion sont nécessaires ; enfin pour celles ayant une capacité de climatisation de 10 000 W à 16 000 W, 10 boulons à expansion sont nécessaires.

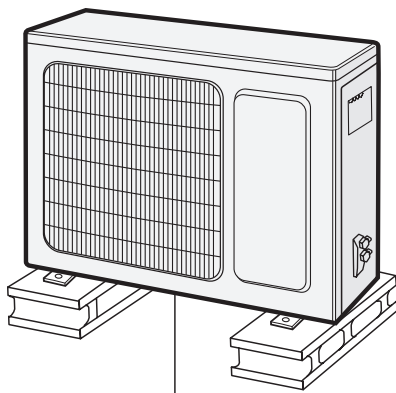

Au moins 3 cm au-dessus du sol

Étape deux : pose du raccord d'évacuation (uniquement pour les unités de climatisation et chauffage)

1. Poser le raccord d'évacuation sur le trou dans le châssis, comme indiqué sur l'image ci-dessous.
2. Raccorder le tuyau d'évacuation à l'évent d'évacuation.

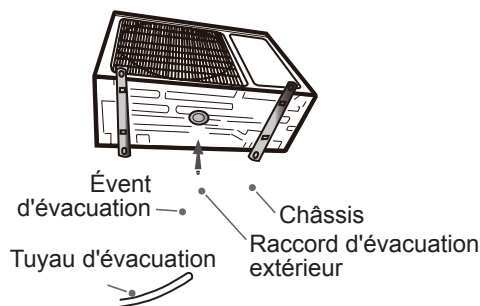

Étape trois : fixation de l'unité extérieure

1. Placer l'unité extérieure sur le support.
2. Fixer l'unité extérieure à l'aide de boulons dans les trous des pieds.

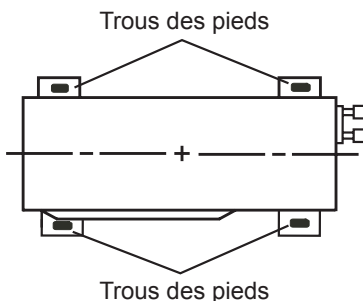

Pose de l'unité extérieure

Étape quatre : raccordement des tuyaux intérieur et extérieur

1. Retirer les vis de la poignée droite de l'unité extérieure puis retirer la poignée.

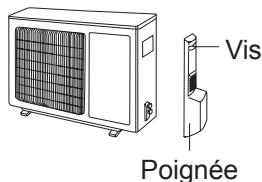

2. Retirer le bouchon de vis de la vanne et insérer le joint du tuyau dans la trompe du tuyau.

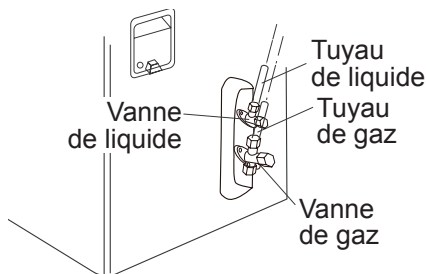

3. Prêsser l'écrou de raccord manuellement.

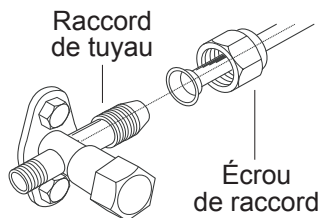

4. Serrer l'écrou de raccord à l'aide d'une clé dynamométrique conformément au tableau ci-dessous.

Diamètre écrou hexagonal	Couple de serrage (Nm)
Φ 6	15~20
Φ 9,52	30~40
Φ 12	45~55
Φ 16	60~65
Φ 19	70~75

Étape cinq : raccorder le câble électrique extérieur

1. Retirer le serre-câble : raccorder le câble d'alimentation et le câble de commande de signal (unité de climatisation et chauffage uniquement) aux bornes de câblage en respectant les couleurs puis les fixer avec des vis.

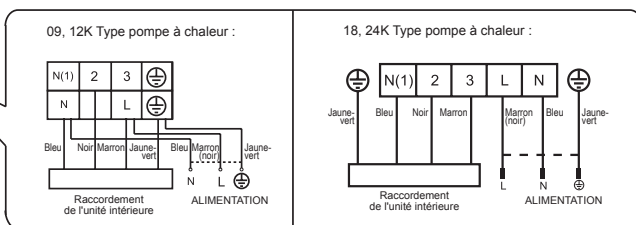
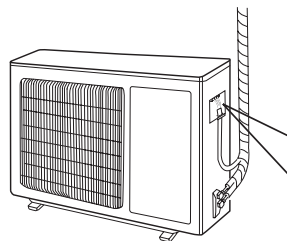

Remarque : le diagramme de câblage est donné à titre indicatif, veuillez vous reporter au diagramme réel.

Pose de l'unité extérieure

2. Fixer le câble d'alimentation et le câble de commande de signal à l'aide du serre-câble (unité de climatisation et chauffage uniquement).

Remarque :

- Après le serrage des vis, tirer légèrement sur le câble d'alimentation pour vérifier qu'il est bien fixé.
- Ne jamais couper le câble d'alimentation pour le rallonger ou le raccourcir.

Étape six : ordonner soigneusement les tuyaux

1. Les tuyaux doivent toujours être placés le long du mur, cintrés raisonnablement et dissimulés dans la mesure du possible. Le semi-diamètre de cintrage des tuyaux est de 10 cm.
2. Si l'unité extérieure est plus haute que le trou du mur, vous devez cintrer le tuyau en « U » avant que le tuyau n'entre dans la pièce afin d'empêcher la pluie de pénétrer dans la pièce.

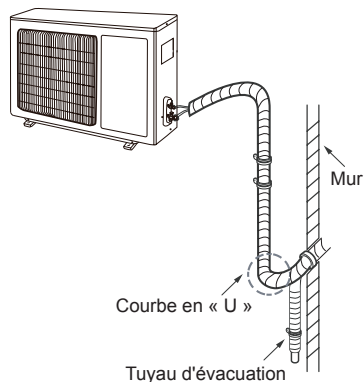

Pompe à vide

Utiliser une pompe à vide

1. Retirer les bouchons de vanne de la vanne de liquide et de la vanne de gaz, ainsi que l'écrou de l'évent de charge de fluide frigorigène.
2. Raccorder le tuyau de charge du piézomètre à l'évent de charge du fluide frigorigène de la vanne de gaz, puis connecter l'autre tuyau de charge à la pompe à vide.
3. Ouvrir entièrement le piézomètre et le faire fonctionner pendant 10 à 15 min. pour vérifier si la pression du piézomètre se maintient à -0.1 MPa.
4. Fermer la pompe à vide pendant 1 à 2 min. pour vérifier si la pression du piézomètre se maintient à -0.1 MPa. Si la pression diminue, il se peut qu'il existe une fuite.
5. Retirer le piézomètre et ouvrir l'obus de la vanne de liquide et de la vanne de gaz entièrement à l'aide d'une clé à six pans.
6. Serrer les bouchons des vannes et l'évent de charge du fluide frigorigène.

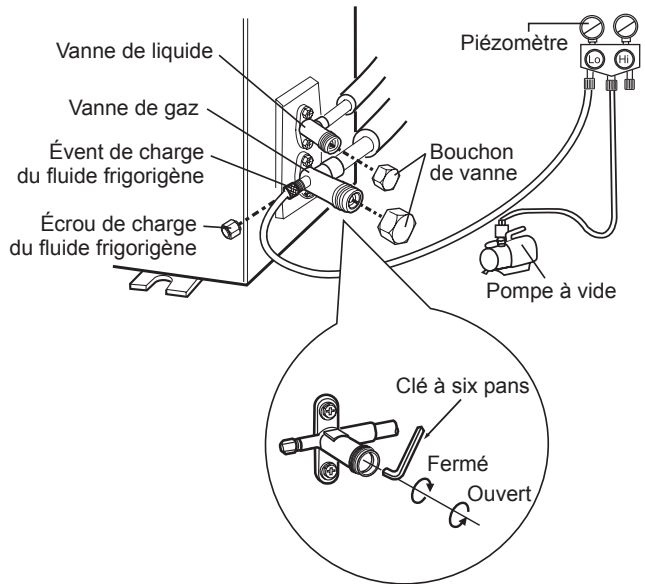

Détection des fuites

1. Avec détecteur de fuite :
Vérifier l'absence de fuites à l'aide d'un détecteur de fuites.
2. À l'eau savonneuse :
Si un détecteur de fuite n'est pas disponible, utiliser de l'eau savonneuse pour détecter les fuites. Appliquer de l'eau savonneuse à l'endroit de la fuite suspecté et laisser l'eau savonneuse pendant plus de 3 minutes. Si des bulles d'air s'échappent de cette position, cela indique la présence d'une fuite.

Inspection après installation

- Procéder à une vérification des éléments suivants une fois la pose terminée.

Points à vérifier	Possible dysfonctionnement
L'unité a-t-elle été solidement posée ?	L'unité pourrait chuter, se balancer ou émettre du bruit.
Avez-vous procédé au test de fuite de fluide frigorigène ?	Cela peut entraîner une insuffisance de la climatisation/du chauffage.
L'isolation thermique de la conduite est-elle suffisante ?	Cela pourrait causer de la condensation et des ruissellements d'eau.
L'eau s'évacue-t-elle bien ?	Cela pourrait causer de la condensation et des ruissellements d'eau.
La tension d'alimentation est-elle conforme à la tension indiquée sur la plaque signalétique ?	Cela pourrait causer un dysfonctionnement ou endommager les pièces.
Le câblage électrique et les canalisations sont-ils posés correctement ?	Cela pourrait causer un dysfonctionnement ou endommager les pièces.
L'unité est-elle raccordée à la terre de manière sécurisée ?	Cela pourrait entraîner des fuites électriques.
Le câble d'alimentation est-il conforme à la spécification ?	Cela pourrait causer un dysfonctionnement ou endommager les pièces.
L'entrée et la sortie d'air sont-elles obstruées ?	Cela peut entraîner une insuffisance de la climatisation/du chauffage.
La poussière et les déchets produits durant la pose ont-ils été éliminés ?	Cela pourrait causer un dysfonctionnement ou endommager les pièces.
Les vannes de gaz et de liquide sont-elles complètement ouvertes ?	Cela peut entraîner une insuffisance de la climatisation/du chauffage.
L'entrée et la sortie de l'orifice de la tuyauterie sont-elles couvertes ?	Cela peut entraîner une insuffisance de la climatisation (du chauffage) ou gaspiller de l'électricité.

Test de fonctionnement

1. Préparation du test de fonctionnement

- Le client accepte le climatiseur.
- Spécifier au client les remarques importantes concernant le climatiseur.

2. Méthode du test de fonctionnement

- Brancher l'alimentation et appuyer sur la touche « ON/OFF » de la télécommande pour lancer le fonctionnement.
- Appuyer sur la touche MODE pour sélectionner AUTO, COOL, DRY, FAN et HEAT afin de vérifier si l'unité fonctionne correctement ou non.
- Si la température ambiante est inférieure à 16 °C, le climatiseur n'active pas la climatisation.

Configuration du tuyau de raccordement

1. Longueur standard du tuyau de raccordement.
 - 5 m, 7,5 m, 8 m.
2. Longueur min. du tuyau de raccordement.

Pour les unités dotées d'un tuyau de raccordement standard de 5 m, il n'y a pas de limite minimale de longueur du tuyau de raccordement. Les unités standard dotées de tuyau de raccordement de 7,5 m et 8 m, la longueur minimale du tuyau de raccordement est de 3 m.
3. Longueur max. du tuyau de raccordement.

Fiche 1. Longueur max. du tuyau de raccordement

Unité : m

Puissance	Longueur max. du tuyau de raccordement	Puissance	Longueur max. du tuyau de raccordement
5 000 Btu/h (1465W)	15	24 000 Btu/h (7032W)	25
7 000 Btu/h (2051W)	15	28 000 Btu/h (8204W)	30
9 000 Btu/h (2637W)	15	36 000 Btu/h (10548W)	30
12 000 Btu/h (3516W)	20	42 000 Btu/h (12306W)	30
18 000 Btu/h (5274W)	25	48 000 Btu/h (14064W)	30

4. Méthode de calcul de la quantité d'appoint d'huile frigorigène et de fluide frigorigène de charge nécessaire après prolongement du tuyau de raccordement.

Lorsque le tuyau de raccordement a été rallongé de 10 m, par rapport à la longueur standard, il faut ajouter 5 ml d'huile frigorigène tous les 5 m supplémentaires de tuyau de raccordement.

Méthode de calcul de la quantité d'appoint de fluide frigorigène (sur la base du tuyau de liquide) :

- (1) Quantité d'appoint de fluide frigorigène = longueur de rallongement du tuyau de liquide x quantité de fluide frigorigène par mètre.
- (2) En se basant sur la longueur de tuyau standard, ajouter du fluide frigorigène en fonction des exigences indiquées dans le tableau. La quantité d'appoint de fluide frigorigène par mètre varie selon le diamètre du tuyau de liquide. Voir Fiche 2.

Configuration du tuyau de raccordement

Fiche 2. Quantité d'appoint de fluide frigorigène pour R32

Diamètre du tuyau de raccordement mm		Étrangleur de l'unité intérieure	Étrangleur de l'unité extérieure	
Tuyau de liquide	Tuyau de gaz	Climatiseur froid uniquement, climatiseur réversible (g/m)	Climatisation uniquement (g/m)	Climatiseur réversible (g/m)
Φ6	Φ9,5 ou Φ12	16	12	16
Φ6 ou Φ9,5	Φ16 ou Φ19	40	12	40
Φ12	Φ19 ou Φ22,2	80	24	96
Φ16	Φ25,4 ou Φ31,8	136	48	96
Φ19	-	200	200	200
Φ22,2	-	280	280	280

Remarque : Les quantités d'appoint de fluide frigorigène de la fiche 2 sont des valeurs recommandées fournies à titre indicatif.

Méthode de prolongement du tuyau

Remarque :

Le prolongement incorrect du tuyau est la principale cause de fuite de fluide frigorigène. Prolonger le tuyau conformément aux étapes suivantes :

A : Couper le tuyau.

- Confirmer la longueur de tuyau en fonction de la distance entre les unités intérieure et extérieure.
- Couper la longueur de tuyau requise au cutter.

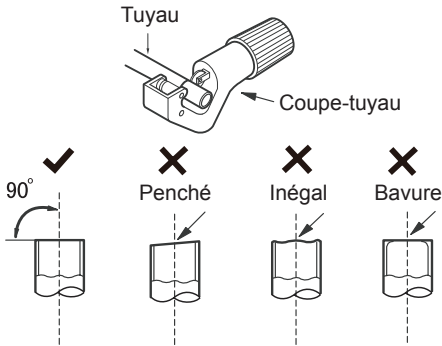

B : Retirer les bavures.

- Retirer les bavures avec une raboteuse et éviter qu'elles ne pénètrent dans le tuyau.

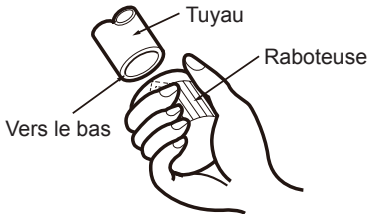

C : Poser une gaine de tuyau adaptée.

D : Poser l'écrou d'assemblage.

- Retirer l'écrou de raccord sur le tuyau de raccordement intérieur et sur la vanne extérieure ; poser l'écrou de raccord sur le tuyau.

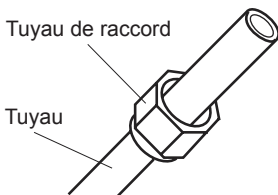

E : Élargir le port.

- Élargir le port en utilisant un extenseur.

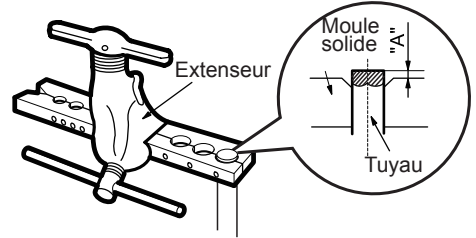

Remarque :

- « A » varie en fonction du diamètre, se reporter à la fiche suivante :

Diamètre extérieur (mm)	A (mm)	
	Max	Min
Φ6-6.35 (1/4")	1,3	0,7
Φ9.52 (3/8")	1,6	1,0
Φ12-12.7 (1/2")	1,8	1,0
Φ15.8-16 (5/8")	2,4	2,2

F : Inspection.

- Vérifier la qualité d'élargissement du port. En cas d'imperfections, élargir à nouveau le port en suivant les étapes précédentes.

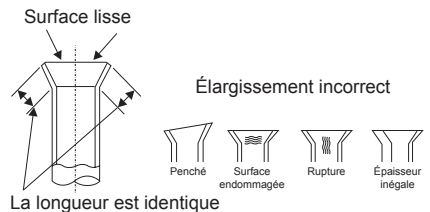



GREE ELECTRIC APPLIANCES, INC. OF ZHUHAI

Adresse : West Jinji Rd, Qianshan, Zhuhai,Guangdong, China, 519070

Tél. : (+86-756) 8522218

Fax : (+86-756) 8669426

E-mail: gree@gree.com.cn www.gree.com



66160000581