

MANUAL DO UTILIZADOR



CD041 - BC Marlin EV PLUS 200

CD042 - BC Marlin EV PLUS 300

thermway®

Obrigado por escolher o nosso produto.
Por favor, leia este manual cuidadosamente antes de usar o equipamento

Introdução.....	3
Precauções de segurança.....	4
Instalação.....	7
Conteúdo da embalagem.....	6
Dimensões.....	7
Esquema de funcionamento.....	8
Requerimento de espaço para instalação.....	10
Vista geral da instalação.....	11
Controlador.....	14
Tabela de parâmetros.....	17
Resolução de problemas.....	18
Características técnicas.....	20
Tabela de conversões.....	22
WIFI.....	23
Notas.....	38

LEIA ESTE MANUAL COM ATENÇÃO ANTES DE INICIAR A INSTALAÇÃO DA UNIDADE. NÃO O DEITE FORA E MANTENHA-O NOS SEUS ARQUIVOS PARA FUTURA CONSULTA.

ANTES DE OPERAR A UNIDADE, VERIFIQUE SE A INSTALAÇÃO FOI REALIZADA CORRETAMENTE POR UM PROFISSIONAL.

Se não tiver certeza sobre o seu funcionamento, entre em contato com o seu revendedor para Conselhos e Informações.

INTRODUÇÃO

Por favor, preste atenção ao seguinte:

- Leia atentamente as instruções para uma utilização segura e correta da sua bomba de calor para piscina.
- Guarde cuidadosamente as instruções, pois elas podem ser consultadas a qualquer momento.
- A instalação deverá ser realizada por pessoal certificado.
- Para utilizá-lo de forma segura, correta e eficiente, leia as instruções com atenção e guarde para referência futura.
- Certifique-se que a ligação de terra da sua bomba de calor para piscina é bem feita.

Nota: Todas as ilustrações neste manual são apenas para fins explicativos. O aparelho que adquiriu pode ser um pouco diferente. A forma real prevalecerá. Os manuais estão sujeitos a alterações sem aviso prévio para melhorias futuras.

AVISOS

Esta bomba de calor contém um gás refrigerante R290.

Qualquer intervenção no circuito refrigerante é proibida sem uma autorização validada pelo representante da marca.

- **Este manual**

Inclui as informações necessárias sobre a unidade. Por favor, leia este manual cuidadosamente antes de usar e fazer a manutenção da unidade.

- **A unidade**

A bomba de calor de água quente é um dos sistemas mais econômicos para aquecer a água para uso doméstico familiar.

Usando energia renovável gratuita do ar, a unidade é altamente eficiente com baixos custos de operação. Sua eficiência pode ser de 3 a 4 vezes mais, que as caldeiras a gás convencionais ou aquecedores elétricos.

Recuperação de calor residual

As unidades podem ser instaladas próximas à cozinha, na zona técnica ou na garagem, basicamente em todas as salas com grande número de calor residual, para que a unidade tenha maior eficiência energética, mesmo com temperaturas externas muito baixas durante o inverno.

Água quente e desumidificação

As unidades podem ser colocadas na lavanderia ou sala de máquinas. Quando produz água quente, baixa a temperatura e desumidifica a sala também. As vantagens podem ser experimentadas principalmente numa estação mais Húmida.

Arrefecimento do local

As unidades podem ser colocadas numa despensa, pois a baixa temperatura mantém os alimentos frescos.

Água quente e ventilação de ar fresco

As unidades podem ser colocadas na garagem, academia, porão etc. Quando produz água quente, arrefece a sala e fornece ar fresco.

PRECAUÇÕES DE SEGURANÇA

Compatível com diferentes fontes de energia

As unidades podem ser compatíveis com painéis solares, bombas de calor externas, caldeiras ou outras fontes de energia diferentes.

Aquecimento Ecológico e Econômico

As unidades são a alternativa mais eficiente e econômica para caldeiras de combustíveis fósseis e sistemas de aquecimento.

Ao fazer uso da fonte renovável no ar, consome muito menos energia.

Design compacto

Funções múltiplas

O design especial da entrada e saída de ar torna a unidade adequada para várias formas de ligação. Com diferentes formas de instalação, a unidade pode funcionar apenas como uma bomba de calor, mas também como um soprador de ar fresco, um desumidificador ou um dispositivo de recuperação de energia.

Outras características

O tanque de aço inoxidável e um ânodo de magnésio garantem a durabilidade dos componentes e do tanque. Compressor de alta eficiência com refrigerante R290.

Resistência elétrica disponível na unidade como reserva, garantindo água quente constante mesmo em invernos extremamente frios.

Para evitar ferimentos ao utilizador, a outras pessoas ou danos à propriedade, as seguintes instruções devem ser seguidas.

O manuseamento incorreto devido à ignorância das instruções pode causar falhas ou danos.

Instale a unidade apenas quando estiver em conformidade com os regulamentos, cumpra com as normas e leis locais.

Verifique a tensão e frequência principais. Esta unidade é adequada apenas para tomadas com terra, tensão de ligação 220 -240 V ~ / 50Hz.

As seguintes medidas de segurança devem sempre ser levadas em consideração:

- Certifique-se de ler o seguinte AVISO antes de instalar a unidade.
- Certifique-se de observar os cuidados especificados aqui, pois incluem itens importantes relacionados à segurança.
- Depois de ler estas instruções, mantenha-o em um local acessível para referência futura.



AVISO

Não instale a unidade você mesmo.

A instalação incorreta pode causar ferimentos devido a incêndio, choque elétrico, queda da unidade ou vazamento de água. Consulte o revendedor a quem você comprou a unidade ou um instalador especializado.

Instale a unidade com segurança em um local.

Quando mal instalada, a unidade pode cair causando ferimentos. A superfície de aplicação deve ser plana para suportar o peso da unidade e adequada para a instalação da unidade sem aumentar o ruído ou a vibração. Ao instalar a unidade em uma sala pequena, tome medidas (como ventilação suficiente) para evitar a asfixia causada pelo vazamento de refrigerante.

Use os fios elétricos especificados e conecte-os firmemente à placa de terminais (conexão de forma que a tensão dos fios não seja aplicada às seções).

PRECAUÇÕES DE SEGURANÇA

Ligação e fixação incorretas podem causar incêndio.

Certifique-se de usar as peças fornecidas ou específicas para o trabalho de instalação.

O uso de peças defeituosas pode causar ferimentos devido a possíveis incêndios, choques elétricos, queda da unidade, etc.

Execute a instalação com segurança e consulte as instruções de instalação.

A instalação incorreta pode causar ferimentos devido a um possível incêndio, choque elétrico, queda da unidade, vazamento de água etc.

Execute o trabalho elétrico de acordo com o manual de instalação e certifique-se de usar uma seção dedicada, fusível com 16A.

Se a capacidade do circuito de energia for insuficiente ou houver um circuito elétrico incompleto, isso poderá resultar em incêndio ou choque elétrico.

A unidade deve ter sempre uma ligação à terra.

Se a alimentação não tiver ligação à terra, você não poderá ligar a unidade.

Nunca use um cabo de extensão para conectar a unidade à fonte de alimentação elétrica.

Se não houver tomada com fio terra adequada, instale uma por um electricista credenciado.

Não mova / repare a unidade você mesmo.

Se o cabo de alimentação estiver danificado, ele deverá ser substituído pelo fabricante ou pelo seu agente de serviço ou por uma pessoa com qualificação semelhante para evitar riscos. Movimentos ou reparações inadequadas na unidade podem causar vazamento de água, choque elétrico, ferimentos ou incêndio.

A unidade não se destina ao uso por crianças.

Este aparelho não se destina ao uso por pessoas (incluindo crianças) com capacidades físicas, sensoriais ou mentais reduzidas, ou falta de experiência e conhecimento, a menos que recebam supervisão ou instrução sobre o uso do aparelho por uma pessoa responsável por sua segurança.

As crianças devem ser supervisionadas para garantir que não brinquem com o aparelho.

Não rasgue as etiquetas da unidade.

As etiquetas têm o objetivo de alertar ou lembrar, mantendo-as pode garantir operações seguras.



Atenção

Não instale a unidade em um local com risco de vazamento de gás inflamável.

Se houver um vazamento de gás e o gás se acumular na área ao redor da unidade, poderá causar uma explosão.

Realize o trabalho de drenagem / Canalização de acordo com as instruções de instalação.

Se houver um defeito no trabalho de drenagem / canalização, a água pode vazar da unidade e os equipamentos domésticos podem se molhar e ser danificados.

Não limpe a unidade quando a energia estiver "LIGADA".

Desligue sempre e desligue a energia ao limpar ou fazer manutenção na unidade. Caso contrário, poderá causar ferimentos devido ao ventilador de alta velocidade ou a um choque elétrico.

Não continue a operar a unidade quando houver algo errado ou um cheiro estranho.

A fonte de alimentação precisa ser desligada para desligar a unidade; caso contrário, isso poderá causar choque elétrico ou incêndio.

Não coloque os dedos ou outras coisas no ventilador ou no evaporador.

As partes internas da bomba de calor podem funcionar em alta velocidade ou alta temperatura, podendo causar ferimentos graves. Não remova as grades na saída do ventilador e na tampa superior.

É provável que a água quente seja misturada com água fria para uso terminal; água muito quente (acima de 50 °C) na unidade de aquecimento pode causar ferimentos.

A altura de instalação da fonte de alimentação deve ser superior a 1,8 m; se houver água respingada, a unidade poderá estar protegida da água.

Qualidade da água

Para águas mais agressivas, o melhor será fazer uma análise laboratorial:

Esta análise vai indicar-lhe o grau de agressividade da água. Os parâmetros que devem ser controlados são: Índice de Ryznar, que dará o grau de agressividade, que deve ser baixo ou médio.

O pH que deve ser de 7 a 8.

Os Cloretos que devem estar abaixo de 100 mg/l.

Há outros factores também contem para a corrosão, como sulfatos, sólidos suspensos e dureza, etc que, se em grau muito elevado, também implicam necessidade de materiais e proteções especiais para poder beneficiar da garantia por corrosão.

A garantia e as águas muito agressivas.

Acima dos valores referidos acima ou para água com agressividade alta a garantia dos modelos normais não cobre danos por corrosão que podem conduzir a fugas. Para tais casos será necessário recorrer a tratamento da água adequado.

CONTEÚDO DA EMBALAGEM

Antes de iniciar a instalação, verifique se todas as peças estão dentro da caixa.

- Bomba de Calor
- Manual do utilizador

DESCRIÇÃO E PEÇAS

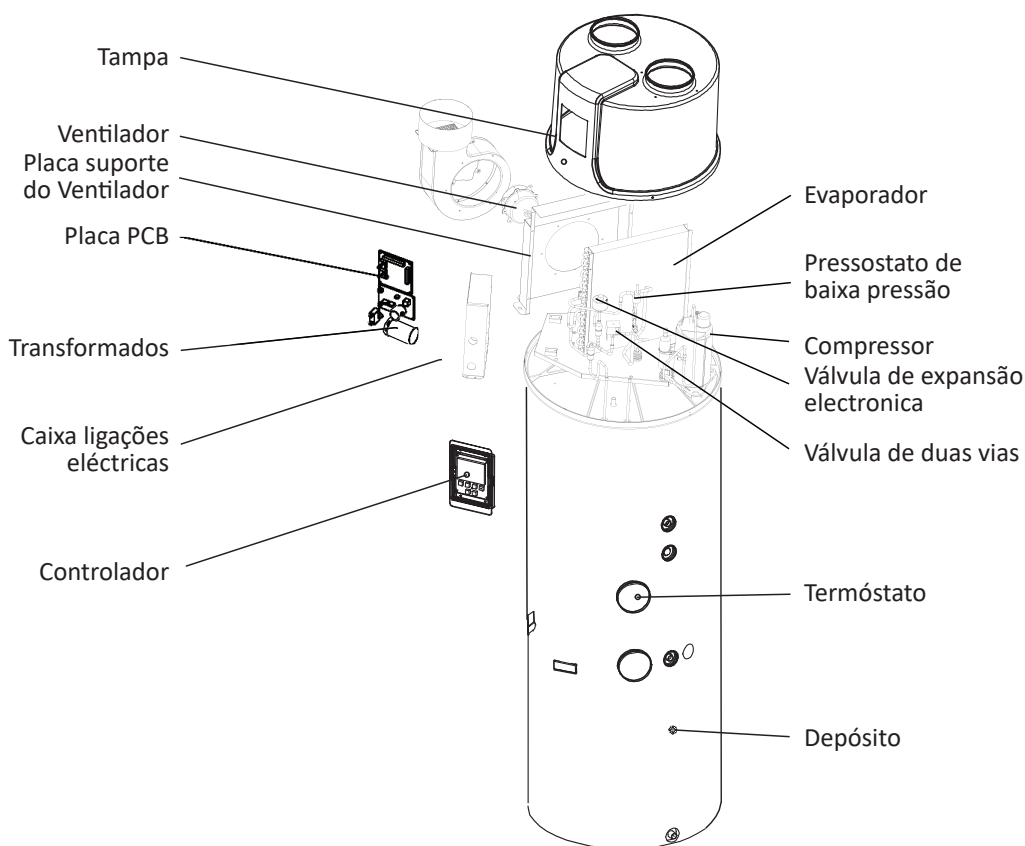

INSTALAÇÃO

DIMENSÕES

Modelo: DORY EV PLUS 200/300 | Marlin EV PLUS 200/300

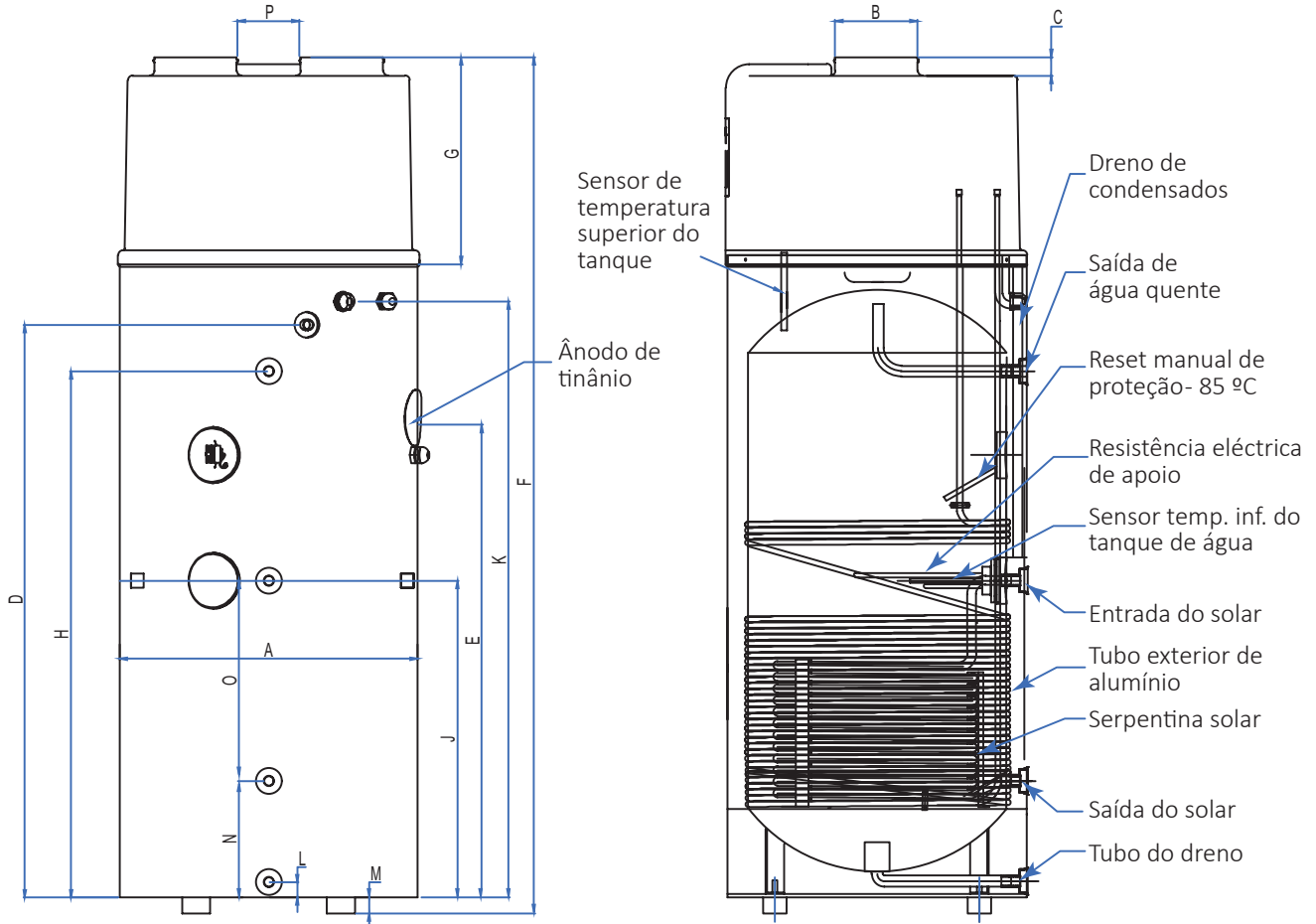

Modelos	200 L	300 L
A	Ø 560	Ø 640
B	177	177
C	40	40
D	1125	1230
E	870	1030
F	1745	1840
G	445	445
H	1025	1130
I	260	430
J	218	678
K	800	865
L	32,5	32,5
M	35	35
P	140	140

Observação:

- 1) A fonte de calor extra é opcional.
- 2) O ânodo de magnésio é um elemento anticorrosivo. É montado no tanque de água para evitar a criação de películas ao redor do tanque interno e para proteger o tanque e outros componentes. Pode ajudar a prolongar a vida útil do tanque. Verifique o ânodo de magnésio a cada seis meses e substitua-o se estiver gasto!

Como substituir o ânodo de magnésio:

- Desligue a unidade e retire a ficha.
- Drene toda a água do tanque.
- Remova o ânodo de magnésio antigo do tanque.
- Instale o novo ânodo de magnésio.
- Volte a encher o acumulador.



* Este procedimento tem que ser efetuado por um instalador profissional. A sua bomba de calor poderá dispor de uma proteção catódica eletrónica permanente. Neste caso o instalador / técnico deverá verificar o bom funcionamento da mesma. Este equipamento de proteção eletrónica, ao contrário do ânodo de magnésio, não requiere a substituição periódica.

Após o enchimento da bomba de calor, deve assegurar alimentação à mesma para garantir que está protegida pelo ânodo eletrónico. Sem esta proteção, o depósito pode danificar-se, e não é coberto pela garantia.

ESQUEMA DE FUNCIONAMENTO

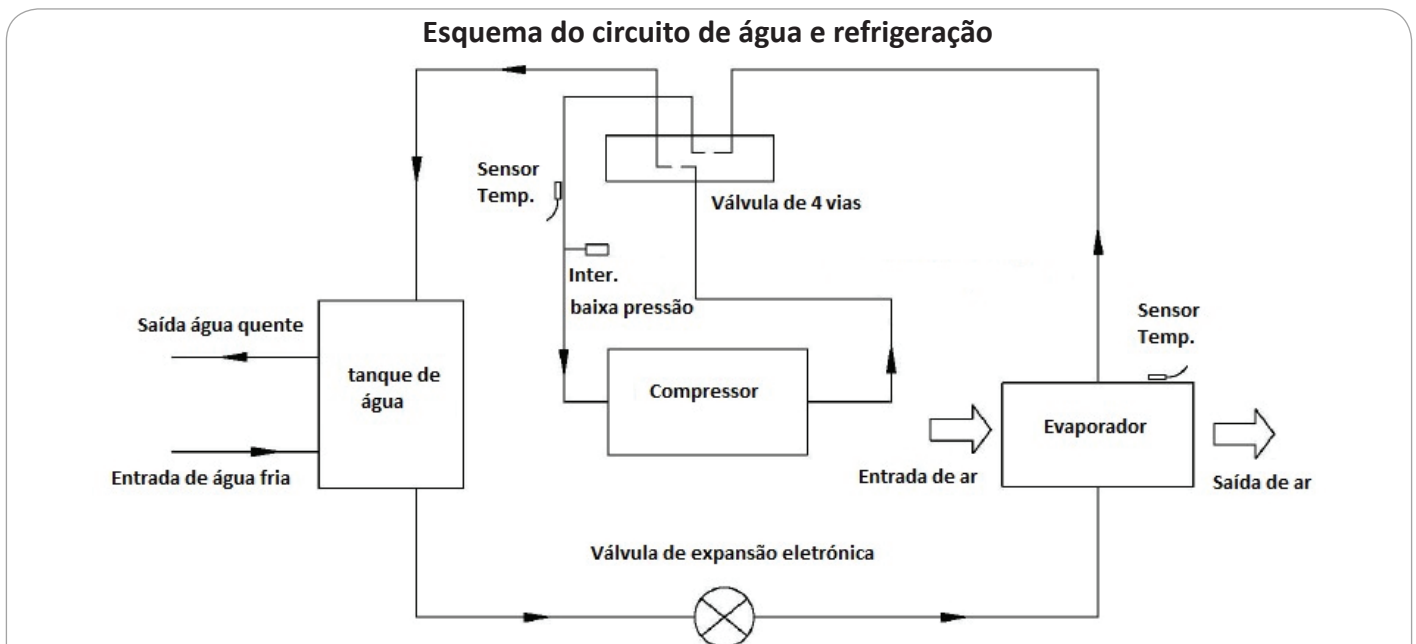

Como escolher a unidade adequada para as suas necessidades

Consulte a tabela abaixo para escolher a unidade adequada

Membros da família	Volume do tanque de água
1 a 2 pessoas	100 L
3 a 4 pessoas	150 L
4 a 5 pessoas	200 L
5 a 6 pessoas	300 L
7 a 10 pessoas	500 L

Nota: O quadro é só orientativo, baseados em consumos médios. O volume adequado depende dos consumos reais.

INSTALAÇÃO

- Peça ao seu fornecedor/instalador para instalar a unidade. A instalação incompleta realizada por você mesmo pode resultar em vazamento de água, choque elétrico ou incêndio.
- A instalação é recomendada em espaços interiores. Não é permitido instalar a unidade em locais externos ou que esteja á chuva.
- O local de instalação sem luz solar direta e outros suprimentos de calor é recomendado. Se não houver maneira de evitá-las, instale uma cobertura.
- A unidade tem de estar bem segura para evitar oscilações ou quebras.
- No local em que houver vento forte, fixe a unidade no local protegido do vento.

Transporte

Como regra, a unidade deve ser armazenada e / ou transportada na caixa de remessa na posição vertical e sem carga de água. Para um transporte a curta distância (desde que feito com cuidado), é permitido um ângulo de inclinação de até 30 graus, durante o transporte e o armazenamento.

- **Transporte utilizando o empilhador.**

Quando transportada por um empilhador, a unidade deve permanecer montada na palete. A elevação deve ser mantida no mínimo. Devido ao seu peso elevado, a unidade deve ser protegida contra quedas. Para evitar danos, a unidade deve ser colocada em uma superfície nivelada.

- **Transporte manual.**

Para o transporte manual, uma paleta de madeira / plástico pode ser usado. Usando cordas ou correias de transporte, é possível uma segunda ou terceira configuração de manuseio. Com este tipo de manuseio, é recomendável que o ângulo de inclinação máximo permitido de 45 graus não seja excedido. Se não for possível evitar o transporte em uma posição inclinada, a unidade deve ser colocada em operação uma hora depois de ter sido movida para a posição final.



ATENÇÃO

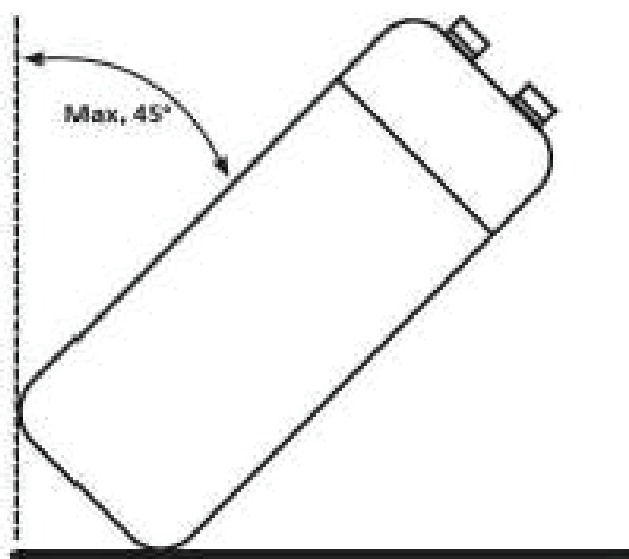

DEVIDO AO ALTO CENTRO DE GRAVIDADE, E CONSEQUENTE RÁPIDO MOMENTO DE DESEQUILÍBRIO, A UNIDADE DEVE SER PROTEGIDA CONTRA QUEDAS DURANTE O TRANSPORTE.

REQUERIMENTO DE ESPAÇO PARA INSTALAÇÃO

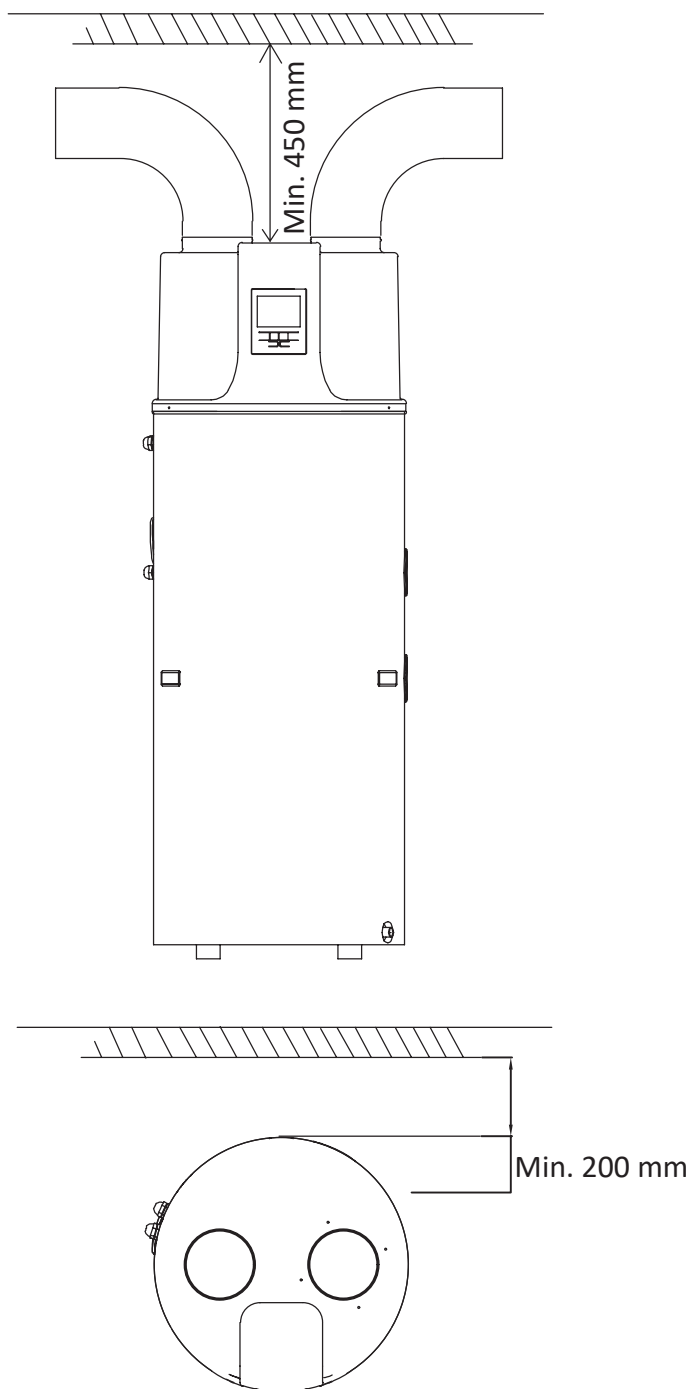
**Nota:**

- Se os tubos de entrada e / ou saída de ar estiverem ligados, o fluxo de ar da unidade na bomba de calor será menor.
- Se a unidade se ligar a tubos de ar, estes devem ser DN 180 mm para tubos ou mangueira flexível de diâmetro interno de 180 mm. O comprimento total dos tubos não deve exceder 8m ou a perda de carga máxima não deve exceder 60Pa.
Lembre-se que o tubo não pode estar mais que 4 m inclinado.
- A conduta de saída de ar deve ser isolada para evitar condensações.

INSTALAÇÃO

VISTA GERAL DA INSTALAÇÃO

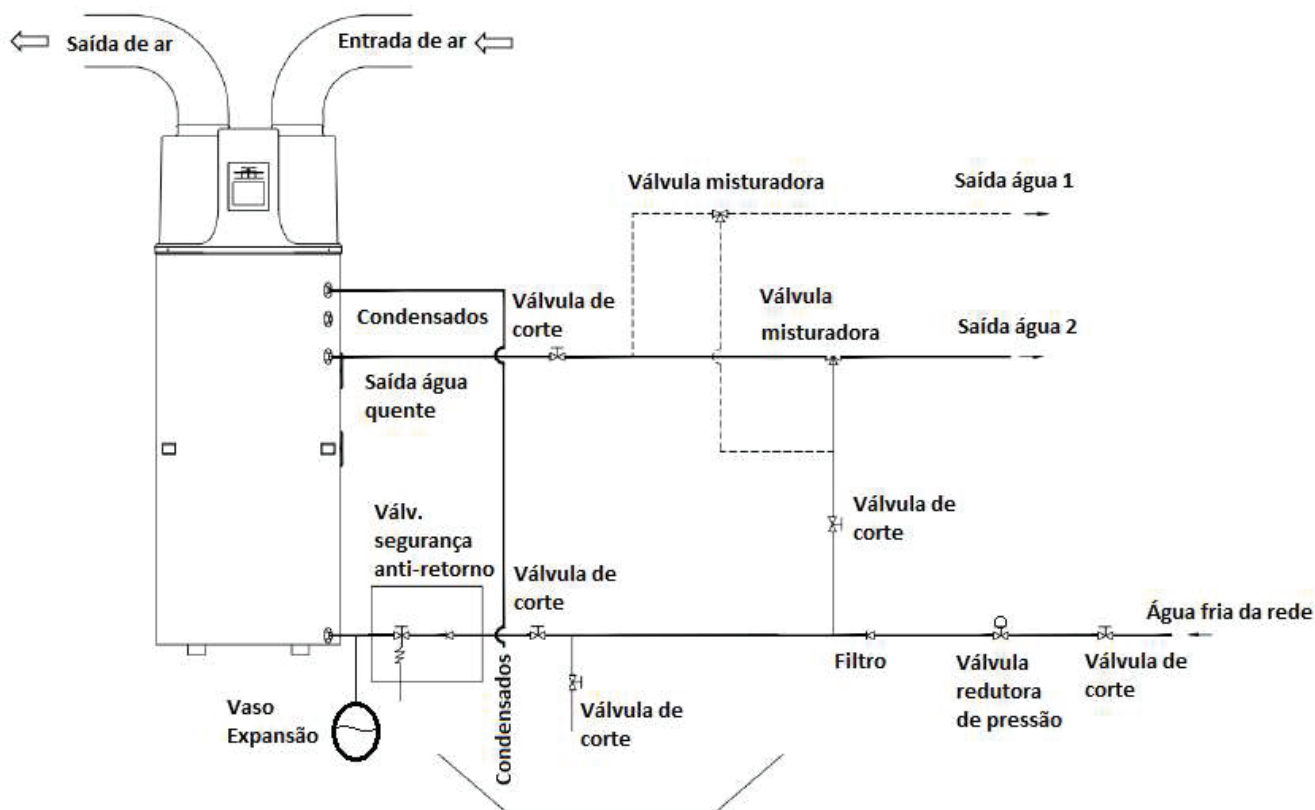

Atenção

- A válvula de segurança anti-retorno deve estar instalada. Caso contrário, poderá causar danos à unidade ou até ferir pessoas. O ponto de ajuste desta válvula de segurança é 0,7MPa. Para o local da instalação, consulte o esboço de ligações de tubos.
- O tubo de descarga ligado à válvula de segurança unidirecional deve ser instalado em direção contínua e descendente e em um ambiente sem gelo.
- A água pode escorrer do tubo de descarga da válvula de segurança unidirecional e esse tubo deve ser deixado aberto para a atmosfera.
- A válvula de segurança unidirecional deve ser operada regularmente para remover depósitos de calcário e verificar se não está bloqueada. Por favor, tenha cuidado com queimaduras, devido à alta temperatura da água.
- A água do tanque pode ser drenada através do orifício de drenagem na parte inferior do tanque.
- Depois de todos os tubos instalados, ligue a entrada de água fria e a saída de água quente para encher o tanque.
Quando normalmente há água saindo da saída de água, o tanque está cheio. Desligue todas as válvulas e verifique todos os tubos. Se houver algum vazamento, repare.
- Se a pressão da água de entrada for inferior a 0,15 MPa, uma bomba depressão deve ser instalada na entrada de água. Para garantir a segurança e a longevidade do tanque deveremos garantir o abastecimento de água hidráulico superior a 0,65MPa, uma válvula redutora deve ser montada no tubo de entrada de água.
- Filtros são necessários na entrada de ar. Se a unidade estiver ligada a tubos, o filtro deve ser colocado na entrada de ar do tubo.

- Para drenar fluentemente a água condensada do evaporador, instale a unidade no piso horizontal. Caso contrário, verifique se a ventilação está no local mais baixo. A recomendação de que o ângulo de inclinação da unidade seja retificado não deve exceder 2 graus.
- Para evitar variações de pressão internas e garantir a durabilidade do reservatório, tem que ser instalado um vaso de expansão adequado, cujo o volume deve ser de cerca de 5% do volume do acumulador, preferencialmente na entrada da água fria, de forma a que nunca fique fora de serviço por ação de secionamento por fecho de uma válvula de corte, ou por má instalação antes de uma válvula de retorno.
- A bomba de calor deve sempre ser instalada numa bacia de retenção, onde qualquer fuga que possa eventualmente ocorrer, seja encaminhada para um esgoto, evitando que essa fuga possa provocar danos na envolvente.

Posições de instalação

1. Calor desperdiçado pode ser aproveitado

As unidades podem ser instaladas junto de cozinhas, na casa das máquinas, ou garagem, ou basicamente qualquer divisão que tenha ar quente para que a eficiência do equipamento seja muito alta, mesmo no Inverno com temperaturas exteriores baixas.

2. Água quente e desumidificação

A unidades podem ser instaladas numa lavandaria ou divisão de secar a roupa. Quando o equipamento produz água quente, baixa a temperatura do ar e desumidifica-o. Estas vantagens são particularmente visíveis nas estações húmidas como no Inverno.

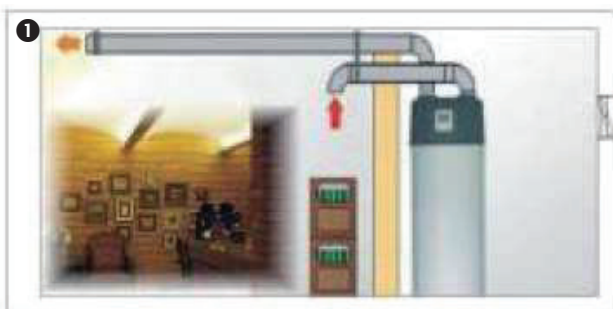

Notas:

- Escolha as melhores vias para transportar o equipamento.
- Este equipamento cumpre as normas de segurança elétrica.

Ligação do circuito de água

Por favor, preste atenção aos pontos abaixo ao conectar o tubo de água:

1. Tente reduzir a resistência da água no circuito.
2. Verifique se não há nada no tubo e se a água está lisa, verifique cuidadosamente o tubo para ver se há algum vazamento e, em seguida, cubra o tubo com o isolamento.
3. Instale a válvula unidirecional e a válvula de segurança no sistema de circulação de água.
4. O tubo nominal de largura das instalações sanitárias instaladas, deve ser selecionado com base na pressão da água disponível e na queda de pressão esperada dentro do sistema existente.
5. Os canos de água podem ser do tipo flexível. Para evitar danos por corrosão, verifique se os materiais usados no sistema de tubulação são compatíveis.
6. Ao instalar a tubagem no local do cliente, qualquer contaminação do sistema deve ser evitada.

INSTALAÇÃO

Enchimento de água e esvaziar a água

Introdução de água:

Se a unidade for usada pela primeira vez ou depois de esvaziar o tanque, verifique se o tanque está cheio de água antes de ligar a energia.

- Abra a entrada de água fria e a saída de água quente.
- Comece a introduzir água. Quando normalmente há água saindo da saída de água quente, o tanque está cheio.
- Desligue a válvula de saída de água quente e a afusão de água está concluída.



ATENÇÃO: A operação sem água no tanque de água pode resultar em danos ao aquecedor auxiliar!

Esvaziar o acumulador:

Se a unidade precisar de ser limpa, movimentação etc., o tanque deve ser esvaziado.

- Feche a entrada de água fria
- Abra a saída de água quente e abra a válvula manual do cano de esgoto
- Comece a esvaziar a água.
- Após esvaziar, feche a válvula manual.

Ligação elétrica

- A especificação do fio da fonte de alimentação é 3 * 2,5 mm².
- A especificação do fusível/disjuntor é 16A 250V.
- A unidade deve ser instalada com um disjuntor próximo à fonte de alimentação e deve ter fio terra com eficiência.

A especificação do disjuntor de fluência é 30mA, menor que 0,1seg.

O APARELHO DEVE SER INSTALADO DE ACORDO COM OS REGULAMENTOS NACIONAIS E LEIS, POR UM TÉCNICO HABILITADO.

Teste e execução

Verificações antes da execução da avaliação

- Verifique a água no tanque e a ligação do tubo de água.
- Verifique o sistema de energia, verifique se a fonte de alimentação está normal e se a ligação do fio está correta.
- Verifique a pressão da água de entrada e verifique se a pressão é suficiente (acima de 0,15Mpa).
- Verifique se alguma água sai da saída de água quente e verifique se o tanque está cheio de água antes de ligar a energia.
- Verifique a unidade; verifique se está tudo bem antes de ligar a unidade, verifique a luz no controlador do fio quando a unidade funcionar.
- Use o controlador do fio para iniciar a unidade.
- Ouça a unidade com cuidado ao ligar 'ON' a energia da unidade. Desligue a alimentação quando ouvir um som anormal.
- Meça a temperatura da água para verificar a ondulação da temperatura da água.
- Depois que os parâmetros forem definidos, o usuário não poderá alterar os parâmetros opcionalmente. Por favor, use um técnico qualificado para fazer isso.

• **Operando a bomba de calor**
Visor do utilizador e operações

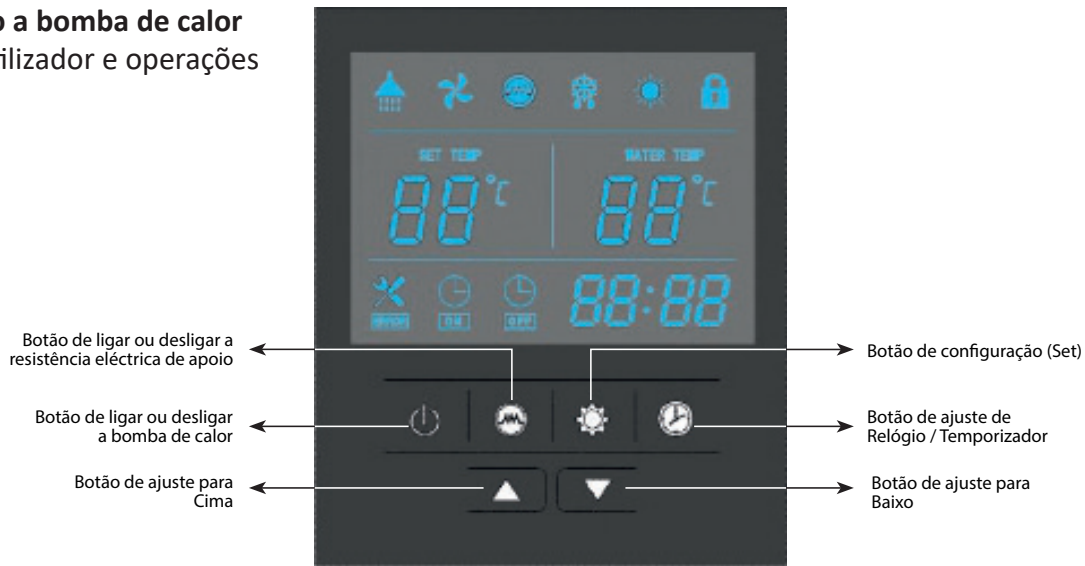

• **Operação**

1. ligar a unidade (ON)

Ao ligar a energia, ícones inteiros são exibidos na tela do controlador por 3 segundos. Depois de verificar se está tudo bem, a unidade entra no modo de espera.

2. Botão

Pressione este botão e mantenha-o por 3 segundos quando a unidade estiver em espera; a unidade poderá ser ligada.

Pressione este botão e mantenha-o por 3 segundos quando a unidade estiver em funcionamento. A unidade poderá ser desligada.

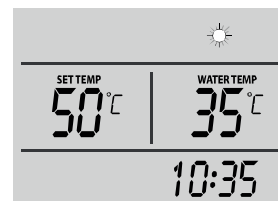
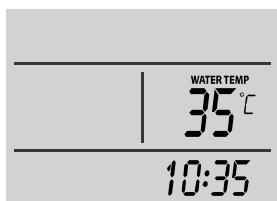

3. Botão e

- Estes são os botões multiuso. Eles são usados para a configuração de temperatura, configuração de parâmetros, verificação de parâmetros, ajuste do relógio e ajuste do temporizador
- Durante o trabalho normal, pressione ou para ajustar diretamente a temperatura.
- Pressione estes botões quando a unidade estiver em modo de ajuste do relógio, as horas e os minutos da hora do relógio podem ser ajustados.
- Pressione esses botões quando a unidade estiver em modo de configuração do temporizador, as horas e os minutos do temporizador 'ON' / 'OFF' podem ser ajustados.
- Pressione os botões e ao mesmo tempo durante 5 segundos e vai bloquear os botões.
- Pressione os botões e ao mesmo tempo durante 5 segundos e vai desbloquear os botões.







4. Botão

Ajuste de relógio:

- Depois de ligar, clicar no botão entra nos parâmetros do relógio, hora e minutos, e os ícones piscam juntos "88:88";
- Clicar no botão para trocar entre as horas e minutos, pressionar os botões para "cima" e para "baixo" para acertar a hora e minutos exata;
- Pressione o botão outra vez para confirmar e sair.

Parâmetros do temporizador

CONTROLADOR

- Depois de ligar a máquina, pressione o botão  durante 5 Segundos para entra nos parâmetros do temporizador, o ícon do temporizador aparece  e na hora “88:” faz flash junto;
- Pressionar os botões ▲ e ▼ para acertar a hora exata.
- Pressionar o botão  para transferir para os parâmetros dos minutos, icon dos minutos “:88” piscará, pressionar ▲ e ▼ para por os minutos exatos.
- Pressione  outra vez para ir agora à fase de apagar o temporizador, o icon ficam ea hora “88:” vai piscar junto.
- Pressione ▲ e ▼ para selecionar a hora exata.
- Pressionar o botão  para transferir para os parâmetros dos minutos, icon dos minutos “:88” piscará, pressionar ▲ e ▼ para por os minutos exatos.
- Pressione  novamente para guardar e sair do interface do temporizador.
- Pressionar  para cancelar os parâmetros do temporizador.







Notas:

- 1) As funções de relógio 'ON' e relógio 'OFF' podem ser definidas ao mesmo tempo.
- 2) As definições do temporizador estão a repetir-se.
- 3) As definições do temporizador mantêm-se válidas após um repentino de corte de energia.

5. Botão

1. Quando a bomba de calor estiver LIGADA, pressione este botão para LIGAR a resistência elétrica. O icon vai aparecer , e a Resistência vai trabalhar consoante a programação (parâmetro 3).
2. Quando a bomba de calor estiver LIGADA, pressione este botão e mantenha-o pressionado por 5 segundos para ativar ou desativar a função de ventilação do ventilador.
3. Quando a bomba de calor estiver desligada, pressione este botão para entrar no modo de aquecimento do aquecedor elétrico.

6. Botão

1. Verificação de temperaturas e EXV etapas abertas:
 - Pressione brevemente este botão para inserir a temperatura e a verificação de etapa aberta EXV.
 - Pressione ▲ e ▼ para verificar a temperatura do sensor EXV paços para (parâmetros A-F).
2. Verifique os parâmetros do Sistema
 - Em qualquer status, pressione este botão e segure por 5 segundos, entre na interface de verificação de parâmetros do sistema.
 - Pressione ▲ e ▼ para verificar os parâmetros do sistema.
 - Em qualquer status, pressione este botão e segure por 5 segundos, entre na interface de verificação de parâmetros do sistema.
 - Pressione ▲ e ▼ para verificar os parâmetros do sistema.
3. Ajuste dos parâmetros
 - Quando a bomba de calor está em OFF, carregue  e  em simultâneo durante 2 segundos para entrar na interface de temperatura da água (só display 00). Pressione  e o display vai piscar. Pressione ▲ ou ▼ para digitar a password 7. Carregue novamente em  e pressione ▲ ou ▼ para digitar a password 6. Finalmente carregue em  para habilitar ou desabilitar o parâmetro modificar página.
 - Pressione ▲ ou ▼ para selecionar o parâmetro, e pressionar para confirmar.
 - Pressione ▲ ou ▼ para ajustar o valor do parâmetro selecionado anteriormente, pressione para confirmar  o novo parâmetro.

Se nenhuma ação for pressionada nos botões por 10 segundos, o controlador sairá e salvará a configuração automaticamente.

Nota: Os parâmetros foram definidos; o usuário não pode alterar os parâmetros opcionalmente. Peça a um técnico qualificado para fazer isso quando necessário.

7. Códigos de erro

Durante o processo de espera ou de trabalho, se houver um mau funcionamento, a unidade parará automaticamente e exibirá o código de erro na tela esquerda do controlador.

8. Icons de LED

1. Água quente disponível

O ícone indica que a temperatura da água quente sanitária atinge o ponto definido. A água quente está disponível para uso. A bomba de calor está em espera.

2. Ventilador

O ícone indica que a função de ventilação do ventilador está ativada.

Quando a unidade estiver ligada, pressione e mantenha pressionado por 5 segundos, a função de ventilação do ventilador pode ser ativada ou desativada. Se essa função estiver ativada, o ventilador continuará trabalhando para ventilar o ar, quando a temperatura da água atingir o ponto definido e a unidade estiver em espera. Se esta função estiver desativada, o ventilador irá parar quando a temperatura da água atingir o ponto definido e a unidade estiver em espera.

3. Resistência elétrica

O ícone indica que a função de aquecimento elétrico está ativada. A resistência elétrica funcionará de acordo com o programa de controlo.

4. Descongelação

Este ícone mostra que a bomba de calor está a descongelar.

5. Aquecimento

Este ícone mostra que a bomba de calor está a trabalhar.

6. Fechadura

O ícone indica que a função de bloqueio de teclas está ativada. As teclas não podem ser operadas até que esta função seja desativada.

7. Indicador de temperatura esquerda ^{SET TEMP} 88 °C

O visor mostra a temperatura da água configurada.

Ao verificar ou ajustar os parâmetros, esta seção exibirá o número do parâmetro relacionado.

8. Indicador de temperatura direita ^{WATER TEMP} 88 °C

O visor mostra a temperatura atual do tanque de água superior.

Ao verificar ou ajustar os parâmetros, esta seção exibirá o valor do parâmetro relacionado.

Caso ocorra algum mau funcionamento, esta seção exibirá o código de erro relacionado.

9. Display de hora 88:88

O display mostra o valor da hora e também o do temporizador.

10. Temporizador 'ON'

O ícone indica que a função 'ON' do temporizador está ativada.

11. Temporizador 'OFF'

O ícone indica que a função 'OFF' do temporizador está ativada.

12. Erro

O item indica que ocorreu um erro no normal trabalho do equipamento.

13. Função apagar visor

1. Ao final de 3 minutos sem qualquer ação, o visor apaga-se.

2. Tocar no display para ativar novamente.

Pressionar prolongadamente no símbolo  e no símbolo “▼” durante 5 segundos

3. Para ativar/desativar a função de desligar automaticamente o display.











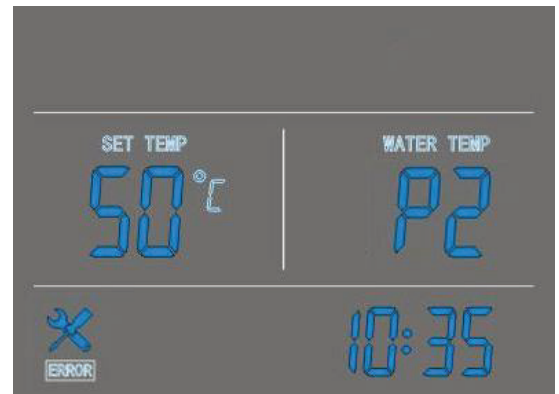

TABELA DE PARÂMETROS

• Verificações e ajustes de parâmetros.

Nº	Descrição	Gama	Padrão	Obs.
0	Temperatura para água	0 - 65 °C	55 °C	Ajustável
1	Temp. da água do tanque no fundo e ajuste da diferença temperatura.	2 - 15 °C	5 °C	Ajustável
2	Reservada			
3	Tempo de atraso na Resistência elétrica	0 - 90 min	6 min	t * 5 min
4	Temperatura de desinfecção	50 - 70 °C	70 °C	Ajustável
5	Tempo de desinfecção a alta temperatura	0 - 90 min	30 min	Ajustável
6	Período de degelo	30 - 90 min	45 min	Ajustável
7	Temperatura exterior para início de degelo	-30~0°C	-3°C	Ajustável
8	Temperatura par terminar degelo	2~30°C	20°C	Ajustável
9	Período máximo do ciclo de degelo	1 - 12 min	8 min	Ajustável
10	Etapa da válvula de expansão eletrónica	1 = auto 0 = manual	1	Ajustável
11	Temp. objetivo subaquecimento	-9 a 9 °C	4 °C	Ajustável
12	Etapas de ajuste manual da válvula de expansão eletrónica	10 - 47 passos	35 passos	Ajustável
13	Ajuste do tempo de início da desinfecção	0 - 23 horas	23 horas	Ajustável
14	ΔT para início de apoio elétrico	2-20°C	2°C	Ajustável
15	Tempo de operação cumulativo do compressor	10~80 min	30 min	Ajustável
16	Arranque da bomba - diferencial	1 - 15 °C	2 °C	Ajustável
17	Aplicação do contacto seco	0 – arranque remoto 1 – sistema fotovoltaico	1	Ajustável
18	Room temperature update period.	2-120 min.	15 min.	Ajustável
19	Temp de compensação da curva climática	-10~10°C	0°C	Ajustável
20	Tipo de controlo de setpoint	0 (set por TS1) 1 (65°C)	0	Ajustável
21	Limite temp mínima para anular	-10~10°C	-5°C	Ajustável
22	Target superaquecimento 2	-9 ~20 °C	7°C	Ajustável
23	Target superaquecimento 2	-9 ~20 °C	8°C	-9 ~20 °C
A	Temperatura na parte de baixo do tanque de água.	-20~99°C	-	Valor actual
B	Temperatura no topo do tanque de água.	-20~99°C	-	Valor actual
C	Temperatura na serpentina	-20~99°C	-	Valor actual
D	Temperatura do gás no retorno	-20~99°C	-	Valor actual
E	Temperatura ambiente	-20~99°C	-	Valor actual
F	Abertura da VE	100 ~ 470 passos	-	Valor actual

• Procedimento para alterar os valores dos parâmetros permitidos ao usuário/instalador:

- Pressione simultaneamente os botões de  e  por 3 segundos.
- “00” piscará no lado direito do visor.
- Pressione o botão M, e apenas o primeiro zero de “00” começará a piscar; use os botões  e  para selecionar o primeiro valor.
- Pressione novamente o botão M, o outro zero de “00” começará a piscar; selecione o próximo valor e use o botão M para confirmar.
- O primeiro parâmetro com o valor correspondente começará a piscar. Neste ponto, apenas os parâmetros definidos como “Editáveis” na tabela de parâmetros serão exibidos e poderão ser selecionados.
- Use os botões  e  para ir até o parâmetro que deseja modificar e pressione o botão M novamente para entrar no modo de alteração do valor. Somente o valor correspondente começará a piscar. Altere o valor com os botões de  e  e pressione o botão M para confirmar o novo valor.
- Saia do modo de edição pressionando o botão  (ON/OFF).
- A senha usada para visualizar os parâmetros editáveis é 24.

• **Mau funcionamento da unidade e códigos de erro.**

- Quando ocorre um erro ou o modo de proteção é definido automaticamente, a placa de circuito e o controlador com fio exibem a mensagem de erro.

Proteção / mau funcion.	Cód. erro	LED indicador	Possíveis razões	Resolução
Standby		Desligado		
Normal		Ligado		
Sensor de temp. parte baixo do tanque	P1	☆● (1 lig./1 desl.)	1) Sensor em aberto 2) Curto-circuito no sensor	1) Verificar as ligações 2) Substituir o sensor
Sensor de temperatura do topo do tanque	P2	☆☆● (2 lig./1 desl.)		
Falha de temp. no sensor serpentina evaporador	P3	☆☆☆● (3 lig./1 desl.)		
Falha de tem. no sensor de retorno do ar	P4	☆☆☆☆● (4 lig./1 desl.)		
Falha no senso de temp. ambiente	P5	☆☆☆☆☆● (5 lig./1 desl.)		
Anticongelção	P6	☆☆☆☆☆☆☆☆☆☆● (10 lig./1 desl.)	1) Temp. do fundo muito baixa	A unidade estará em auto anti-gelo
Proteção contra baixa pressão (interruptor LP)	E2	☆☆☆☆☆☆☆☆● (7 lig./1 desl.)	1) Temperatura de entrada de ar muito baixa 2) O conjunto da válvula de expansão eletrônica bloqueado 3) Pouco refrigerante 4) O interruptor danificado 5) A montagem do ventilador não funciona	1) Verifique se a temperatura da entrada de ar está abaixo do limite de trabalho 2) Substitua o conjunto da válvula de expansão eletrônica 3) Carregue um pouco de refrigerante 4) Substitua um novo comutador 5) Verifique se o ventilador está funcionando quando o compressor está funcionando. Caso contrário, alguns problemas com a montagem do ventilador
Sobreproteção de calor (interruptor HTP)	E3	☆☆☆☆☆☆☆☆● (8 lig./1 desl.)	1) Temperatura da água do tanque muito alta 2) O interruptor danificado	1) Se a temperatura da água do tanque for superior a 85 °C, o interruptor será aberto e a unidade parará para proteção. Depois a água chegara á temperatura normal, 2) Substitua um novo comutador
Descongelação	Indicação descongel.	☆☆☆☆☆☆☆☆... (sempre ligado)		
Ânodo de titânio eletrônico	E6	☆☆☆☆☆☆☆☆☆☆☆☆● (12 lig./1 desl.)	Avaria no ânodo eletrônico	
Falha de comunicação	E8	Ligado	1) A linha de comunicação não está ligada ao ligador	1) Verifique se o ligador da linha de comunicação está bem ligado.
Erro de pressostato	E5	☆☆☆☆☆☆☆☆☆☆● (9 lig./1 desl.)		1) Verifique se o sensor de fluxo de água está com falha ou não. 2) Verifique se há alguma conexão solta. 3) Se o sistema solar não estiver conectado, ligue temporariamente o interruptor

RESOLUÇÃO DE PROBLEMAS

• Atividades de manutenção.

Para garantir uma operação ideal da unidade, várias verificações e inspeções na unidade e na fiação de campo devem ser realizadas em intervalos regulares, de preferência anualmente.

- Verifique o fornecimento de água e a ventilação do ar com frequência, para evitar fugas de água ou ar no circuito da água.
- Limpe o filtro de água para manter uma boa qualidade da água. A falta de água e água suja pode danificar a unidade.
- Mantenha a unidade em um local seco e limpo e com boa ventilação. Limpe o trocador de calor a cada um a dois meses.
- Verifique cada parte da unidade e a pressão do sistema.
- Substitua a peça defeituosa, se houver, e recarregue o refrigerante, se necessário.
- Verifique a fonte de alimentação e o sistema elétrico, verifique se os componentes elétricos estão bons e se a fiação está boa. Se houver uma peça danificada ou um cheiro estranho, substitua-o a tempo.
- Se a bomba de calor não for usada por muito tempo, drene toda a água da unidade e feche a unidade para mantê-la boa. Drene a água do ponto mais baixo da caldeira para evitar o congelamento no inverno. A recarga de água e a inspeção completa na bomba de calor são necessárias antes de reiniciar.
- Não desligue a energia quando usar a unidade continuamente, ou a água no tubo irá congelar e partir o tubo.
- Mantenha a unidade limpa com um pano húmido e macio; não é necessária manutenção pelo operador.
- Recomenda-se limpar o tanque e a resistência elétrica regularmente para manter um desempenho eficiente.
- Recomenda-se definir uma temperatura mais baixa para diminuir a liberação de calor, impedir a incrustação e economizar energia se a água de saída for suficiente.
- Limpe o filtro de ar regularmente para manter um desempenho eficiente.

• Solução de problemas

Esta seção fornece informações úteis para diagnosticar e corrigir certos problemas que podem ocorrer. Antes de iniciar o procedimento de solução de problemas, realize uma inspeção visual completa da unidade e procure defeitos óbvios, como conexões soltas ou cabos defeituosos.

Antes de entrar em contato com o revendedor local, leia este capítulo com atenção, pois você economizará tempo e dinheiro.

AO REALIZAR UMA INSPEÇÃO NA CAIXA DO INTERRUPTOR DA UNIDADE, SEMPRE TENHA CERTEZA DE QUE O INTERRUPTOR PRINCIPAL DA UNIDADE ESTÁ DESLIGADO 'DESLIGADO'

As diretrizes abaixo podem ajudar a resolver seu problema. Se você não conseguir resolver o problema, consulte o seu instalador / revendedor local.

- Nenhuma imagem no controlador (visor em branco). Verifique se a energia principal ainda está conectada.
- Um dos códigos de erro aparece, consulte o seu revendedor local.
- O cronômetro programado funciona, mas as ações programadas são executadas na hora errada (por exemplo, 1 hora muito tarde ou muito cedo). Verifique se o relógio e o dia da semana estão ajustados corretamente, ajuste se necessário.

• Solução de problemas

A desmontagem da unidade, o tratamento do refrigerante, do óleo e de outras partes devem ser feitos de acordo com a legislação local e nacional relevante.

CARACTERÍSTICAS TÉCNICAS

• Diagrama eléctrico. (200L | 300L)

Por favor, consulte o diagrama eléctrico na caixa do equipamento

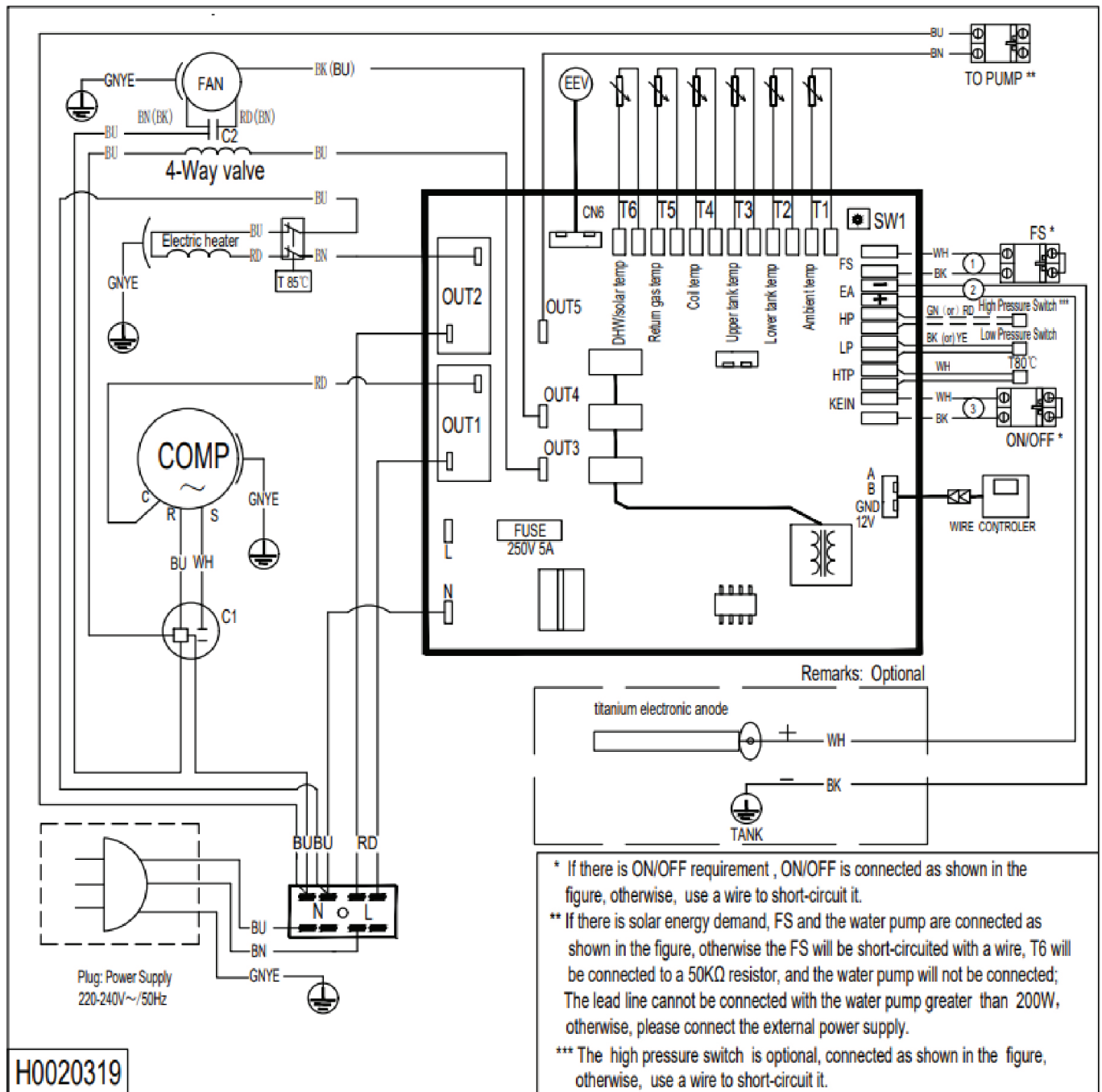

Notas:

1. Se houver um requisito de ligação ON/OFF, ligue o ON/OFF de acordo com a imagem acima, caso contrário faça uma ponte na ligação.
2. Se houver requisito de energia solar, FS e a bomba de água são ligados de acordo com a imagem, caso contrário efetue uma ponte na ligação do FS, e o T6 será ligado a uma resistência de 50kΩ, e a bomba de água não será ligada.

CARACTERÍSTICAS TÉCNICAS

• Especificações técnicas

Modelo	Unid.	200 L	300 L
Volume recomendado da piscina	L	200	300
Capacidade de aquecimento	kW	2,06 + 1,5 (Res. eléctrica)	
Potência de aquecimento	W	700 + 1500 (Res. eléctrica)	
Intensidade máx. absorvida	A	3,2 + 6,5 (Res. eléctrica)	
Alimentação eléctrica	V~/50Hz	220-240V ~ /50Hz	
Temperatura máxima da água de saída (sem usar a resistência eléctrica)	°C	60	
Temperatura máx. da água	°C	65	
Temperatura mín. da água	°C	5	
Temperatura ambiente de trabalho	°C	-10 a 43	
Máx. pressão de descarga	bar	25	
Mín. pressão de sucção	bar	0,2	
Tipo de refrigerante / carga	- / g	R134 / 500	
Compressor	Tipo	Rotativo	
Motor do ventilador	Tipo	Motor assíncrono	
	RPM	1210	
Fluxo de ar	m³/h	450	
Diâmetro da conduta ar	mm	177	
Pressão máxima permitida do tanque	bar	10	
Material interno do corpo do tanque		Inox AISI 304	
Resistência eléctrica auxiliar	kW	1,5	
Válvula de expansão eletrónica		Sim	
Ânodo de magnésio		Sim	
Saída de água quente	pol	G 3/4	
Entrada de água fria	pol	G 3/4	
Saída condensados	pol	G 1/2	
Entrada e saída de água solar		G 3/4	
Material do permutador de calor		Alumínio	
Dimensões da unidade	mm	550 x 1750	Ø 640 x 1845
Dimensões da embalagem	mm	630 x 575 x 1850	690 x 690 x 1945
Peso líquido	kg	95	105
Peso bruto	kg	295	405
Pressão sonora a 1 metro	dB(A)	58,5	58,5

• Tabela de conversão R-T do sensor de temperatura

$$R_{25} = 5,0 \text{ k}\Omega \pm 1,0 \%$$

$$B_{25-50} = 3470 \text{ K} \pm 1,0 \%$$

°C	Rmín/ kΩ	kΩ	Rmáx/ kΩ	°C	Rmín/ kΩ	kΩ	Rmáx/ kΩ	°C	Rmín/ kΩ	kΩ	Rmáx/ kΩ
-20	36.195	37.303	38.441	21	5.779	5.847	5.914	62	1.343	1.374	1.406
-19	34.402	35.437	36.499	22	5.558	5.62	5.683	63	1.301	1.331	1.362
-18	32.709	33.676	34.668	23	5.346	5.404	5.463	64	1.26	1.29	1.321
-17	31.109	32.012	32.939	24	5.144	5.198	5.252	65	1.221	1.25	1.28
-16	29.597	30.441	31.306	25	4.95	5	5.05	66	1.183	1.212	1.242
-15	28.168	28.957	29.765	26	4.761	4.811	4.861	67	1.147	1.175	1.204
-14	26.816	27.554	28.308	27	4.58	4.63	4.68	68	1.111	1.139	1.168
-13	25.538	26.227	26.932	28	4.408	4.457	4.507	69	1.077	1.105	1.133
-12	24.328	24.972	25.631	29	4.242	4.292	4.341	70	1.045	1.072	1.099
-11	23.183	23.785	24.4	30	4.084	4.133	4.182	71	1.013	1.04	1.067
-10	22.098	22.661	23.236	31	3.933	3.981	4.03	72	0.983	1.009	1.035
-9	21.071	21.598	22.135	32	3.788	3.836	3.885	73	0.953	0.979	1.005
-8	20.098	20.59	21.093	33	3.649	3.697	3.745	74	0.925	0.95	0.975
-7	19.176	19.636	20.106	34	3.516	3.563	3.611	75	0.897	0.922	0.947
-6	18.301	18.732	19.171	35	3.388	3.435	3.483	76	0.871	0.895	0.919
-5	17.472	17.875	18.285	36	3.266	3.313	3.36	77	0.845	0.869	0.893
-4	16.686	17.063	17.446	37	3.149	3.195	3.241	78	0.82	0.843	0.867
-3	15.94	16.292	16.65	38	3.037	3.082	3.128	79	0.796	0.819	0.842
-2	15.231	15.561	15.896	39	2.929	2.974	3.019	80	0.773	0.795	0.818
-1	14.559	14.867	15.18	40	2.826	2.87	2.915	81	0.751	0.773	0.795
0	13.92	14.208	14.501	41	2.726	2.77	2.815	82	0.729	0.751	0.773
1	13.313	13.582	13.856	42	2.631	2.675	2.718	83	0.708	0.729	0.751
2	12.736	12.988	13.244	43	2.54	2.583	2.626	84	0.688	0.709	0.73
3	12.188	12.423	12.662	44	2.452	2.494	2.537	85	0.668	0.689	0.709
4	11.666	11.887	12.11	45	2.368	2.409	2.451	86	0.649	0.669	0.69
5	11.17	11.376	11.585	46	2.287	2.328	2.369	87	0.631	0.651	0.671
6	10.698	10.891	11.086	47	2.209	2.25	2.29	88	0.613	0.632	0.652
7	10.249	10.429	10.611	48	2.135	2.174	2.214	89	0.596	0.615	0.634
8	9.822	9.99	10.16	49	2.063	2.102	2.141	90	0.579	0.598	0.617
9	9.414	9.572	9.73	50	1.994	2.032	2.071	91	0.563	0.581	0.6
10	9.027	9.173	9.321	51	1.927	1.965	2.003	92	0.548	0.566	0.584
11	8.657	8.794	8.932	52	1.863	1.901	1.938	93	0.533	0.55	0.568
12	8.305	8.432	8.561	53	1.802	1.839	1.876	94	0.518	0.535	0.553
13	7.969	8.088	8.208	54	1.743	1.779	1.815	95	0.504	0.521	0.538
14	7.648	7.76	7.872	55	1.686	1.721	1.757	96	0.49	0.507	0.524
15	7.343	7.446	7.551	56	1.631	1.666	1.701	97	0.477	0.493	0.51
16	7.051	7.148	7.245	57	1.579	1.613	1.647	98	0.464	0.48	0.496
17	6.773	6.863	6.953	58	1.528	1.561	1.595	99	0.452	0.467	0.483
18	6.507	6.5911	6.675	59	1.479	1.512	1.545	100	0.439	0.455	0.47
19	6.253	6.331	6.41	60	1.432	1.464	1.497				
20	6.011	6.083	6.156	61	1.386	1.418	1.451				

WIFI

Avisos	38
Instalação	39
Descarregue a aplicação através da Play Store Android ou APP Store Apple	39
Faça o registo	39
Faça o LogIn / Entrar	40
Passos de configuração do módulo WiFi	42
Funcionamento da APP (aplicação)	47

Por favor, preste atenção ao seguinte:

- **Leia atentamente as instruções para uma utilização segura e correta do ar condicionado.**
- **Guarde cuidadosamente as instruções, pois elas podem ser consultadas a qualquer momento.**
- **A instalação deverá ser realizada por pessoal certificado.**
- **Para utilizá-lo de forma segura, correta e eficiente, leia as instruções com atenção e guarde para referência futura.**
- **Certifique-se que a ligação de terra do ar condicionado é bem feita.**



Por favor, leia atentamente.

- **O controlador funciona com qualquer rede Wi-Fi de sinal 2.4 GHz.**
- **O controlador deverá ter uma boa qualidade de ligação com o router.**
- **Se a intensidade do sinal Wi-Fi for limitada, tente reduzir a distancia entre o router e o controlador, de forma a que a qualidade do sinal melhore.**
- **A ligação wi-fi do equipamento poderá ficar condicionado pelo operador fornecedor de internet, firewall's, anti-vírus ou outros hardwares ou softwares alheios ao equipamento.**
- **A Thermosite, Lda não se responsabiliza pela ligação wi-fi ao equipamento.**
- **Qualquer problema na ligação wi-fi não está abrangida como defeito de fabrico.**
- **Eventuais intervenções dos nossos técnicos não são consideradas ao abrigo da garantia**

Nota: Todas as ilustrações neste manual são apenas para fins explicativos. A aplicação que descarregou no Google Play pode sofrer alterações regularmente para melhorar funcionamento e corrigir erros. A forma real prevalecerá.

Os manuais estão sujeitos a alterações sem aviso prévio para melhorias futuras.

INSTALAÇÃO

1. Vá até à Play Store do seu telefone Android ou App Store Apple ou opte pelo QR Code



Android



iOS



WIFI

- Percure por "Smart Life" e descarregue a aplicação.



- De seguida faça a instalação

2. Faça o registo

- Se é um novo utilizador, precisará de se registar:
- Insira o número do seu telefone
- Obtenha o código de verificação
- Insira o código de verificação
- Defina uma palavra passe/senha
- Concluir.

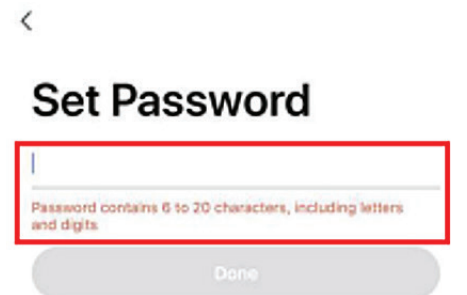
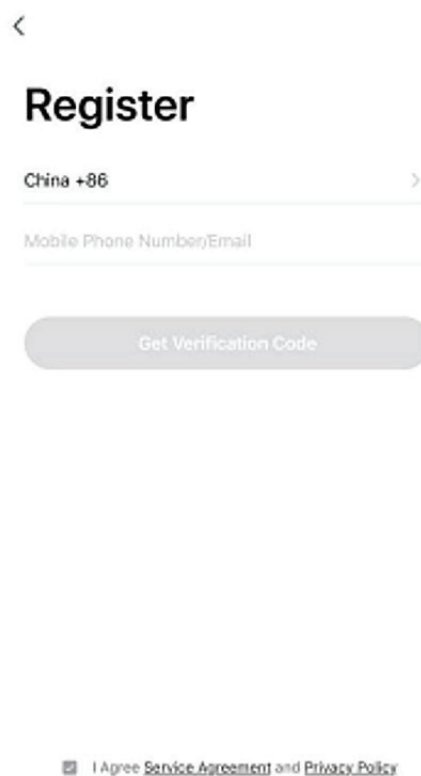
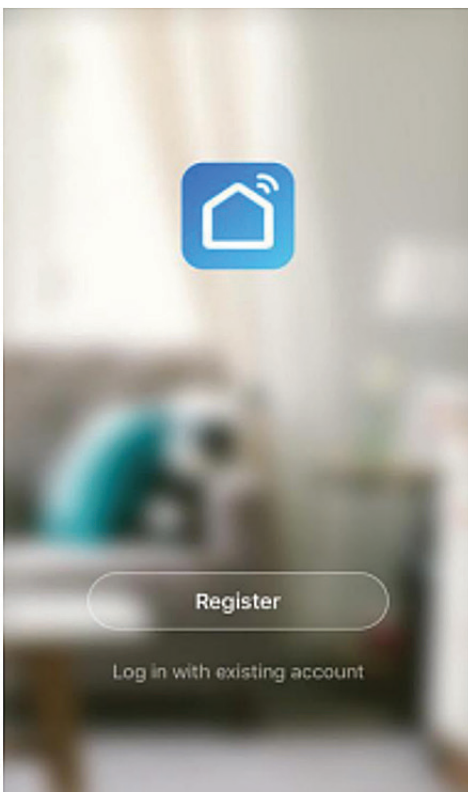

• **Depois do registro, crie uma família:**

Clique no botão “Eu / Me” no canto inferior direito, clique em “gestão da família”, insira o nome da família, adicione a localização da família e o quarto e clique em “Concluído”.

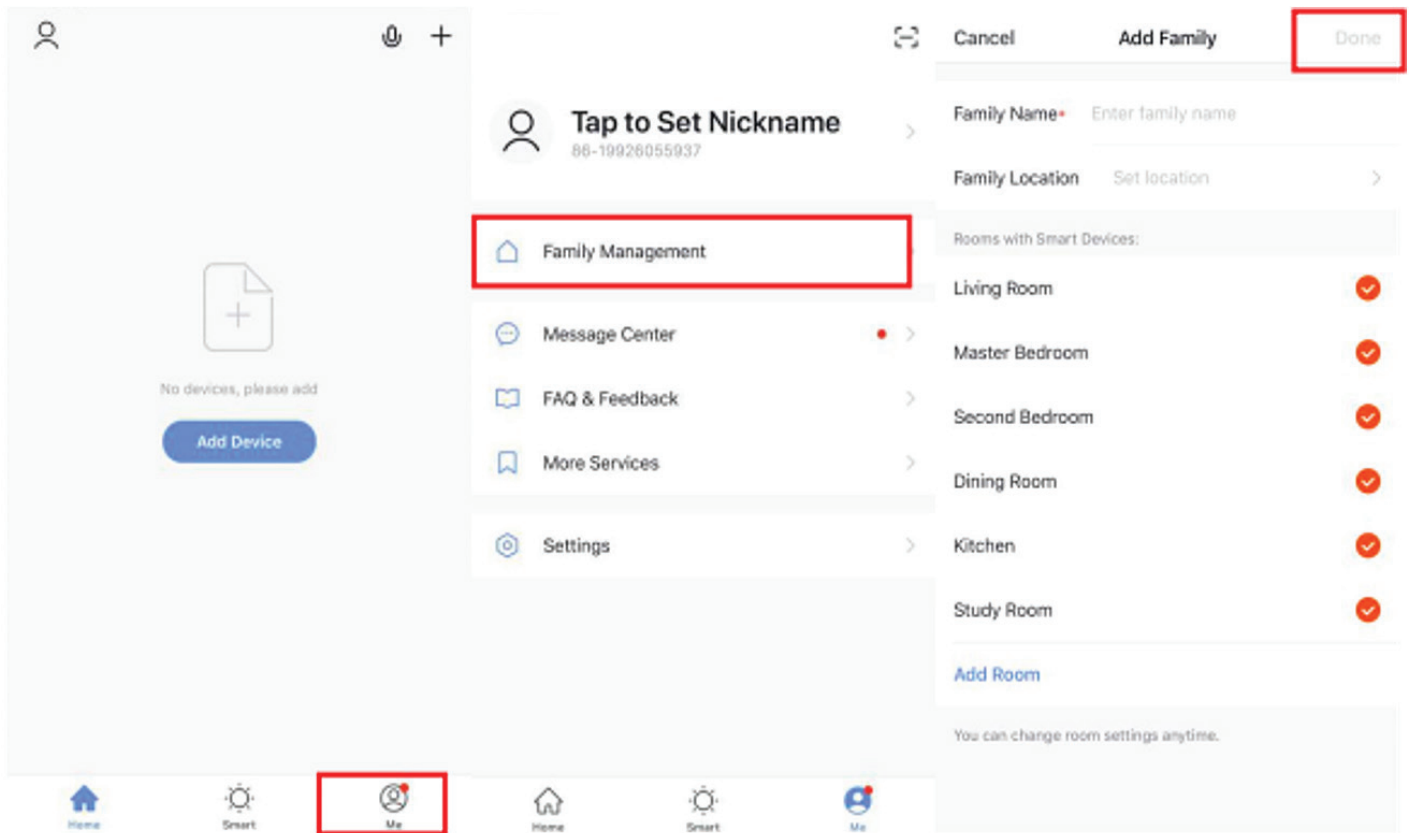

3. Faça o Login / Entrar

- Entre como utilizador existente

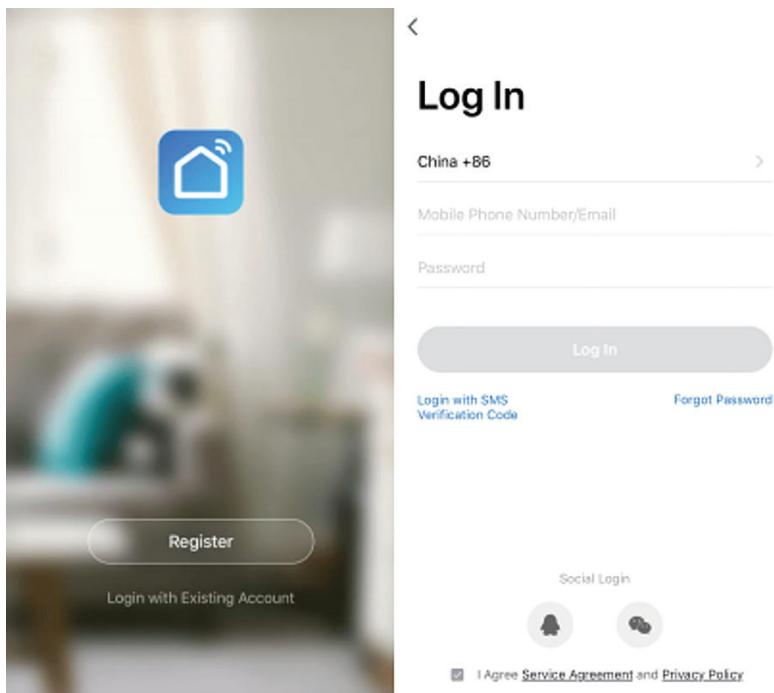

WIFI

- Se se esqueceu sua senha/palavra passe, pode selecionar o código de verificação para fazer login. Selecione “Login com código de verificação SMS”, insira o número do seu telefone e clique em “Obter código de verificação” e insira o código de verificação obtido através do SMS.

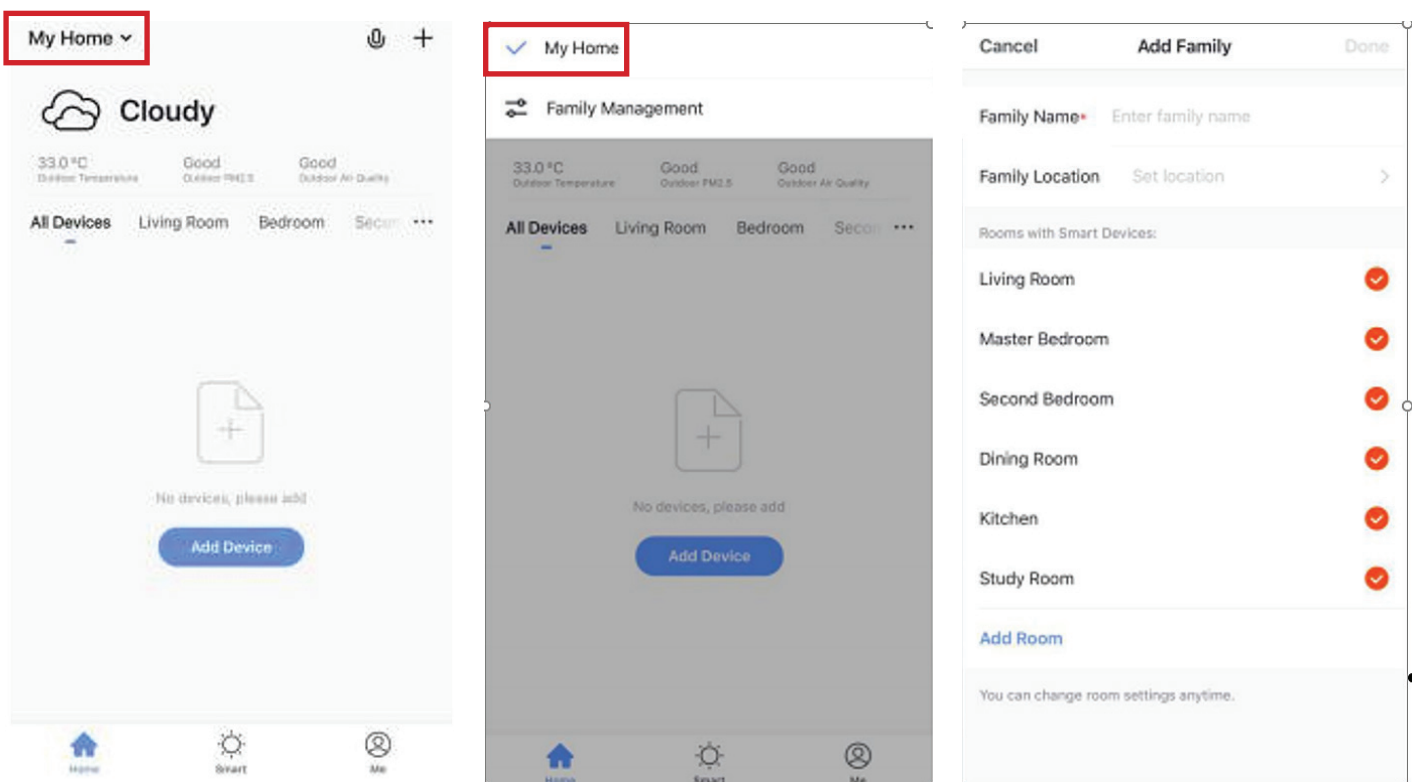
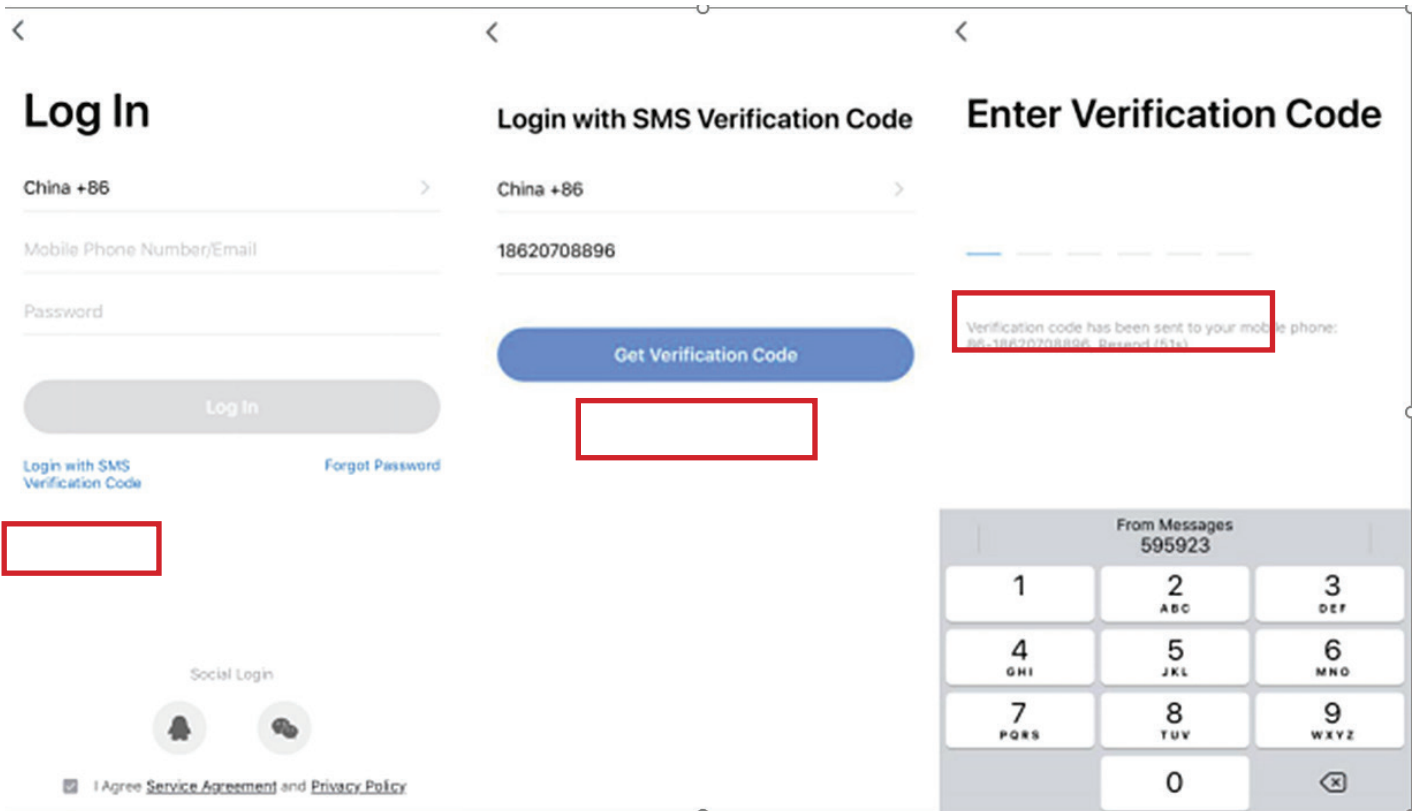

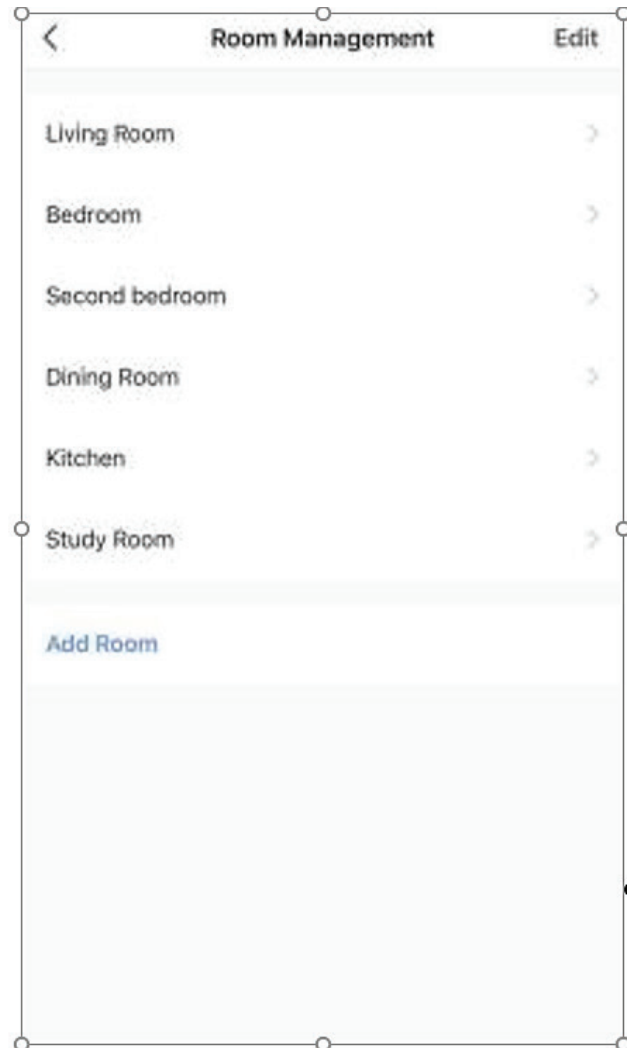
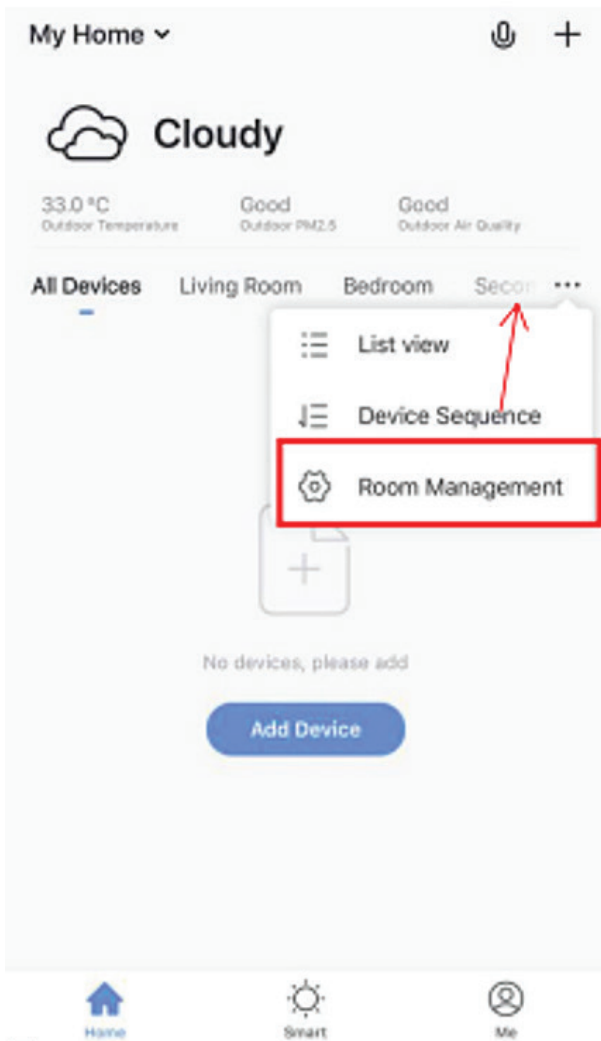

4. Passos de configuração do módulo WiFi

- Método 1 (Modo inteligente de ligação à rede).

Passo 1

Quando o aparelho é ligado pela primeira vez, este pode ligar-se à rede em 10 segundos. Após 10 segundos, é necessário pressionar o tecla para ligar.

Entre manualmente no modo de ligação de rede inteligente: pressione a tecla “▲” e a tecla “◐” no controlador durante 5 segundos para entrar no modo de ligação, o ícone “⚠” irá piscar. Após o módulo WiFi se ligar à rede, o ícone “⚠” não será exibido.

Se o módulo WiFi não se ligar à rede, após 3 minutos, o ícone “⚠” irá parar de piscar e não será exibido, e o modo de ligação de rede inteligente será encerrado. Para entrar novamente no modo de ligação de rede inteligente, é necessário pressionar novamente a tecla “▲” e a tecla “◐” no controlador durante 5 segundos;

WIFI

Passo 2

Ligue o seu telefone à rede WiFi com um bom sinal de rede.

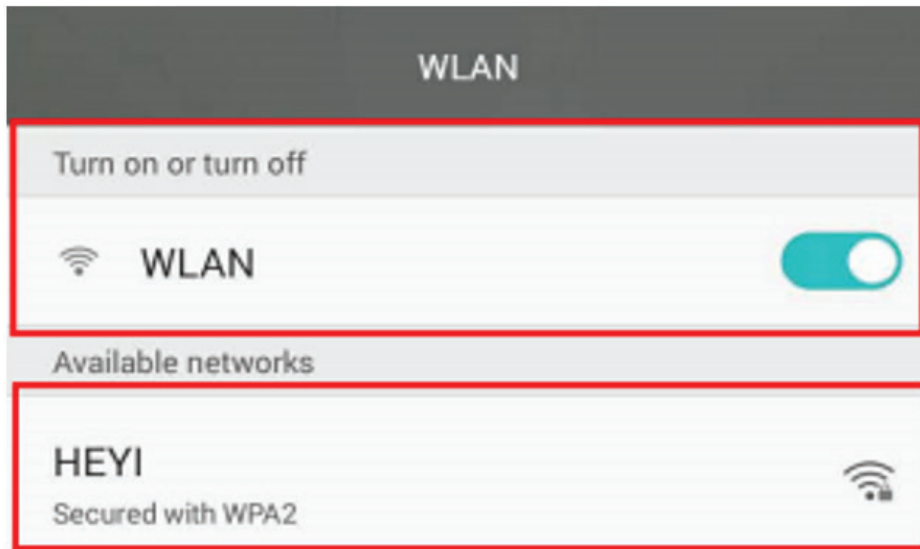

Passo 3

Abra a aplicação “Smart Life”, entre na interface principal, clique no símbolo “+” no canto superior direito ou clique na tecla “Adicionar dispositivo”, a seguir clique em “Todos os dispositivos” no canto superior direito e selecione o tipo de dispositivo “Large Home Appliance/Elerodoméstico Grande” e selecione “Water Heater/Termo Eléctrico” e entre na interface de “Adicionar Dispositivo”.

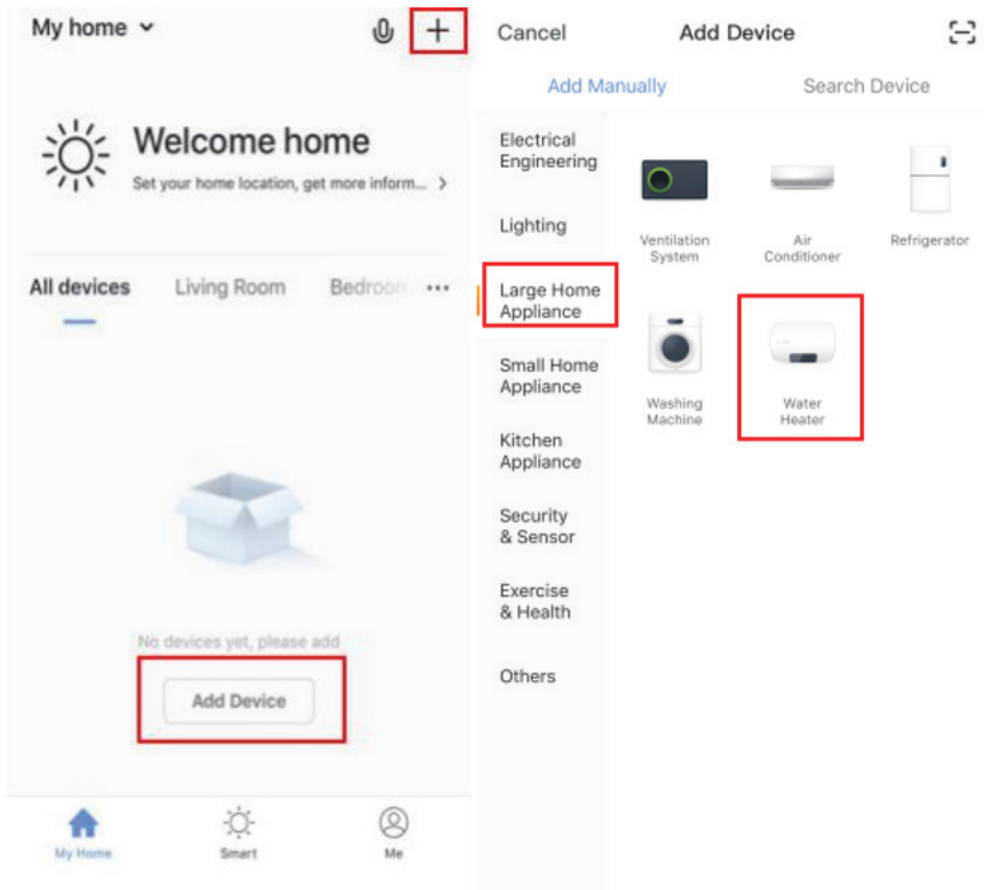

Passo 4

Depois de entrar na interface “Adicionar dispositivo”, confirme se o controlador selecionou o modo de ligação de rede inteligente e o ícone “” fica a piscar rapidamente e de seguida clique em “Confirmar se o indicador pisca rapidamente”;

Entre na interface de ligação WIFI, insira a palavra passe do WIFI ligado no telefone. Clique em “OK”, entre no estado de ligação do dispositivo e aguarde o carregamento de 100%.

Nota: Quando o módulo WIFI está ligado ao WIFI, o ícone “” pisca lentamente;

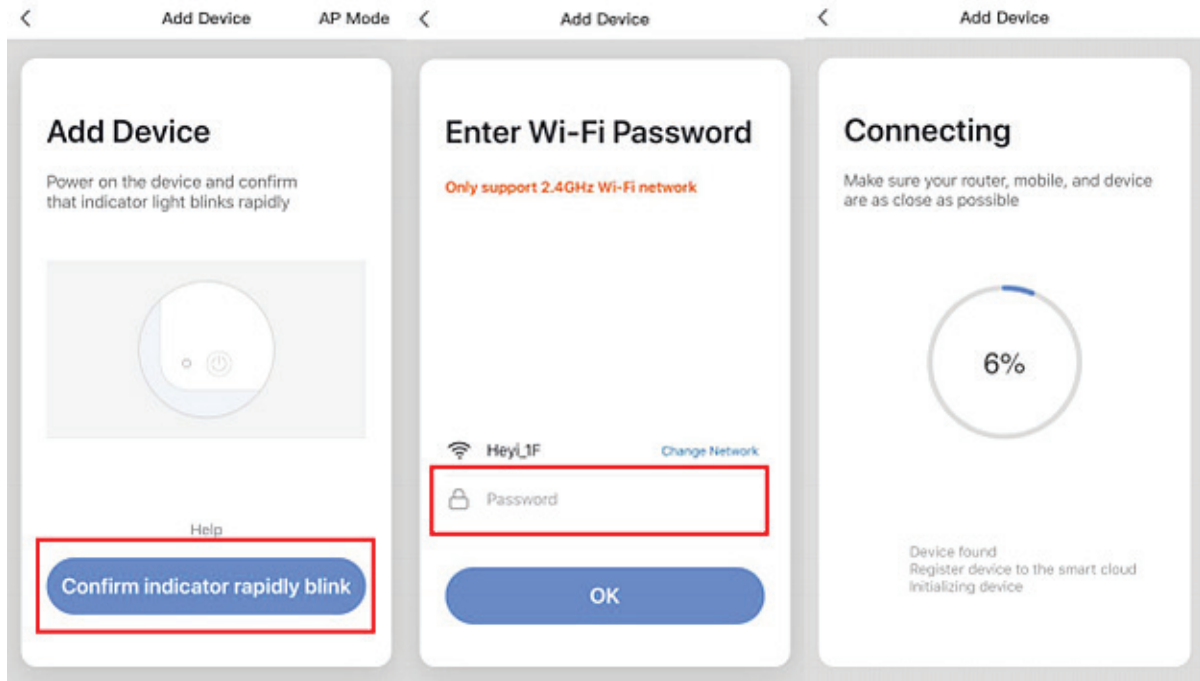

Passo 5

Depois de o aplicativo se ligar com sucesso ao dispositivo, conforme mostrado a seguir “Dispositivo adicionado com sucesso”, pode alterar o nome do dispositivo e definir o local de instalação. Em seguida, clique em “Concluído” para entrar na interface de funcionamento do dispositivo.

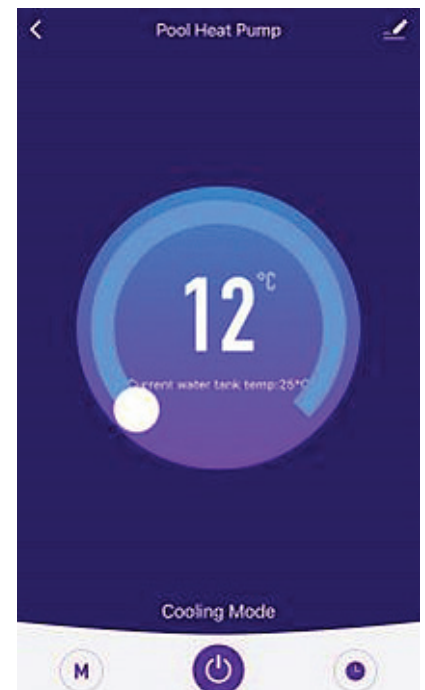
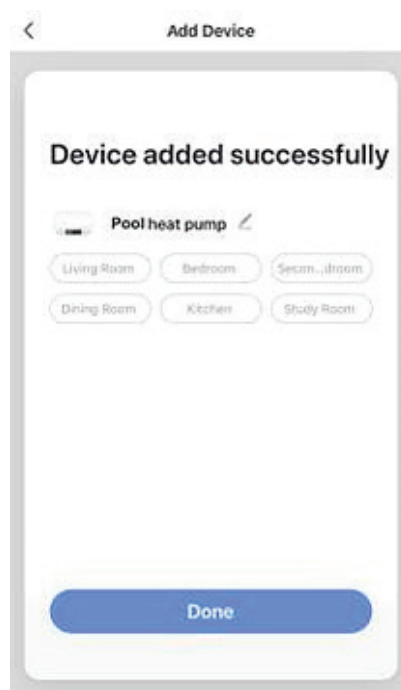

WIFI

- Método 2 (Modo de ligação à rede AP).

Passo 1

pressione as teclas “▲” + “☉” + a tecla “🔴” no controlador durante 5 segundos para entrar no modo de ligação AP, o ícone “👤” irá piscar. Depois o módulo WIFI estar pronto para se ligar à rede. Depois de o módulo WIFI se ligar à rede, o ícone “👤” não será exibido. Se o módulo WIFI não se ligar à rede, após 3 minutos, o ícone “👤” irá parar de piscar e não será exibido, e o modo de ligação de rede AP será encerrado. Para entrar no modo de ligação da rede AP, é necessário pressionar novamente as teclas “▲” + “☉” + a tecla “🔴” no controlador durante 5 segundos.

Passo 2:

Ligue o seu telefone ao WIFI com um bom nível de sinal de rede.

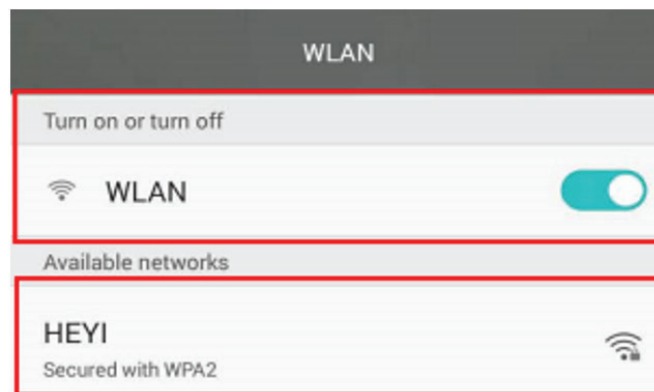

Passo 3

Abra a APP “Smart Life”, entre na interface principal, clique na tecla “+” no canto superior direito ou clique na tecla “Adicionar dispositivo”, a seguir clique em “Todos os dispositivos” no canto superior direito e selecione o tipo de dispositivo “Large Home Appliance - Eletrodoméstico Grandes” e selecione “Water Heater- Termoeléctrico” e entre na interface de “Adicionar Dispositivo”.

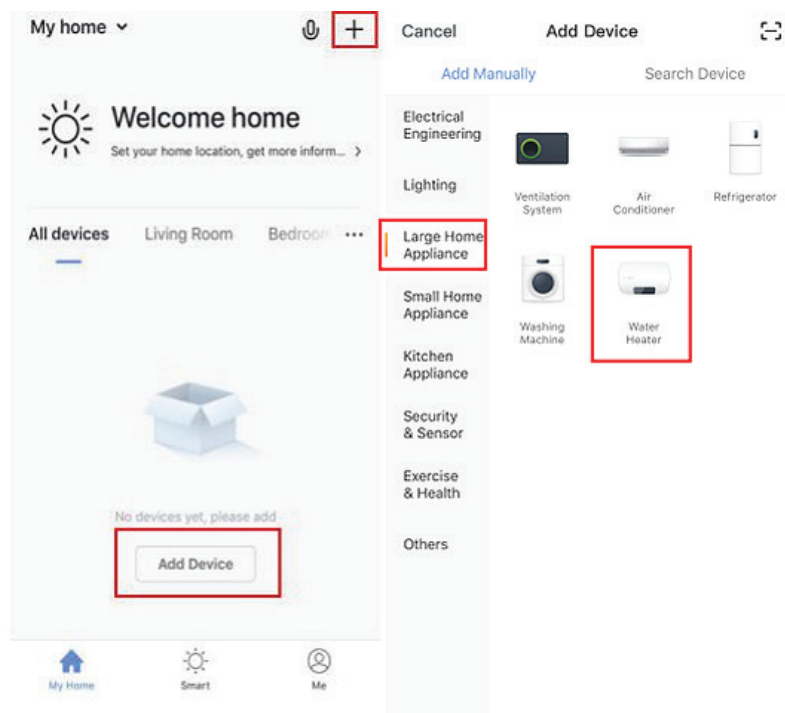

Passo 4

Entre na interface de “Adicionar dispositivo”, clique no “Modo AP” no canto superior direito, e entrará na interface de “Adicionar dispositivo” no modo AP. Confirme o controlador para selecionar o modo de ligação de rede AP (o ícone “” fica a piscar), clique em “Confirmar com o indicador a piscar lentamente”. Em seguida, aparecerá a interface de ligação WIFI, insira a palavra passe do WIFI que deve ser igual à senha do WIFI ligado ao telefone, e clique em “confirmar”, então aparecerá “ligar o seu telefone ao hot spot do dispositivo”, clique em “Go connect - Ir ligar”. De seguida irá entrar na interface de ligação do telefone WIFI, a ligar a “SmartLife-XXX”, conforme a imagem mostrada: SmartLife-801A. Depois de ligado com sucesso, retorne à APP “Smart Life”, a APP entrará no modo de ligação do dispositivo automaticamente, será concluído até a barra atingir os 100%.

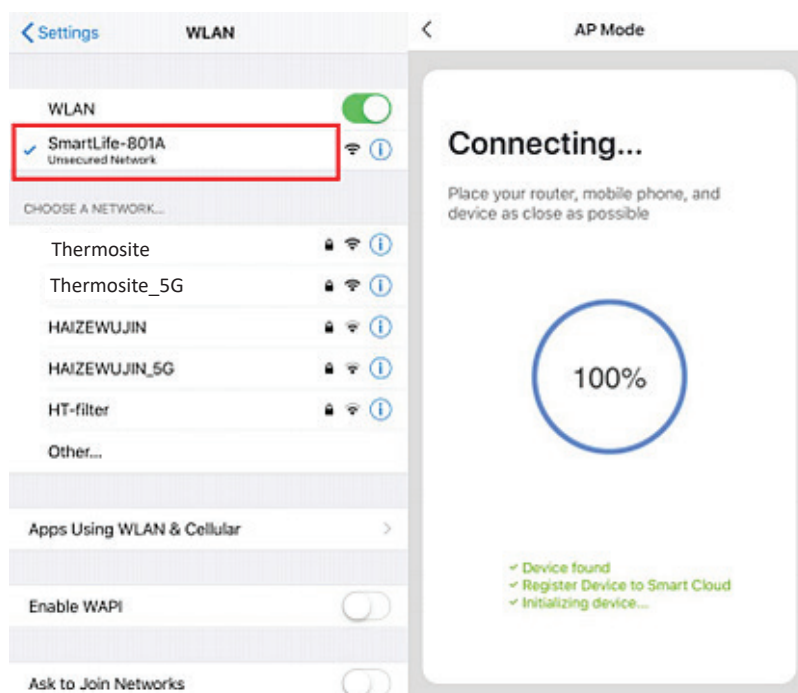
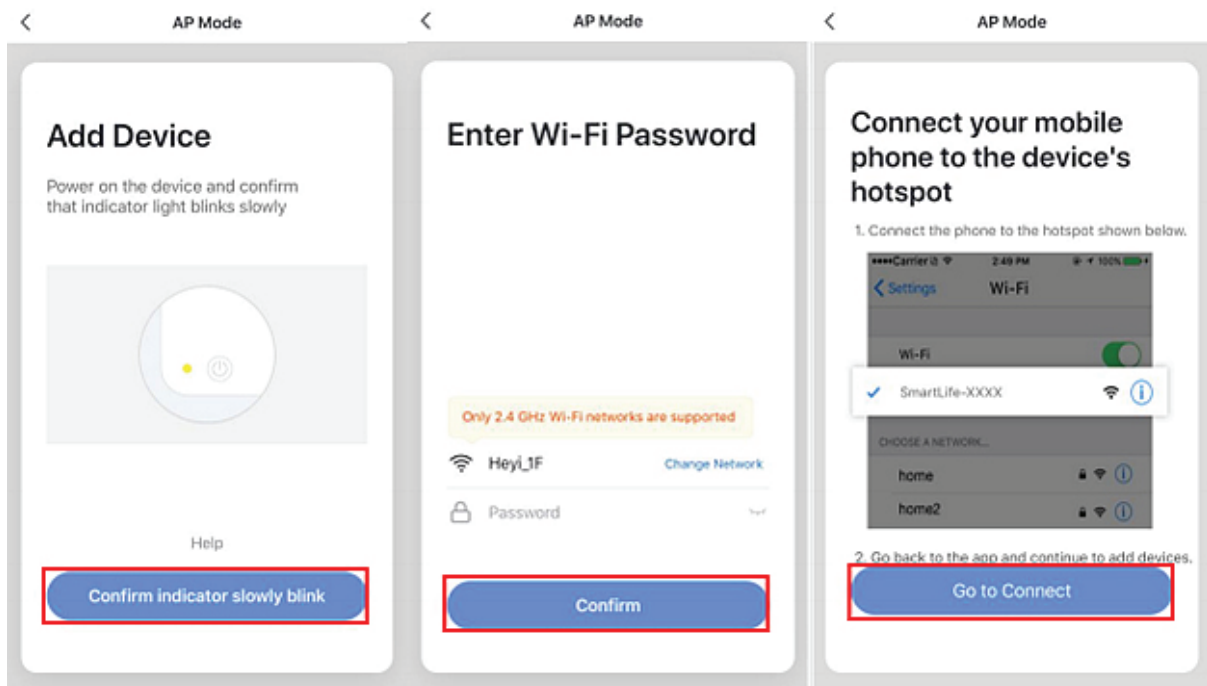

WIFI

Passo 5

Depois de o aplicativo se ligar com sucesso ao dispositivo, conforme mostrado a seguir “Dispositivo adicionado com sucesso”, pode alterar o nome do dispositivo e definir o local de instalação. Em seguida, clique em “Concluído”, e entrará na interface de funcionamento do dispositivo.

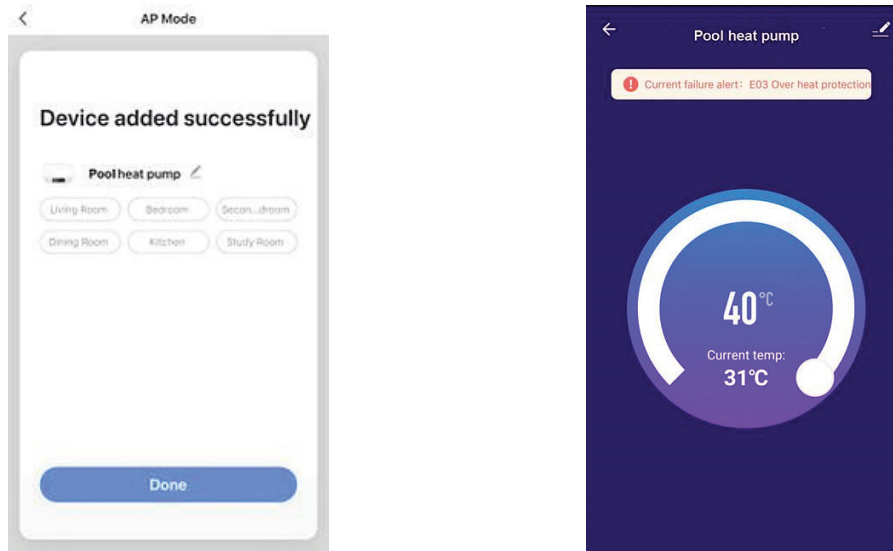

Nota: Se a ligação falhar, pode entrar manualmente no modo de ligação de rede AP novamente e voltar de acordo com as etapas acima.

5. Funcionamento da APP (aplicação)

Após o dispositivo ser adicionado com sucesso, o utilizador pode entrar na interface de funcionamento do dispositivo acedendo à interface principal e clicando no dispositivo adicionado, e as funções abaixo podem ser utilizadas.



- Modifique o nome do dispositivo
Clique no botão  e clique em “Nome do dispositivo”, pode modificar o nome do dispositivo.

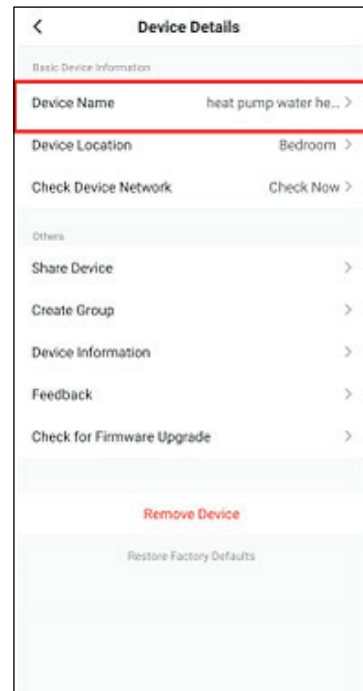
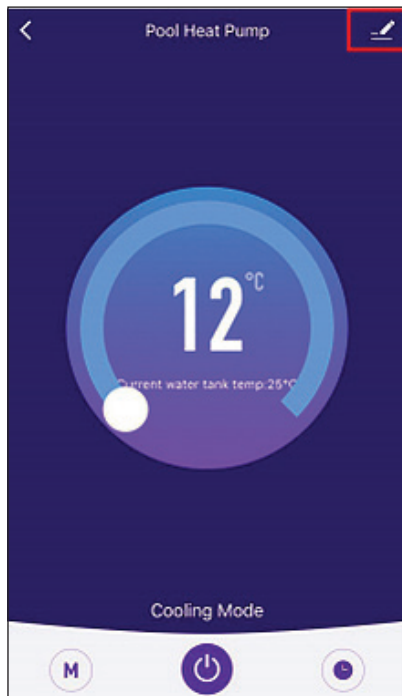

- Partilhar dispositivo
1- Clique no botão  e clique em “Partilhar dispositivo/Share device”, pode partilhar o dispositivo com a conta de outros utilizadores.

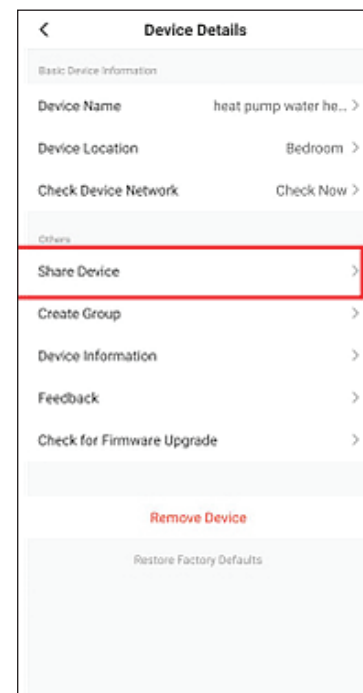

WIFI

2- Clique em “Adicionar partilha” e insira a conta de partilha e clique em “Concluir”. A lista de sucesso de partilha mostra a conta recém-adicionada

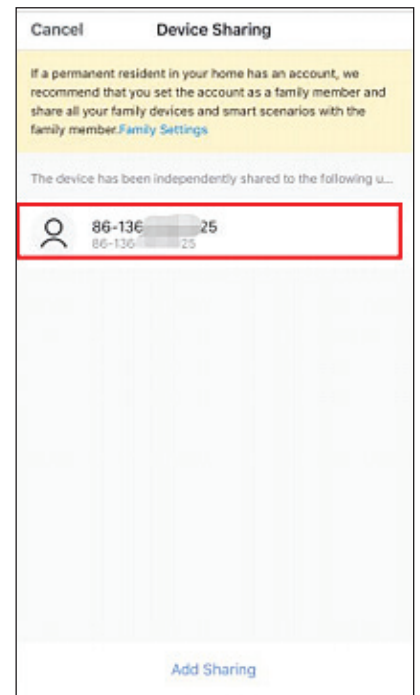
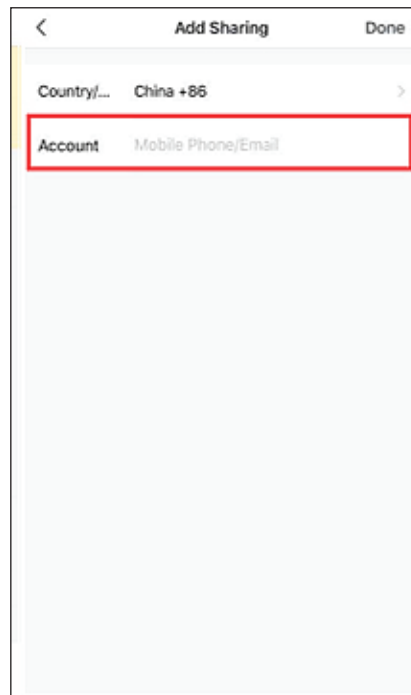
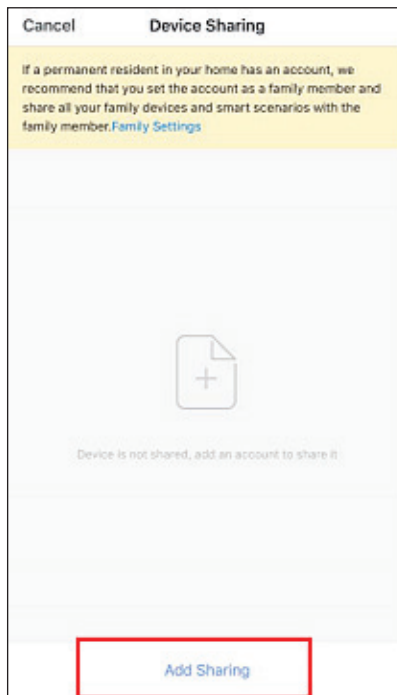

3- A conta partilhada receberá o dispositivo partilhado mostrado abaixo e poderá operar o dispositivo partilhado.

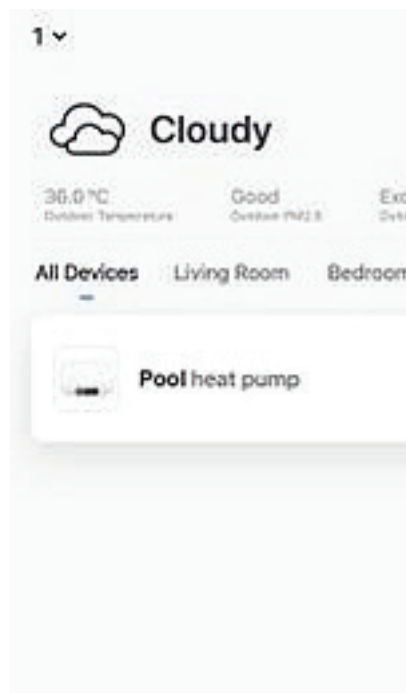

• Configuração de modo

Clique no botão de modo “**M**” na interface principal de funcionamento do dispositivo, a interface de seleção de modo aparecerá conforme mostrado abaixo, clique no modo que deseja selecionar;

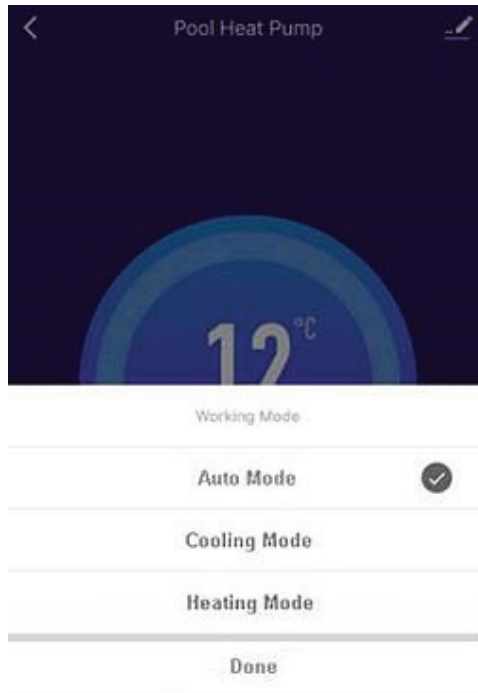

• Configurações de tempo

Clique em “**C**” na interface principal de funcionamento do dispositivo para entrar na interface de configuração de tempo, conforme mostrado abaixo, clique em Adicionar Tempo; Insira a configuração de tempo, deslize a hora/minuto para cima e para baixo para definir o tempo e defina a data de repetição e ligue/desligue, pressione o canto superior direito para salvar, conforme mostrado abaixo.

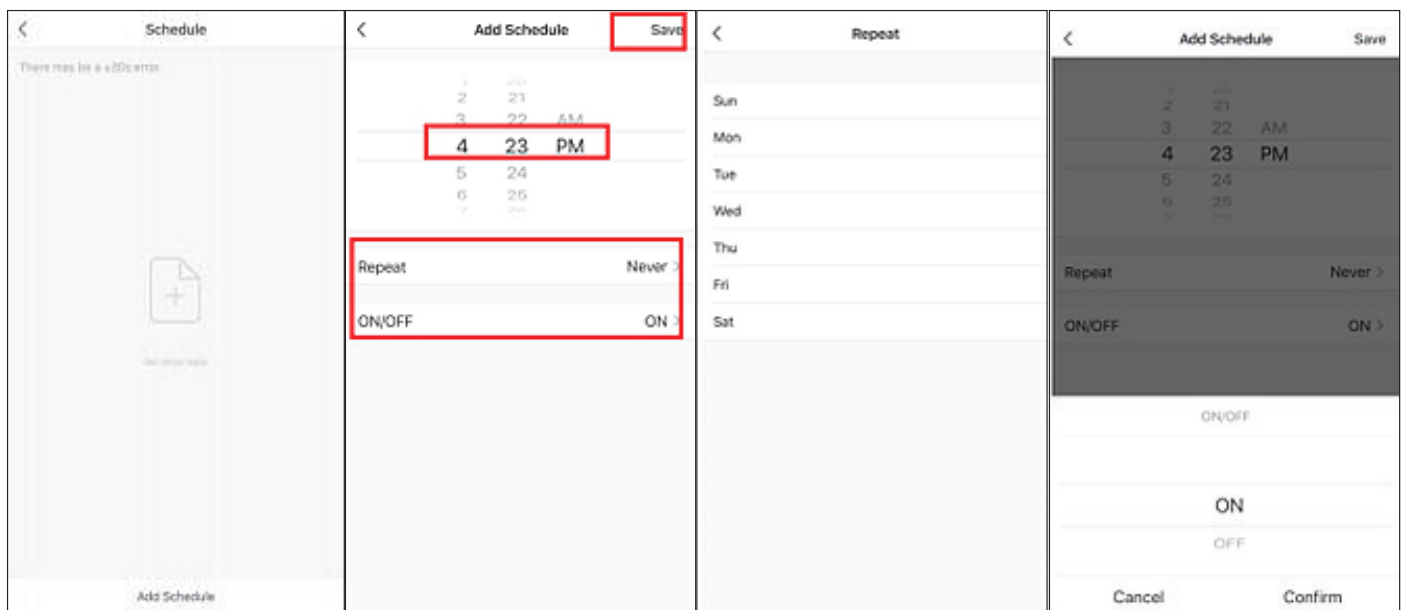

WIFI

- Remover dispositivo pelo controlador

1- Quando o dispositivo for adicionado pelo modo de conexão de rede inteligente, é necessário remover o dispositivo, pressione as teclas “▲” + “◐” durante 5 segundos ao mesmo tempo. O dispositivo será removido e entrará novamente no modo de ligação de rede inteligente. O ícone “⚠” piscará por 3 minutos. A rede pode ser reconfigurada em 3 minutos. Após 3 minutos, o modo de ligação de rede inteligente será encerrado.

2- Quando o dispositivo for adicionado pelo modo de ligação de rede AP, é necessário remover o dispositivo, pressione as teclas “▲” + “◐” + a tecla “⏻” por 5 segundos ao mesmo tempo. O dispositivo será removido e entrará novamente no modo de ligação de rede AP. O ícone “⚠” piscará por 3 minutos. A rede pode ser reconfigurada em 3 minutos. Após 3 minutos, o modo de ligação de rede AP será encerrado.

- Remover dispositivo por APP

Clique em  no canto superior direito da interface de funcionamento do dispositivo para entrar na interface de detalhes do dispositivo. Clique em “Remover dispositivo”, o dispositivo será removido e entrará no modo de ligação de rede inteligente.

O ícone “⚠” piscará por 3 minutos e a rede poderá ser reconfigurada em 3 minutos. Após 3 minutos, o modo de ligação de rede inteligente será encerrado.

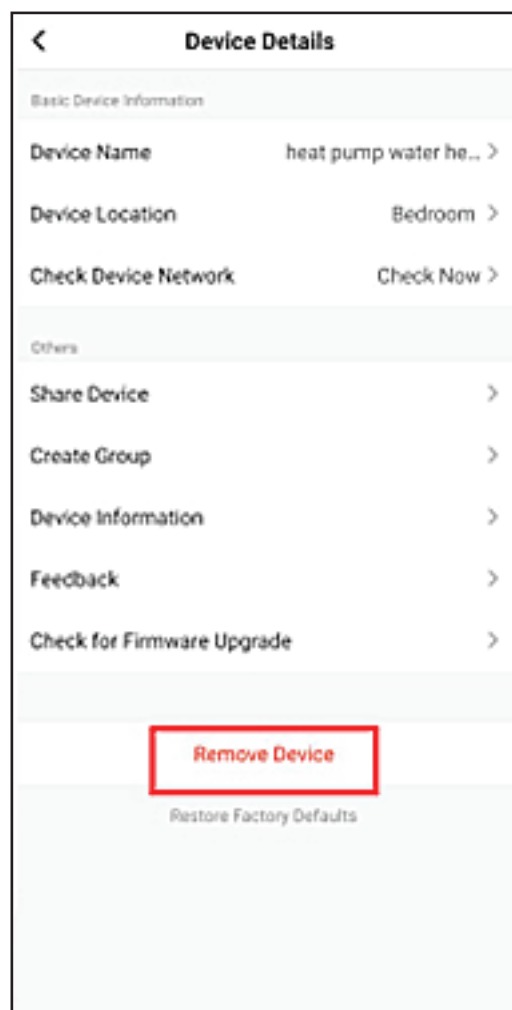



R. Manuel Pinto Azevedo, 626 R/C Esq.

4100-320 Porto

Portugal

t.: +351 223 263334

s.: www.thermosite.com

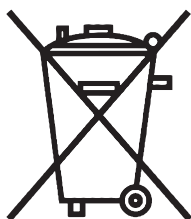

ADVERTÊNCIA PARA A ELIMINAÇÃO CORRECTA DO PRODUCTO SEGUNDO ESTABELECIDO PELA DIRECTIVA EUROPEIA 2002/ 96/EC

No final da sua vida útil, o produto não deve ser eliminado juntos dos resíduos urbanos.

Há centros específicos de recolha selectiva estabelecidos pelas administrações municipais, ou pelos revendedores que facilitam este Serviço. Eliminar em separado um aparelho electrónico (WEEE) significa evitar possíveis consequências negativas para o meio ambiente e para a saúde, derivado de uma eliminação incorrecta, pois os materiais que o compõem podem ser reciclados, obtendo assim uma poupança importante de energia e de recursos. Para ter claro que a obrigação que se tem que eliminar o aparelho em separado, na embalagem do aparelho aparece o símbolo de um contentor de lixo.